



TECHNICAL MANUAL

Difusión motorizada · Motorised diffusion
Difusão motorizada · Diffusion motorisée
Diffusione motorizzata · Motorisierte Diffusion



- | | |
|---------------------|-------------------|
| ES REJILLAS | EN GRILLES |
| PT GRELHAS | FR GRILLES |
| IT BOHCETTAS | DE GITTER |



- | | |
|---------------------|----------------------|
| ES DIFUSORES | EN DIFUSERS |
| PT DIFUSORES | FR DIFFUSEURS |
| IT DIFFUSORI | DE AUSLÄSSE |



- | | |
|-------------------------------------|--|
| ES ACCESORIOS Y REEMPLAZOS | EN ACCESSORIES AND REPLACEMENTS |
| PT ACESSÓRIOS E SUBSTITUIÇÃO | FR ACCESSOIRES ET REMPLACEMENT |
| IT ACCESSORI E SOSTITUZIONE | DE ZUBEHÖR UND ERSATZ |



- | | |
|----------------------|------------------------------|
| ES COMPUERTAS | EN DAMPER |
| PT REGISTOS | FR REGISTRES |
| IT SERRANDAS | DE KANALDROSSELKLAPPE |

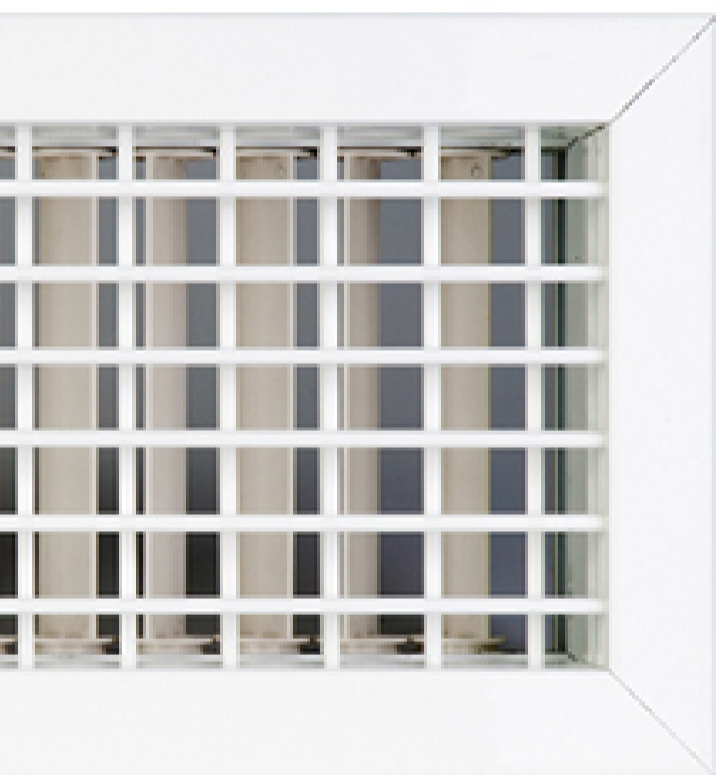

ES REJILLAS

PT GRELHAS

IT BOCHCETTAS

EN GRILLES

FR GRILLES

DE GITTER

AIRZONE

ES REJILLAS

PT GRELHAS

IT BOCHCETTAS

EN GRILLES

FR GRILLES

DE GITTER

> RL00

> RL0V

> RDHV

> RDVH

> RLC1/2

> RSDV

> RSDR

> RLQ1/2/V

> RINT

> RINT

> RIC1/2

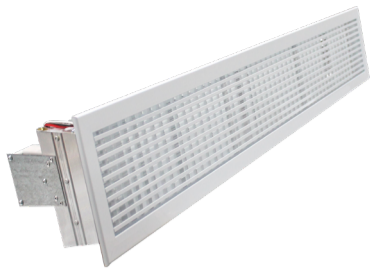

FLOWTOOL

(ES) Visite [Flowtool](#) para calcular/seleccionar su instalación.
 (EN) Visit [Flowtool](#) to calculate/select your installation.
 (PT) Aceda a [Flowtool](#) para calcular/selecionar a sua instalação.
 (FR) Consultez [Flowtool](#) pour calculer/sélectionner votre installation.
 (IT) Si prega di visitare [Flowtool](#) per calcolare/selezionare l'impianto.
 (DE) Besuchen Sie [Flowtool](#), um Ihre Anlage zu berechnen/zusammenzustellen.

ES REJILLA DE LAMA LINEAL FIJA 0° MOTORIZADA

Rejilla de difusión RL00 con compuerta rectangular de rejilla motorizada (CPRR), de aluminio extrusionado con marco estándar de 26 mm que favorecen la impulsión del flujo de aire. Diseñadas para difusión de aire en instalaciones de aire acondicionado, ventilación o calefacción.

Los tipos de regulación disponibles son:

- Todo-nada: La compuerta ocupa el 100% de la rejilla
- Aire mínimo: La compuerta ocupa el 80% de la rejilla
- 2x1: La compuerta ocupa el 50% de la rejilla

FR GRILLE À LAMES LINÉAIRE FIXE 0° MOTORISÉE

Grille de soufflage RL00 avec registre rectangulaire motorisé (CPRR), en aluminium extrudé avec cadre standard de 26 mm favorisant la circulation de l'air. Conçue pour la diffusion de l'air dans les installations de climatisation, de ventilation ou de chauffage.

Les options suivantes sont disponibles:

- Tout-rien : le registre occupe 100 % de la grille.
- Air minimum : le registre occupe 80 % de la grille.
- 2 en 1 : le registre occupe 50 % de la grille.

EN MOTOR-DRIVEN 0° FIXED LINEAR SLAT GRILLE

RL00 motor-driven diffusion grille with rectangular gate (CPRR) in extruded aluminium with a standard 26-mm frame to enhance airflow intake. Designed for air diffusion in heating and ventilation installations.

The following options are available:

- All-nothing: The damper occupies 100% of the grille
- Minimum air: The damper occupies 80% of the grille
- 2x1: The damper occupies 50% of the grille

IT GRIGLIA A LAMA LINEARE FISSA A 0° MOTORIZZATA

Griglia di diffusione RL00 con serranda rettangolare a griglia motorizzata (CPRR), in alluminio estruso con telaio standard da 26 mm che favorisce la mandata del flusso d'aria. Progettata per la diffusione dell'aria in impianti di climatizzazione, ventilazione o riscaldamento.

Disponibili nelle seguenti varianti:

- Tutto-niente: La serranda occupa il 100% della bocchetta
- Aria minima: La serranda occupa l'80% della bocchetta
- 2x1: La serranda occupa il 50% della bocchetta

PT GRELHA COM ALETA LINEAR FIXA 0°

Grelha de difusão RL00 com comporta retangular motorizada (CPRR) em alumínio extrudido com quadro padrão de 26 mm que favorece a impulsão do fluxo de ar. Concebidas para a difusão de ar em instalações de ar condicionado, ventilação ou aquecimento.

As seguintes variantes estão disponíveis:

- Tudo-nada: O registo ocupa 100% da grelha
- Ar mínimo: O registo ocupa 80% da grelha
- 2x1: O registo ocupa 50% da grelha

DE MOTORISCHES AUSLASSGITTER MIT FESTEHENDEN LAMELLEN 0°

Luftauslassgitter RL00 aus stranggepresstem Aluminium mit motorischer rechteckiger Luftklappe (CPRR) und 26 mm-Standardrahmen für optimale Luftausströmung. Entwickelt für die Luftverteilung in Klima-, Lüftungs- oder Heizungsanlagen.

Lieferbar in folgenden Varianten:

- Auf-Zu: Die Luftklappe nimmt 100 % des Gitters ein
- Minimaler Volumenstrom: Die Luftklappe nimmt 80% des Gitters ein
- 2x1: Die Luftklappe nimmt 50% des Gitters ein

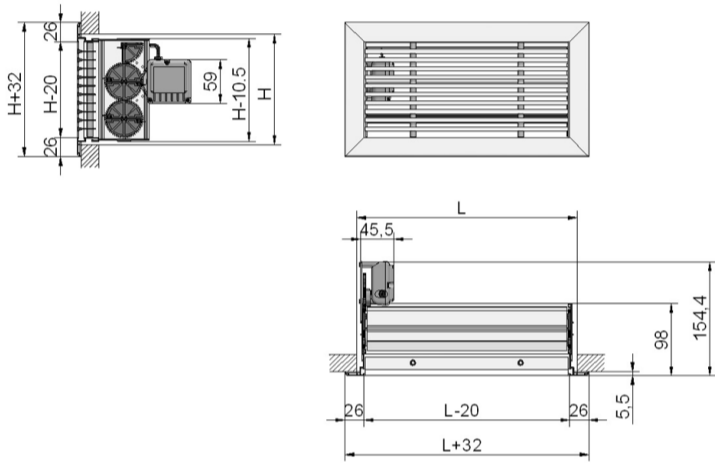

RL00 [XXX] [XXX] [X] [X] [XXX]

MTE : Todo-nada / All-nothing / Tudo-nada / Tout-rien / Tutto-niente / Auf-Zu
MZE : Regulación 2x1 / 2x1 regulation / Regulação 2x1 / Régulation 2 en 1 / Regolazione 2x1 / Regelung 2x1
MAE : Aire Mínimo / Minimum air / Ar mínimo / Air minimum / Aria minima / Minimaler Volumenstrom
K : Fijación Clip / Clip fixing / Fixação por clipe / Fixation par clip / Fissaggio con clip / Klammerbefestigung
T : Fijación Tornillo / Screw fixing / Fixação por parafuso / Fixation par vis / Fissaggio con vite / Schraubbefestigung
B : RAL 9001 - Blanco / White / Branco / Blanc / Bianco / Weiß
A : Aluminio / Aluminium / Alumínio / Aluminium / Alluminio / Aluminium
H : 75 mm - 300 mm
L (H = 75mm) : 200 mm - 2000 mm
L (H > 75mm) : 200 - 2000 mm - RL00 [XXX] [XXX] [X] [X] [MZE]
 200 - 1400 mm - RL00 [XXX] [XXX] [X] [X] [MTE]
 200 - 1650 mm - RL00 [XXX] [XXX] [X] [X] [MAE]

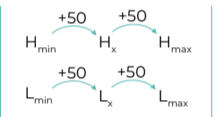

EJ. RL00[110020] BT MTE

RL00 de 1100 x 200 mm blanca con fijación al tornillo motorizada
 RL00 white 1100 x 200-mm motor-driven grille with screw fixing
 RL00 de 1100 x 200 mm branca, com fixação ao parafuso motorizada
 RL00 1100 x 200 mm blanche, à fixation vissée
 RL00 1100 x 200 mm bianca con montaggio a vite motorizzata
 RL00 mit 1100 x 200 mm, weiß, motorisch mit Schraubbefestigung

ES ACCESORIOS COMPATIBLES / (EN) COMPATIBLE ACCESSORIES (PT) ACESSÓRIOS COMPATÍVEIS / (FR) ACCESSOIRES COMPATIBLES (IT) ACCESSORI COMPATIBILI / (DE) KOMPATIBLES ZUBEHÖR

- FR-X2E
- LAG
- PREJxx
- DFxx
- CPRR
- FILT

ES INSTALACIÓN

- K** Introduzca la rejilla en el hueco hasta que el clipaje quede fijo.
- T** Coloque la rejilla en el hueco y atornillela con firmeza.
 Para la instalación en techo es obligatorio el uso de tornillos.

EN INSTALLATION

- K** Insert the grille into the opening until it clips into place.
- T** Fit the grille into the opening and screw it tightly into place.
 For ceiling installation, the use of screws is necessary.

PT INSTALAÇÃO

- K** Insira a grelha na lacuna até que a clipagem fique fixa.
- T** Coloque a grelha na lacuna e aparafuse-a bem.
 Para a instalação no teto, é obrigatório o uso de parafusos.

FR INSTALLATION

- K** Insérez la grille dans l'ouverture jusqu'à ce que le système de fixation soit fixe.
- T** Placez la grille dans l'ouverture et vissez-la fermement.
 Pour l'installation sur un plafond, l'utilisation de vis est obligatoire.

IT INSTALLAZIONE

- K** Inserire la bocchetta nel foro fino a quando il sistema a clip non rimane fisso.
- T** Collocare la bocchetta nel foro e avvitarela con forza.
 Per l'installazione a soffitto è obbligatorio utilizzare le vite.

DE INSTALLATION

- K** Setzen Sie das Gitter in die Aussparung ein, bis die Klammer einrastet.
- T** Setzen Sie das Gitter in die Aussparung und schrauben Sie es gut fest.
 Für die Deckenmontage ist die Verwendung von Schrauben.

K RL00xxxxxxxKxxx

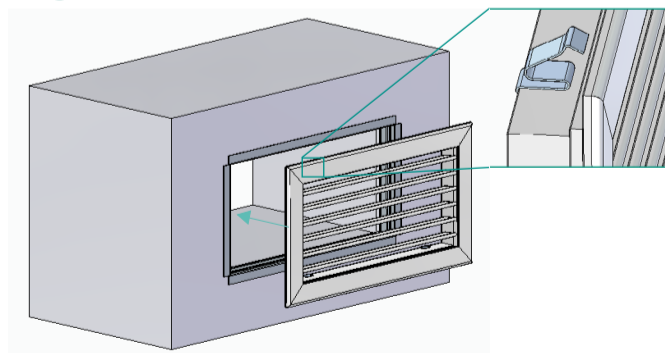

T RL00xxxxxxxTxxx

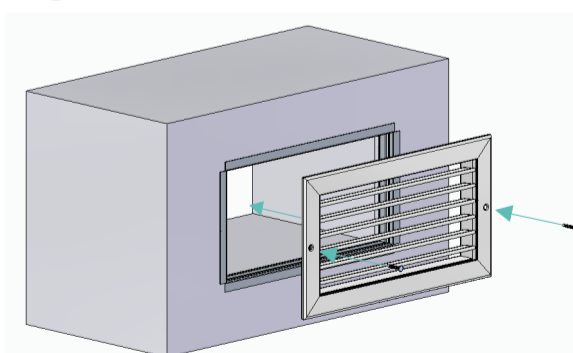



FLOWTOOL

(ES) Visite [Flowtool](#) para calcular/seleccionar su instalación.
 (EN) Visit [Flowtool](#) to calculate/select your installation.
 (PT) Aceda a [Flowtool](#) para calcular/selecionar a sua instalação.
 (FR) Consultez [Flowtool](#) pour calculer/sélectionner votre installation.
 (IT) Si prega di visitare [Flowtool](#) per calcolare/selezionare l'impianto.
 (DE) Besuchen Sie [Flowtool](#), um Ihre Anlage zu berechnen/zusammenzustellen.

ES REJILLA DE LAMA LINEAL FIJA 0° MOTORIZADA CON DEFLEXIÓN VERTICAL

Rejilla de difusión RLOV con compuerta rectangular de rejilla motorizada (CPRR), de aluminio extrusionado con marco estándar de 26 mm que favorecen la impulsión del flujo de aire. Diseñadas para difusión de aire en instalaciones de aire acondicionado, ventilación o calefacción.

Los tipos de regulación disponibles son:

- Todo-nada: La compuerta ocupa el 100% de la rejilla
- Aire mínimo: La compuerta ocupa el 80% de la rejilla
- 2x1: La compuerta ocupa el 50% de la rejilla

FR GRILLE À LAMES LINÉAIRE FIXE 0° ET DÉFLEXION VERTICALE, MOTORISÉE

Grille de soufflage RLOV avec registre rectangulaire motorisé (CPRR), en aluminium extrudé avec cadre standard de 26 mm favorisant la circulation de l'air. Conçue pour la diffusion de l'air dans les installations de climatisation, de ventilation ou de chauffage.

Les options suivantes sont disponibles:

- Tout-rien : le registre occupe 100 % de la grille.
- Air minimum : le registre occupe 80 % de la grille.
- 2 en 1 : le registre occupe 50 % de la grille.

EN MOTOR-DRIVEN 0° FIXED SLAT GRILLE WITH VERTICAL DEFLECTION

RLOV motor-driven diffusion grille with rectangular gate (CPRR) in extruded aluminium with a standard 26-mm frame to enhance airflow intake. Designed for air diffusion in heating and ventilation installations.

The following options are available:

- All-nothing: The damper occupies 100% of the grille
- Minimum air: The damper occupies 80% of the grille
- 2x1: The damper occupies 50% of the grille

IT GRIGLIA A LAMA LINEARE FISSA A 0° MOTORIZZATA CON DEFLESSIONE VERTICALE

Griglia di diffusione RLOV con serranda rettangolare a griglia motorizzata (CPRR), in alluminio estruso con telaio standard da 26 mm che favorisce la mandata del flusso d'aria. Progettate per la diffusione dell'aria in impianti di climatizzazione, ventilazione o riscaldamento.

Disponibili nelle seguenti varianti:

- Tutto-niente: La serranda occupa il 100% della bocchetta
- Aria minima: La serranda occupa l'80% della bocchetta
- 2x1: La serranda occupa il 50% della bocchetta

PT GRELHA COM ALETA LINEAR FIXA 0° MOTORIZADA COM DEFLEXÃO VERTICAL

Grelha de difusão RLOV com comporta retangular motorizada (CPRR) em alumínio extrudido com quadro padrão de 26 mm que favorece a impulsão do fluxo de ar. Concebidas para a difusão de ar em instalações de ar condicionado, ventilação ou aquecimento.

As seguintes variantes estão disponíveis:

- Tudo-nada: O registo ocupa 100% da grelha
- Ar mínimo: O registo ocupa 80% da grelha
- 2x1: O registo ocupa 50% da grelha

DE MOTORISCHES AUSLASSGITTER MIT FESTEHENDEN LAMELLEN 0° VERTIKALABLEITUNG

Luftauslassgitter RLOV aus stranggepresstem Aluminium mit motorischer rechteckiger Luftklappe (CPRR) und 26 mm-Standardrahmen für optimale Luftausströmung. Entwickelt für die Luftverteilung in Klima-, Lüftungs- oder Heizungsanlagen.

Lieferbar in folgenden Varianten:

- Auf-Zu: Die Luftklappe nimmt 100 % des Gitters ein
- Minimaler Volumenstrom: Die Luftklappe nimmt 80% des Gitters ein
- 2x1: Die Luftklappe nimmt 50% des Gitters ein

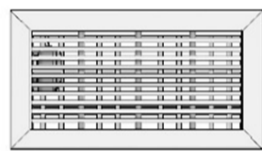
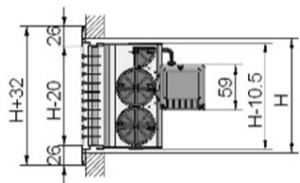

RLOV [XXX] [XXX] [X] [X] [XXX]

MTE : Todo-nada / All-nothing / Tudo-nada / Tout-rien / Tutto-niente / Auf-Zu
M2E : Regulación 2x1 / 2x1 regulation / Regulação 2x1 / Régulation 2 en 1 / Regolazione 2x1 / Regelung 2x1
MAE : Aire Mínimo / Minimum air / Ar mínimo / Air minimum / Aria minima / Minimaler Volumenstrom
K : Fijación Clip / Clip fixing / Fixação por clipe / Fixation par clip / Fissaggio con clip / Klammerbefestigung
T : Fijación Tornillo / Screw fixing / Fixação por parafuso / Fixation par vis / Fissaggio con vite / Schraubbefestigung
B : RAL 9010 - Blanco / White / Branco / Blanc / Bianco / Weiß
A : Aluminio / Aluminum / Alumínio / Aluminium / Alluminio / Aluminium

H : 75 mm - 300 mm

L (H = 75mm) : 200 mm - 2000 mm

L (H > 75mm) : 200 - 2000 mm - RLOV [XXX] [XXX] [X] [X] [M2E]
 200 - 1400 mm - RLOV [XXX] [XXX] [X] [X] [MTE]
 200 - 1650 mm - RLOV [XXX] [XXX] [X] [X] [MAE]

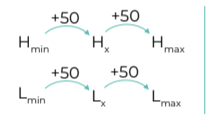

EJ. RLOV [110020] BT MTE

RLOV de 1100 x 200 mm blanca con fijación al tornillo motorizada
 RLOV white 1100 x 200-mm motor-driven grille with screw fixing
 RLOV de 1100 x 200 mm branca, com fixação ao parafuso motorizada
 RLOV 1100 x 200 mm blanche, à fixation vissée
 RLOV 1100 x 200 mm bianca con montaggio a vite motorizzata
 RLOV mit 1100 x 200 mm, weiß, motorisch mit Schraubbefestigung

ES ACCESORIOS COMPATIBLES / (EN) COMPATIBLE ACCESSORIES (PT) ACESSÓRIOS COMPATÍVEIS / (FR) ACCESSOIRES COMPATIBLES (IT) ACCESSORI COMPATIBILI / (DE) KOMPATIBLES ZUBEHÖR

- FR-X2E
- LAG
- PREJxx
- DFxx
- CPRR
- FILT

ES INSTALACIÓN

K Introduzca la rejilla en el hueco hasta que el clipaje quede fijo.

T Coloque la rejilla en el hueco y atornillela con firmeza.

Para la instalación en techo es obligatorio el uso de tornillos.

EN INSTALLATION

K Insert the grille into the opening until it clips into place.

T Fit the grille into the opening and screw it tightly into place.

For ceiling installation, the use of screws is necessary.

PT INSTALAÇÃO

K Insira a grelha na lacuna até que a clipagem fique fixa.

T Coloque a grelha na lacuna e aparafuse-a bem.

Para a instalação no teto, é obrigatório o uso de parafusos.

FR INSTALLATION

K Insérez la grille dans l'ouverture jusqu'à ce que le système de fixation soit fixe.

T Placez la grille dans l'ouverture et vissez-la fermement.

Pour l'installation sur un plafond, l'utilisation de vis est obligatoire.

IT INSTALLAZIONE

K Inserire la bocchetta nel foro fino a quando il sistema a clip non rimane fisso.

T Collocare la bocchetta nel foro e avvitarela con forza.

Per l'installazione a soffitto è obbligatorio utilizzare le vit.

DE INSTALLATION

K Setzen Sie das Gitter in die Aussparung ein, bis die Klammer einrastet.

T Setzen Sie das Gitter in die Aussparung und schrauben Sie es gut fest.

Für die Deckenmontage ist die Verwendung von Schrauben.

K RICxxxxxxxKxxx

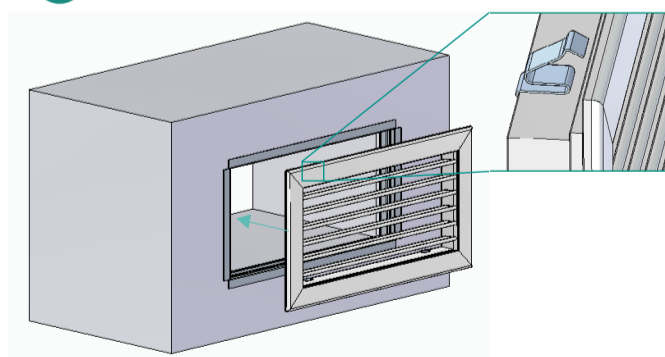

T RICxxxxxxxTxxx

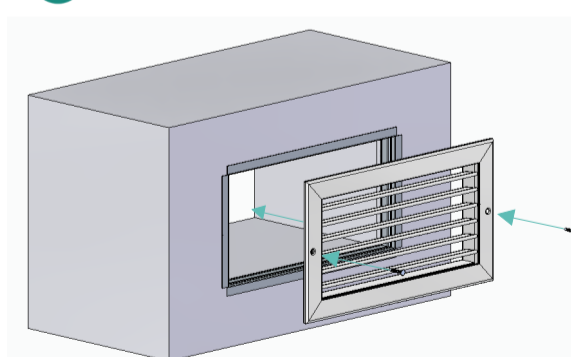



(ES) Visite [Flowtool](#) para calcular/seleccionar su instalación.
 (EN) Visit [Flowtool](#) to calculate/select your installation.
 (PT) Aceda a [Flowtool](#) para calcular/seleccionar a sua instalação.
 (FR) Consultez [Flowtool](#) pour calculer/sélectionner votre installation.
 (IT) Si prega di visitare [Flowtool](#) per calcolare/selezionare l'impianto.
 (DE) Besuchen Sie [Flowtool](#), um Ihre Anlage zu berechnen/zusammenzustellen.

ES REJILLA DOBLE DEFLEXIÓN HORIZONTAL-VERTICAL DE IMPULSIÓN MOTORIZADA

Rejilla de difusión RDHV con compuerta rectangular motorizada (CPRR) de aluminio extrusionado con marco estándar de 26 mm y lamas horizontales y verticales móviles que permiten su regulación de forma individual, adaptando el alcance y la vena de aire a las necesidades requeridas. Disponible las siguientes variantes:

- Todo-nada: La compuerta ocupa el 100% de la rejilla
- Aire mínimo: La compuerta ocupa el 80% de la rejilla
- 2x1: La compuerta ocupa el 50% de la rejilla

FR GRILLE À DOUBLE DÉFLEXION HORIZONTALE-VERTICALE ET ENTRAÎNEMENT MOTORISÉ

Grille de soufflage RDHV avec registre rectangulaire motorisé (CPRR) en aluminium extrudé avec cadre standard de 26 mm et lames horizontales et verticales mobiles et orientables individuellement pour adapter la portée et le débit d'air aux besoins requis.

- Tout-rien : le registre occupe 100 % de la grille.
- Air minimum : le registre occupe 80 % de la grille.
- 2 en 1 : le registre occupe 50 % de la grille.

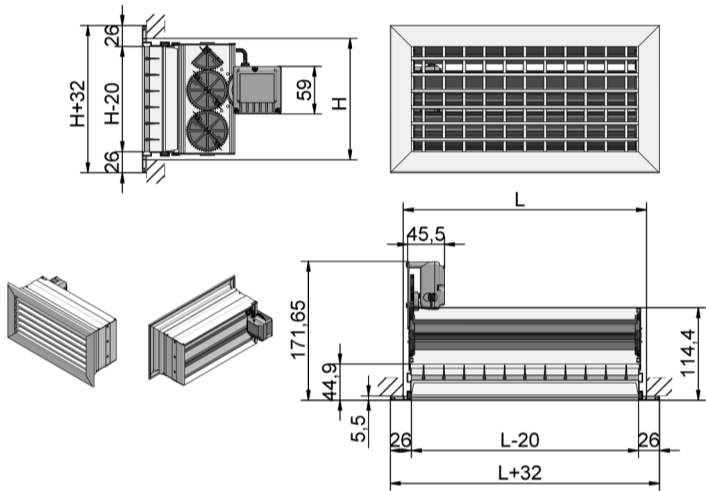

EN MOTOR-DRIVEN HORIZONTAL-VERTICAL DEFLECTION DOUBLE INTAKE GRILLE

RDHV motor-driven diffusion grille with rectangular gate (CPRR) in extruded aluminium with a standard 26-mm frame with movable horizontal and vertical slats that can be adjusted individually, and reach and turning vane can be adapted to the necessary requirements. The following options are available:

- All-nothing: The damper occupies 100% of the grille
- Minimum air: The damper occupies 80% of the grille
- 2x1: The damper occupies 50% of the grille

IT GRIGLIA A DOPPIA DEFLESSIONE ORIZZONTALE-VERTICALE DI MANDATA MOTORIZZATA

Griglia di diffusione RDHV con serranda rettangolare motorizzata (CPRR) in alluminio estruso con telaio standard da 26 mm e lame orizzontali e verticali mobili a regolazione individuale, che adeguano la portata e il flusso d'aria alle esigenze richieste. Disponibili nelle seguenti varianti:

- Tutto-niente: La serranda occupa il 100% della bocchetta
- Aria minima: La serranda occupa l'80% della bocchetta
- 2x1: La serranda occupa il 50% della bocchetta

PT GRELHA DUPLA DEFLEXÃO HORIZONTAL-VERTICAL COM IMPULSÃO MOTORIZADA

Grelha de difusão RDHV com comporta retangular motorizada (CPRR) em alumínio extrudido com quadro padrão de 26 mm e aletas horizontais e verticais móveis para a sua regulação de forma individualizada, adaptando o alcance e o fluxo de ar às necessidades requeridas. As seguintes variantes estão disponíveis:

- Tudo-nada: O registo ocupa 100% da grelha
- Ar mínimo: O registo ocupa 80% da grelha
- 2x1: O registo ocupa 50% da grelha

DE MOTORISCHES DOPPELT ABLEITENDES AUSLASSGITTER HORIZONTAL-VERTIKAL

Luftauslassgitter RDHV aus stranggepresstem Aluminium mit motorischer rechteckiger Luftklappe (CPRR), 26 mm-Standardrahmen und horizontal sowie vertikal verstellbaren Lamellen, die eine bedarfsgerechte Anpassung der Wurfweite und Ausströmrichtung ermöglichen. Lieferbar in folgenden Varianten:

- Auf-Zu: Die Luftklappe nimmt 100 % des Gitters ein
- Minimaler Volumenstrom: Die Luftklappe nimmt 80% des Gitters ein
- 2x1: Die Luftklappe nimmt 50% des Gitters ein

RDHV [XXX] [XXX] [X] [X] [XXX]

- MTE**: Todo-nada / All-nothing / Tudo-nada / Tout-rien / Tutto-niente / Auf-Zu
- MZE**: Regulación 2x1 / 2x1 regulation / Regulação 2x1 / Régulation 2 en 1 / Regolazione 2x1 / Regelung 2x1
- MAE**: Aire Mínimo / Minimum air / Ar mínimo / Air minimum / Aria minima / Minimaler Volumenstrom
- K**: Fijación Clip / Clip fixing / Fixação por clipe / Fixation par clip / Fissaggio con clip / Klammerbefestigung
- T**: Fijación Tornillo / Screw fixing / Fixação por parafuso / Fixation par vis / Fissaggio con vite / Schraubbefestigung
- P**: Pestillo / Latch / Trava / Fermeiro / Chiavistello / Riegel
- B**: RAL 9010 - Blanco / White / Branco / Blanc / Bianco / Weiß
- A**: Aluminio / Aluminium / Alumínio / Aluminium / Alluminio / Aluminium

- H**: 100 mm - 400 mm
- L**: 200 mm - 1000 mm

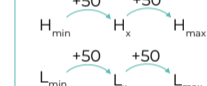

EJ. RDHV [010020] BT MTE — RDHV de 100 x 200 mm blanca con fijación al tornillo motorizada
 RDHV white 100 x 200-mm motor-driven grille with screw fixing
 RDHV de 100 x 200 mm branca, com fixação ao parafuso motorizada
 RDHV 100 x 200 mm blanche, motorisée et à fixation vissée
 RDHV 100 x 200 mm bianca con fissaggio a vite motorizzata
 RDHV mit 100 x 200 mm, weiß, motorisch mit Schraubbefestigung

(ES) ACCESORIOS COMPATIBLES / (EN) COMPATIBLE ACCESSORIES (PT) ACESSÓRIOS COMPATÍVEIS / (FR) ACCESSOIRES COMPATIBLES (IT) ACCESSORI COMPATIBILI / (DE) KOMPATIBLES ZUBEHÖR

- FR-XZF
- LAG
- PREJxx
- DFxx
- CPRR

ES INSTALACIÓN

- K** Introduzca la rejilla en el hueco hasta que el clipaje quede fijo.
- T** Coloque la rejilla en el hueco y atornillela con firmeza.
 Para la instalación en techo es obligatorio el uso de tornillos o pestillos.
- P** Coloque la rejilla en el hueco. Localice los tornillos que regulan los pestillos y atornillelos hasta que la rejilla quede correctamente fijada.
 Requiere marco de montaje.

EN INSTALLATION

- K** Insert the grille into the opening until it clips into place.
- T** Fit the grille into the opening and screw it tightly into place.
 For ceiling installation, the use of screws or latches is necessary.
- P** Fit the grille in the opening. Locate the screws that adjust the latches and screw them in the correct position until the grille is fixed in place.
 Requires assembly frame.

PT INSTALAÇÃO

- K** Insira a grelha na lacuna até que a clipagem fique fixa.
- T** Coloque a grelha na lacuna e aparafuse-a bem.
 Para a instalação no teto, é obrigatório o uso de parafusos ou travas.
- P** Coloque a grelha na lacuna. Localize os parafusos que ajustam as travas e enrosque-os até a grelha estar corretamente fixada.
 Requer estrutura de montagem.

FR INSTALLATION

- K** Insérez la grille dans l'ouverture jusqu'à ce que le système de fixation soit fixe.
- T** Placez la grille dans l'ouverture et vissez-la fermement.
 Pour l'installation sur un plafond, l'utilisation de vis ou de fermetoirs est obligatoire.
- P** Placez la grille dans l'ouverture. Localisez les vis qui permettent d'ajuster les fermetoirs et vissez-les jusqu'à ce que la grille soit fermement fixée.
 Nécessite un cadre de montage.

IT INSTALLAZIONE

- K** Inserire la bocchetta nel foro fino a quando il sistema a clip non rimane fisso.
- T** Collocare la bocchetta nel foro e avvitarela con forza.
 Per l'installazione a soffitto è obbligatorio utilizzare le viti o i chiavistelli.
- P** Collocare la bocchetta nel foro. Localizzare le viti che regolano i chiavistelli e avvitarli fino a quando la bocchetta non è perfettamente fissata.
 Bordocornice di montaggio obbligatorio.

DE INSTALLATION

- K** Setzen Sie das Gitter in die Aussparung ein, bis die Klammer einrastet.
- T** Setzen Sie das Gitter in die Aussparung und schrauben Sie es gut fest.
 Für die Deckenmontage ist die Verwendung von Schrauben oder Riegeln vorgeschrieben.
- P** Setzen Sie das Gitter in die Aussparung. Suchen Sie die Schrauben, mit denen die Riegel eingestellt werden und drehen Sie sie ein, bis das Gitter richtig festsitzt.
 Erfordert einen Einbaurahmen.

K RDHVxxxxxxxKxxx

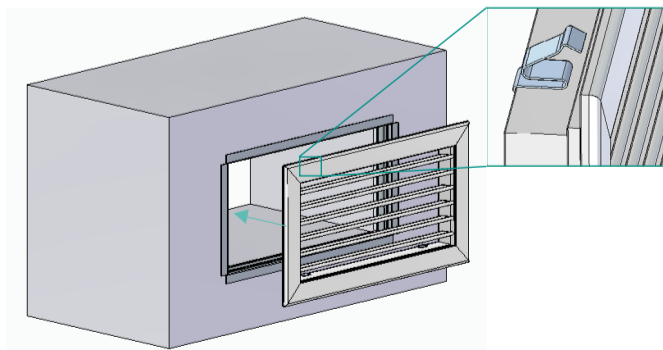

T RDHVxxxxxxxTxxx

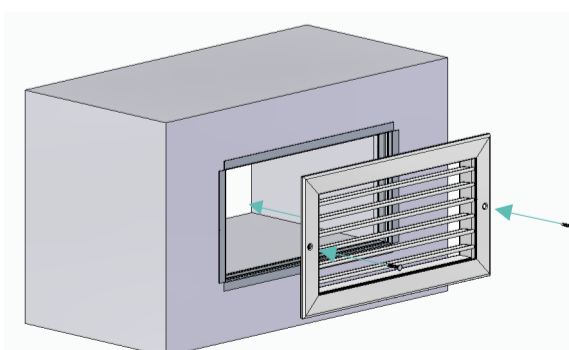

P RDHVxxxxxxxPxxx

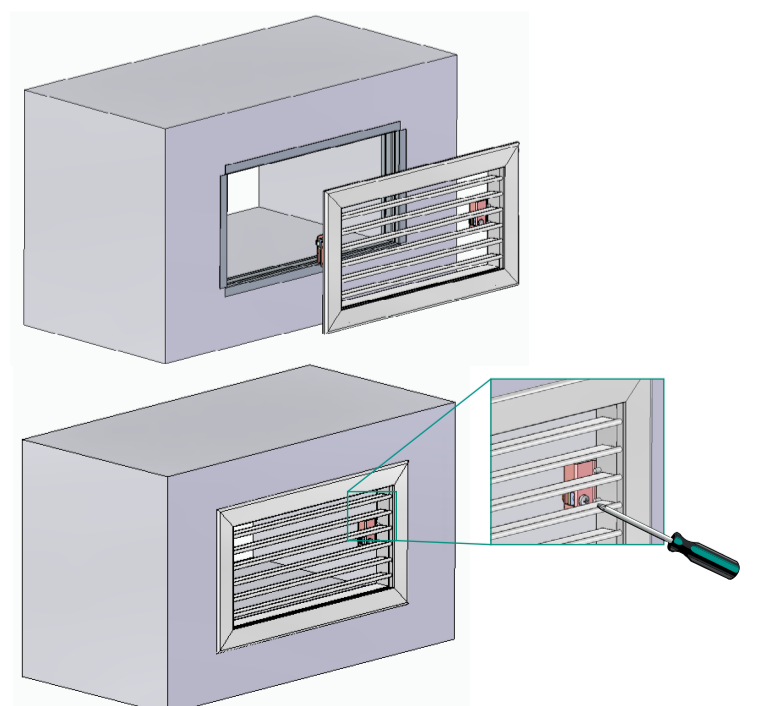

AIRZONE



Difusión motorizada · Motorised diffusion
 Difusão motorizada · Diffusion motorisée
 Diffusione motorizzata · Motorisierte Diffusion
 V 1.0

ES EN PT FR IT DE
RDVH
 MTE

ES REJILLA DOBLE DEFLEXIÓN VERTICAL-HORIZONTAL DE IMPULSIÓN MOTORIZADA

Rejilla de difusión RDVH con compuerta rectangular motorizada (CPRR) de aluminio extrusionado con marco estándar de 26 mm y lamas horizontales y verticales móviles que permiten su regulación de forma individual, adaptando el alcance y la vena de aire a las necesidades requeridas. Disponible las siguientes variantes:

- Todo-nada: La compuerta ocupa el 100% de la rejilla
- Aire mínimo: La compuerta ocupa el 80% de la rejilla
- 2x1: La compuerta ocupa el 50% de la rejilla

FR GRILLE À DOUBLE DÉFLEXION VERTICALE-HORIZONTALE ET ENTRAÎNEMENT MOTORISÉ

Grille de soufflage RDVH à registre rectangulaire motorisé (CPRR) en aluminium extrudé avec cadre standard de 26 mm et lames horizontales et verticales mobiles et orientables individuellement pour adapter la portée et le débit d'air aux besoins requis. Les options suivantes sont disponibles:

- Tout-rien : le registre occupe 100 % de la grille.
- Air minimum : le registre occupe 80 % de la grille.
- 2 en 1 : le registre occupe 50 % de la grille.

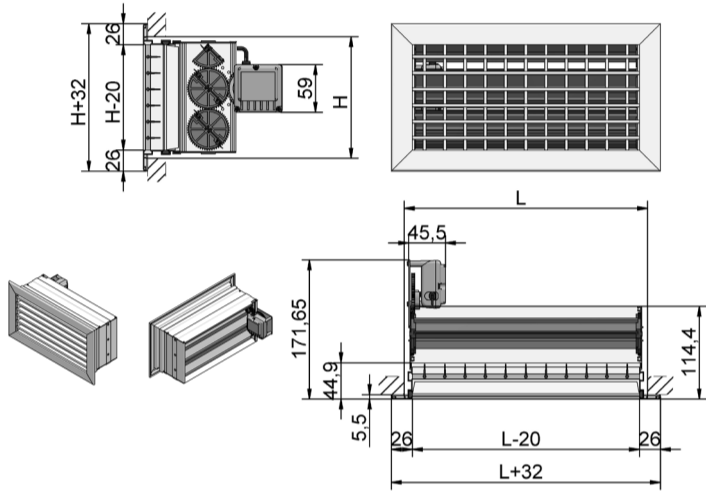

EN MOTOR-DRIVEN VERTICAL-HORIZONTAL DEFLECTION DOUBLE INTAKE GRILLE

RDVH motor-driven diffusion grille with rectangular gate (CPRR) in extruded aluminium with a standard 26-mm frame with movable horizontal and vertical slats that can be adjusted individually, and reach and turning vane can be adapted to the necessary requirements. The following options are available:

- All-nothing: The damper occupies 100% of the grille
- Minimum air: The damper occupies 80% of the grille
- 2x1: The damper occupies 50% of the grille

IT GRIGLIA A DOPPIA DEFLESSIONE VERTICALE-ORIZZONTALE DI MANDATA MOTORIZZATA

Griglia di diffusione RDVH con serranda motorizzata rettangolare (CPRR) in alluminio estruso con telaio standard da 26 mm e lame orizzontali e verticali mobili a regolazione individuale, che adeguano la portata e il flusso d'aria alle esigenze richieste. Disponibili nelle seguenti varianti:

- Tutto-niente: La serranda occupa il 100% della bocchetta
- Aria minima: La serranda occupa l'80% della bocchetta
- 2x1: La serranda occupa il 50% della bocchetta

PT GRELHA DUPLA DEFLEXÃO VERTICAL-HORIZONTAL COM IMPULSÃO MOTORIZADA

Grelha de difusão RDVH com comporta retangular motorizada (CPRR) em alumínio extrudido com quadro padrão de 26 mm e aletas horizontais e verticais móveis para a sua regulação de forma individualizada, adaptando o alcance e o fluxo de ar às necessidades requeridas. As seguintes variantes estão disponíveis:

- Tudo-nada: O registo ocupa 100% da grelha
- Ar mínimo: O registo ocupa 80% da grelha
- 2x1: O registo ocupa 50% da grelha

DE MOTORISCHES DOPPELT ABLEITENDES AUSLASSGITTER HORIZONTAL-VERTIKAL

Luftauslassgitter RDVH aus stranggepresstem Aluminium mit motorischer rechteckiger Luftklappe (CPRR), 26 mm-Standardrahmen und horizontal sowie vertikal verstellbaren Lamellen, die eine bedarfsgerechte Anpassung der Wurfweite und Auströmrichtung ermöglichen. Lieferbar in folgenden Varianten:

- Auf-Zu: Die Luftklappe nimmt 100 % des Gitters ein
- Minimaler Volumenstrom: Die Luftklappe nimmt 80% des Gitters ein
- 2x1: Die Luftklappe nimmt 50% des Gitters ein

RDVH [XXX] [XXX] [X] [X] [XXX]

MTE: Todo-nada / All-nothing / Tudo-nada / Tout-rien / Tutto-niente / Auf-Zu
MZE: Regulación 2x1 / 2x1 regulation / Regulação 2x1 / Régulation 2 en 1 / Regolazione 2x1 / Regelung 2x1
MAE: Aire Mínimo / Minimum air / Ar mínimo / Air minimum / Aria minima / Minimaler Volumenstrom

K: Fijación Clip / Clip fixing / Fixação por clipe / Fixation par clip / Fissaggio con clip / Klammerbefestigung

T: Fijación Tornillo / Screw fixing / Fixação por parafuso / Fixation par vis / Fissaggio con vite / Schraubbefestigung

P: Pestillo / Latch / Trava / Fermeoir / Chiavistello / Riegel

B: RAL 9010 - Blanco / White / Branco / Blanc / Bianco / Weiß

A: Aluminio / Aluminium / Alumínio / Aluminium / Alluminio / Aluminium

H: 100 mm - 400 mm

L: 200 mm - 1000 mm

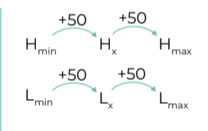

ES RDVH [010020] BT MTE

RDVH de 100 x 200 mm blanca con fijación al tornillo motorizada
 RDVH white 100 x 200-mm motor-driven grille with screw fixing
 RDVH de 100 x 200 mm branca, com fixação ao parafuso motorizada
 RDVH 100 x 200 mm blanche, motorisée et à fixation vissée
 RDVH 100 x 200 mm bianca con fissaggio a vite motorizzata
 RDVH mit 100 x 200 mm, weiß, motorisch mit Schraubbefestigung

(ES) ACCESORIOS COMPATIBLES / (EN) COMPATIBLE ACCESSORIES (PT) ACESSÓRIOS COMPATÍVEIS / (FR) ACCESSOIRES COMPATIBLES (IT) ACCESSORI COMPATIBILI / (DE) KOMPATIBLES ZUBEHÖR

- FR-X2E
- LAG
- PREJxx
- DFxx
- CPRR

ES INSTALACIÓN

K Introduzca la rejilla en el hueco hasta que el clipaje quede fijo.

T Coloque la rejilla en el hueco y atornillela con firmeza.

Para la instalación en techo es obligatorio el uso de tornillos o pestillos.

P Coloque la rejilla en el hueco.

Localice los tornillos que regulan los pestillos y atornillelos hasta que la rejilla quede correctamente fijada.

Requiere marco de montaje.

EN INSTALLATION

K Insert the grille into the opening until it clips into place.

T Fit the grille into the opening and screw it tightly into place.

For ceiling installation, the use of screws or latches is necessary.

P Fit the grille in the opening.

Locate the screws that adjust the latches and screw them in the correct position until the grille is fixed in place.

Requires assembly frame.

PT INSTALAÇÃO

K Insira a grelha na lacuna até que a clipagem fique fixa.

T Coloque a grelha na lacuna e aparafuse-a bem.

Para a instalação no teto, é obrigatório o uso de parafusos ou travas.

P Coloque a grelha na lacuna.

Localize os parafusos que ajustam as travas e enrosque-os até a grelha estar corretamente fixada.

Requer estrutura de montagem.

FR INSTALLATION

K Insérez la grille dans l'ouverture jusqu'à ce que le système de fixation soit fixe.

T Placez la grille dans l'ouverture et vissez-la fermement.

Pour l'installation sur un plafond, l'utilisation de vis ou de fermeoirs est obligatoire.

P Placez la grille dans l'ouverture.

Localisez les vis qui permettent d'ajuster les fermeoirs et vissez-les jusqu'à ce que la grille soit fermement fixée.

Nécessite un cadre de montage.

IT INSTALLAZIONE

K Inserire la bocchetta nel foro fino a quando il sistema a clip non rimane fisso.

T Collocare la bocchetta nel foro e avvitarela con forza.

Per l'installazione a soffitto è obbligatorio utilizzare le viti o i chiavistelli.

P Collocare la bocchetta nel foro.

Localizzare le viti che regolano i chiavistelli e avvitarli fino a quando la bocchetta non è perfettamente fissata.

Bordocornice di montaggio obbligatorio.

DE INSTALLATION

K Setzen Sie das Gitter in die Aussparung ein, bis die Klammer einrastet.

T Setzen Sie das Gitter in die Aussparung und schrauben Sie es gut fest.

Für die Deckenmontage ist die Verwendung von Schrauben oder Riegeln vorgeschrieben.

P Setzen Sie das Gitter in die Aussparung.

Suchen Sie die Schrauben, mit denen die Riegel eingestellt werden und drehen Sie sie ein, bis das Gitter richtig festsitzt.

Erfordert einen Einbaurahmen.

K RDVHxxxxxxxKxxx

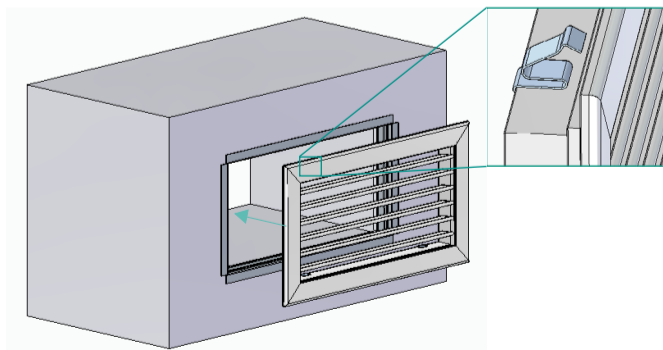

T RDVHxxxxxxxTxxx

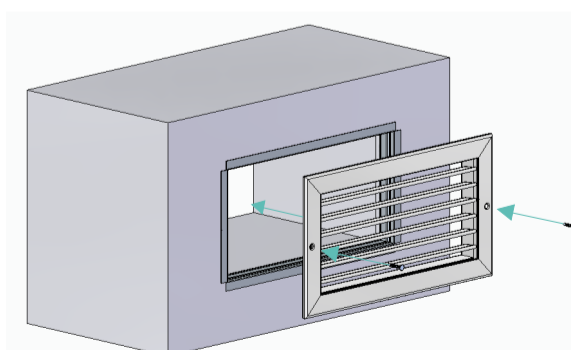

P RDVHxxxxxxxPxxx

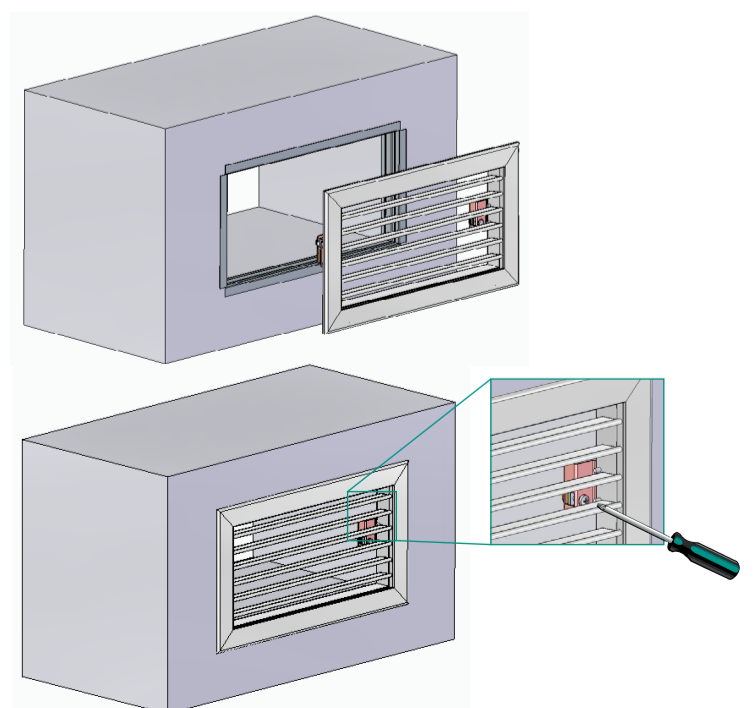



FLOWTOOL

(ES) Visite [Flowtool](#) para calcular/seleccionar su instalación.
 (EN) Visit [Flowtool](#) to calculate/select your installation.
 (PT) Aceda a [Flowtool](#) para calcular/selecionar a sua instalação.
 (FR) Consultez [Flowtool](#) pour calculer/sélectionner votre installation.
 (IT) Si prega di visitare [Flowtool](#) per calcolare/selezionare l'impianto.
 (DE) Besuchen Sie [Flowtool](#), um Ihre Anlage zu berechnen/zusammenzustellen.

ES REJILLA DE LAMA CURVA MOTORIZADA

Rejilla de difusión RLC con compuerta rectangular de rejilla motorizada (CPRR), de aluminio extrusionado con marco estándar de 26 mm y lamas horizontales curvas móviles, que permiten su regulación de forma individual, adaptando el alcance y la vena de aire a las necesidades requeridas.

- Los tipos de regulación disponibles son:
- Todo-nada: La compuerta ocupa el 100% de la rejilla
 - Aire mínimo: La compuerta ocupa el 80% de la rejilla
 - 2x1: La compuerta ocupa el 50% de la rejilla

FR GRILLE À LAMES INCURVÉES MOTORISÉ

Grille de soufflage RLC avec registre rectangulaire motorisé (CPRR), en aluminium extrudé avec cadre standard de 26 mm et des lames horizontales incurvées mobiles, orientables individuellement pour adapter la portée et le débit d'air aux besoins requis.

- Les options suivantes sont disponibles:
- Tout-rien : le registre occupe 100 % de la grille.
 - Air minimum : le registre occupe 80 % de la grille.
 - 2 en 1 : le registre occupe 50 % de la grille.

EN MOTOR-DRIVEN CURVED-SLAT GRILLE

RLC motor-driven diffusion grill with rectangular gate (CPRR) in extruded aluminium with a standard 26-mm frame and movable horizontal curved slats that can be adjusted individually, and reach and turning vane can be adapted to the necessary requirements.

- The following options are available:
- All-nothing: The damper occupies 100% of the grille
 - Minimum air: The damper occupies 80% of the grille
 - 2x1: The damper occupies 50% of the grille

IT GRIGLIA A LAMA CURVA MOTORIZZATA

Griglia di diffusione RLC con serranda rettangolare a griglia motorizzata (CPRR), in alluminio estruso con telaio standard da 26 mm e lame orizzontali curve mobili, a regolazione individuale che adeguano la portata e il flusso d'aria alle esigenze richieste.

- Disponibili nelle seguenti varianti:
- Tutto-niente: La serranda occupa il 100% della bocchetta
 - Aria minima: La serranda occupa l'80% della bocchetta
 - 2x1: La serranda occupa il 50% della bocchetta

PT GRELHA COM ALETA CURVA MOTORIZADA

Grelha de difusão RLC com comporta retangular motorizada (CPRR) em alumínio extrudido com quadro padrão de 26 mm e aletas horizontais curvas móveis para a sua regulação de forma individualizada, adaptando o alcance e o fluxo de ar às necessidades requeridas.

- As seguintes variantes estão disponíveis:
- Tudo-nada: O registo ocupa 100% da grelha
 - Ar mínimo: O registo ocupa 80% da grelha
 - 2x1: O registo ocupa 50% da grelha

DE MOTORISCHES AUSLASSGITTER MIT GEKRÜMMTEN LAMELLEN

Luftauslassgitter RLC aus stranggepresstem Aluminium mit motorischer rechteckiger Luftklappe (CPRR), 26 mm-Standardrahmen und horizontalen und verstellbaren gekrümmten Lamellen, die eine bedarfsgerechte Anpassung der Wurfweite und Ausströmrichtung ermöglichen.

- Lieferbar in folgenden Varianten:
- Auf-Zu: Die Luftklappe nimmt 100 % des Gitters ein
 - Minimaler Volumenstrom: Die Luftklappe nimmt 80% des Gitters ein
 - 2x1: Die Luftklappe nimmt 50% des Gitters ein

RLC1

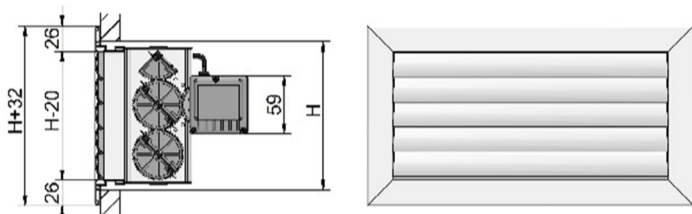

RLC2

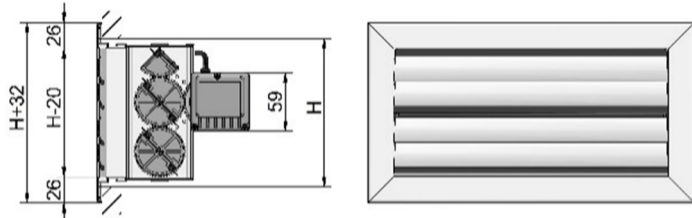

RLCX [XXX] [XXX] [X] [X] [XXX]

- MTE** : Todo-nada / All-nothing / Tudo-nada / Tout-rien / Tutto-niente / Auf-Zu
- MZE** : Regulación 2x1 / 2x1 regulation / Regulação 2x1 / Régulation 2 en 1 / Regolazione 2x1 / Regelung 2x1
- MAE** : Aire Mínimo / Minimum air / Ar mínimo / Air minimum / Aria minima / Minimaler Volumenstrom
- K** : Fijación Clip / Clip fixing / Fixação por clipe / Fixation par clip / Fissaggio con clip / Klammerbefestigung
- T** : Fijación Tornillo / Screw fixing / Fixação por parafuso / Fixation par vis / Fissaggio con vite / Schraubbefestigung
- P** : Pestillo / Latch / Trava / Fermeoir / Chiavistello / Riegel
- B** : RAL 9010 - Blanco / White / Branco / Blanc / Bianco / Weiß
- A** : Aluminio / Aluminum / Alumínio / Aluminium / Alluminio / Aluminium
- H** : 100 mm - 400 mm
- L** : 200 mm - 1000 mm
- 1** : Una dirección / One direction / Uma direção / Une direction / Una direzione / Eine Richtung
- 2** : Dos direcciones / Two directions / Duas direções / Deux directions / Due direzioni / Zwei Richtungen

ES RLC1 [110020] BT MTE

RLC1 de 1100 x 200 mm blanca con fijación al tornillo motorizada de 1 dirección
 RLC1 white 1100 x 200-mm single-direction motor-driven grille with screw fixing
 RLC1 de 1100 x 200 mm branca, com fixação ao parafuso motorizada e 1 direção
 RLC1 1100 x 200 mm 1 voie, blanche, motorisée et à fixation vissée
 RLC1 1100 x 200 mm bianca con fissaggio a vite motorizzata a 1 direzione
 RLC1 mit 1100 x 200 mm, weiß, motorisch mit Schraubbefestigung, 1 Richtung

(ES) ACCESORIOS COMPATIBLES / (EN) COMPATIBLE ACCESSORIES (PT) ACESSÓRIOS COMPATÍVEIS / (FR) ACCESSOIRES COMPATIBLES (IT) ACCESSORI COMPATIBILI / (DE) KOMPATIBLES ZUBEHÖR

- FR-X2E
- LAG
- PREJxx
- DFxx
- CPRR
- FILT

ES INSTALACIÓN

- K** Introduzca la rejilla en el hueco hasta que el clipaje quede fijo.
- T** Coloque la rejilla en el hueco y atornillela con firmeza.
Para la instalación en techo es obligatorio el uso de tornillos o pestillos.
- P** Coloque la rejilla en el hueco. Localice los tornillos que regulan los pestillos y atornillelos hasta que la rejilla quede correctamente fijada.
Requiere marco de montaje.

EN INSTALLATION

- K** Insert the grille into the opening until it clips into place.
- T** Fit the grille into the opening and screw it tightly into place.
For ceiling installation, the use of screws or latches is necessary.
- P** Fit the grille in the opening. Locate the screws that adjust the latches and screw them in the correct position until the grille is fixed in place.
Requires assembly frame.

PT INSTALAÇÃO

- K** Insira a grelha na lacuna até que a clipagem fique fixa.
- T** Coloque a grelha na lacuna e aparafuse-a bem.
Para a instalação no teto, é obrigatório o uso de parafusos ou travas.
- P** Coloque a grelha na lacuna. Localize os parafusos que ajustam as travas e enrosque-os até a grelha estar corretamente fixada.
Requer estrutura de montagem.

FR INSTALLATION

- K** Insérez la grille dans l'ouverture jusqu'à ce que le système de fixation soit fixe.
- T** Placez la grille dans l'ouverture et vissez-la fermement.
Pour l'installation sur un plafond, l'utilisation de vis ou de fermeoirs est obligatoire.
- P** Placez la grille dans l'ouverture. Localisez les vis qui permettent d'ajuster les fermeoirs et vissez-les jusqu'à ce que la grille soit fermement fixée.
Nécessite un cadre de montage.

IT INSTALLAZIONE

- K** Inserire la bocchetta nel foro fino a quando il sistema a clip non rimane fisso.
- T** Collocare la bocchetta nel foro e avvitarela con forza.
Per l'installazione a soffitto è obbligatorio utilizzare le viti o i chiavistelli.
- P** Collocare la bocchetta nel foro. Localizzare le viti che regolano i chiavistelli e avvitarli fino a quando la bocchetta non è perfettamente fissata.
Bordocornice di montaggio obbligatorio.

DE INSTALLATION

- K** Setzen Sie das Gitter in die Aussparung ein, bis die Klammer einrastet.
- T** Setzen Sie das Gitter in die Aussparung und schrauben Sie es gut fest.
Für die Deckenmontage ist die Verwendung von Schrauben oder Riegeln vorgeschrieben.
- P** Setzen Sie das Gitter in die Aussparung. Suchen Sie die Schrauben, mit denen die Riegel eingestellt werden und drehen Sie sie ein, bis das Gitter richtig festsitzt.
Erfordert einen Einbaurahmen.

K RLCxxxxxxxxKxx

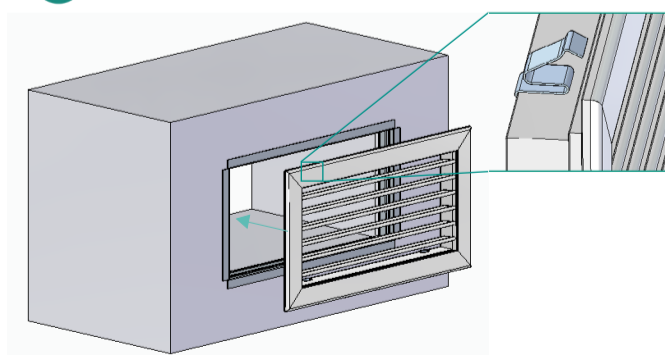

T RLCxxxxxxxxTxx

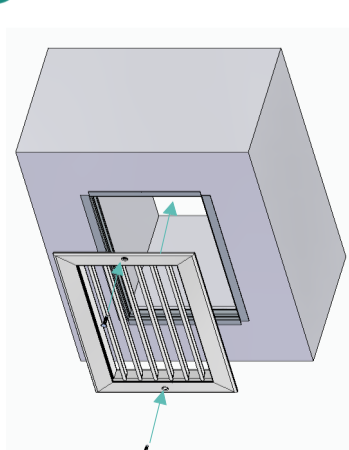

P RLCxxxxxxxxPxx

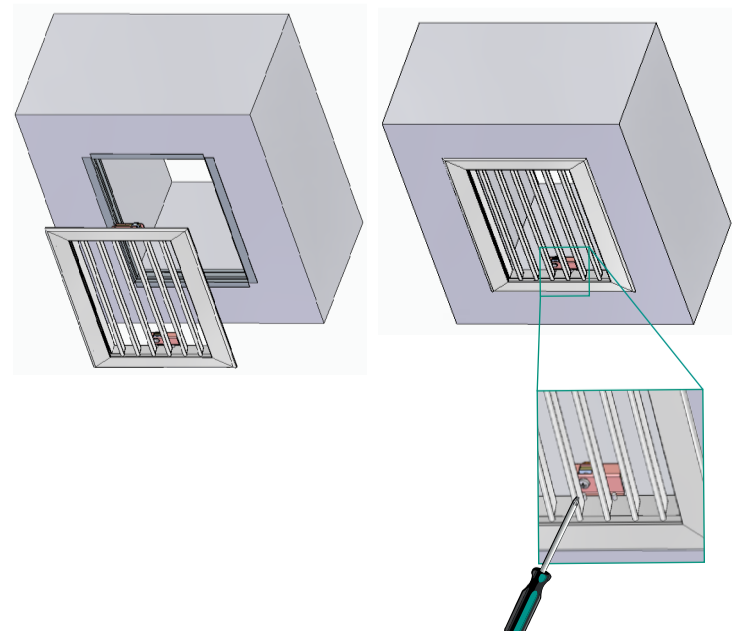

AIRZONE



Difusión motorizada · Motorised diffusion
 Difusão motorizada · Diffusion motorisée
 Diffusione motorizzata · Motorisierte Diffusion
 V.1.0

ES EN PT FR IT DE

RSDV
 MTE

FLOWTOOL

(ES) Visite [Flowtool](#) para calcular/seleccionar su instalación.
 (EN) Visit [Flowtool](#) to calculate/select your installation.
 (PT) Aceda a [Flowtool](#) para calcular/selecionar a sua instalação.
 (FR) Consultez [Flowtool](#) pour calculer/sélectionner votre installation.
 (IT) Si prega di visitare [Flowtool](#) per calcolare/selezionare l'impianto.
 (DE) Besuchen Sie [Flowtool](#), um Ihre Anlage zu berechnen/zusammenzustellen.

REJILLA SIMPLE DEFLEXIÓN VERTICAL DE RETORNO MOTORIZADA

Rejilla de difusión RSDV con compuerta rectangular de rejilla motorizada (CPRR), de aluminio extrusionado con marco estándar de 26 mm y lamas verticales móviles que permiten su regulación de forma individual, adaptando el alcance y la vena de aire a las necesidades requeridas.

Los tipos de regulación disponibles son:

- Todo-nada: La compuerta ocupa el 100% de la rejilla
- Aire mínimo: La compuerta ocupa el 80% de la rejilla
- 2x1: La compuerta ocupa el 50% de la rejilla

GRILLE DE RETOUR À SIMPLE DÉFLEXION VERTICALE MOTORISÉE

Grille de soufflage RSDV avec registre rectangulaire motorisé (CPRR), en aluminium extrudé avec cadre standard de 26 mm et lamelles verticales mobiles et orientables individuellement pour adapter la portée et le débit d'air aux besoins requis.

Les types de régulation disponibles sont :

- Tout-rien : le registre occupe 100 % de la grille.
- Air minimum : le registre occupe 80 % de la grille.
- 2 en 1 : le registre occupe 50 % de la grille.

MOTOR-DRIVEN VERTICAL DEFLECTION RETURN GRILLE

Motor-driven RSDV diffusion grille with rectangular gate (CPRR) in extruded aluminium with a standard 26-mm frame and with movable vertical slats that can be adjusted individually, and reach and turning vane can be adapted to the necessary requirements. The available regulation types are:

- All-nothing: The damper occupies 100% of the grille
- Minimum air: The damper occupies 80% of the grille
- 2x1: The damper occupies 50% of the grille

GRIGLIA A SINGOLA DEFLESSIONE VERTICALE DI RITORNO MOTORIZZATA

Griglia di diffusione RSDV con serranda rettangolare a griglia motorizzata (CPRR), in alluminio estruso con telaio standard da 26 mm e lame verticali mobili, a regolazione individuale, che adeguano la portata e il flusso d'aria alle esigenze richieste.

Le tipologie di regolazione disponibili sono:

- Tutto-niente: La serranda occupa il 100% della bocchetta
- Aria minima: La serranda occupa l'80% della bocchetta
- 2x1: La serranda occupa il 50% della bocchetta

GRELHA SIMPLES DEFLEXÃO VERTICAL DE RETORNO MOTORIZADA

Grelha de difusão RSDV com comporta retangular motorizada (CPRR) em alumínio extrudido com quadro padrão de 26 mm e aletas verticais móveis para a sua regulação de forma individualizada, adaptando o alcance e o fluxo de ar às necessidades requeridas. Os tipos de regulação disponíveis são:

- Tudo-nada: O registo ocupa 100% da grelha
- Ar mínimo: O registo ocupa 80% da grelha
- 2x1: O registo ocupa 50% da grelha

MOTORISCHES EINFACH VERTIKAL ABLEITENDES ABLUFTGITTER

Luftauslassgitter RSDV aus stranggepresstem Aluminium mit motorischer rechteckiger Luftklappe (CPRR), 26 mm-Standardrahmen und verstellbaren Vertikallamellen, die eine bedarfsgerechte Anpassung der Wurfweite und Ausströmrichtung ermöglichen. Folgende Regelarten sind möglich:

- Auf-Zu: Die Luftklappe nimmt 100 % des Gitters ein
- Minimaler Volumenstrom: Die Luftklappe nimmt 80% des Gitters ein
- 2x1: Die Luftklappe nimmt 50% des Gitters ein

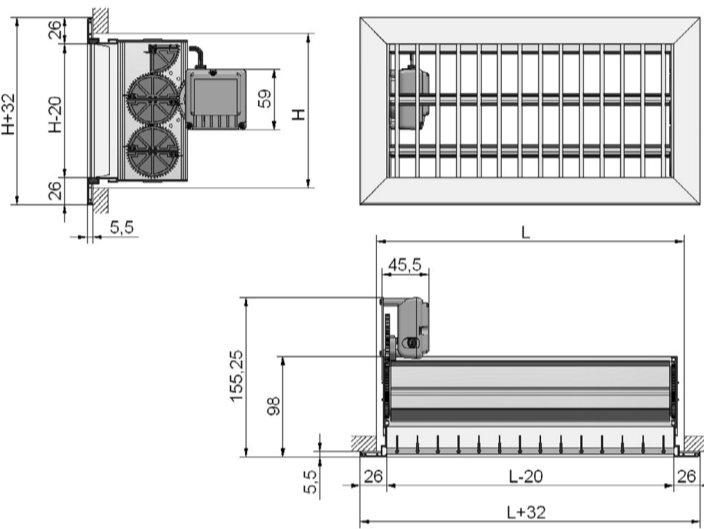

RSDV [XXX] [XXX] [X] [X] [XXX]

MTE : Todo-nada / All-nothing / Tudo-nada / Tout-rien / Tutto-niente / Auf-Zu
MZE : Regulación 2x1 / 2x1 regulation / Regulação 2x1 / Régulation 2 en 1 / Regolazione 2x1 / Regelung 2x1
MAE : Aire Mínimo / Minimum air / Ar mínimo / Air minimum / Aria minima / Minimaler Volumenstrom
K : Fijación Clip / Clip fixing / Fixação por clipe / Fixation par clip / Fissaggio con clip / Klammerbefestigung
T : Fijación Tornillo / Screw fixing / Fixação por parafuso / Fixation par vis / Fissaggio con vite / Schraubbefestigung
P : Pestillo / Latch / Trava / Fermeoir / Chiavistello / Riegel
B : RAL 9010 - Blanco / White / Branco / Blanc / Bianco / Weiß
A : Aluminio / Aluminum / Alumínio / Aluminium / Alluminio / Aluminium
H : 100 mm - 400 mm
L : 200 - 1000 mm



EJ. RSDV [110020] BT MTE

RSDV de 1100 x 200 mm blanca con fijación al tornillo motorizada
 RSDV white 1100 x 200-mm motor-driven grille with screw fixing.
 RSDV de 1100 x 200 mm branca, com fixação ao parafuso motorizada
 RSDV de 1100 x 200 mm blanche, motorisée et à fixation vissée
 RSDV 1100 x 200 mm bianca con fissaggio a vite motorizzata
 RSDV mit 1100 x 200 mm, weiß, motorisch mit Schraubbefestigung

(ES) ACCESORIOS COMPATIBLES / (EN) COMPATIBLE ACCESSORIES (PT) ACESSÓRIOS COMPATÍVEIS / (FR) ACCESSOIRES COMPATIBLES (IT) ACCESSORI COMPATIBILI / (DE) KOMPATIBLES ZUBEHÖR

- FR-X2E
- LAG
- PREJxx
- DFxx
- CPRR
- FILT

INSTALACIÓN

K Introduzca la rejilla en el hueco hasta que el clipaje quede fijo.

T Coloque la rejilla en el hueco y atornillela con firmeza.

Para la instalación en techo es obligatorio el uso de tornillos o pestillos.

P Coloque la rejilla en el hueco.

Localice los tornillos que regulan los pestillos y atornillelos hasta que la rejilla quede correctamente fijada.

Requiere marco de montaje.

INSTALLATION

K Insert the grille into the opening until it clips into place.

T Fit the grille into the opening and screw it tightly into place.

For ceiling installation, the use of screws or latches is necessary.

P Fit the grille in the opening.

Locate the screws that adjust the latches and screw them in the correct position until the grille is fixed in place.

Requires assembly frame.

INSTALAÇÃO

K Insira a grelha na lacuna até que a clipagem fique fixa.

T Coloque a grelha na lacuna e aparafuse-a bem.

Para a instalação no teto, é obrigatório o uso de parafusos ou travas.

P Coloque a grelha na lacuna.

Localize os parafusos que ajustam as travas e enrosque-os até a grelha estar corretamente fixada.

Requer estrutura de montagem.

INSTALLATION

K Insérez la grille dans l'ouverture jusqu'à ce que le système de fixation soit fixe.

T Placez la grille dans l'ouverture et vissez-la fermement.

Pour l'installation sur un plafond, l'utilisation de vis ou de fermeoirs est obligatoire.

P Placez la grille dans l'ouverture.

Localisez les vis qui permettent d'ajuster les fermeoirs et vissez-les jusqu'à ce que la grille soit fermement fixée.

Nécessite un cadre de montage.

INSTALLAZIONE

K Inserire la bocchetta nel foro fino a quando il sistema a clip non rimane fisso.

T Collocare la bocchetta nel foro e avvitarela con forza.

Per l'installazione a soffitto è obbligatorio utilizzare le viti o i chiavistelli.

P Collocare la bocchetta nel foro.

Localizzare le viti che regolano i chiavistelli e avvitarli fino a quando la bocchetta non è perfettamente fissata.

Bordocornice di montaggio obbligatoria.

INSTALLATION

K Setzen Sie das Gitter in die Aussparung ein, bis die Klammer einrastet.

T Setzen Sie das Gitter in die Aussparung und schrauben Sie es gut fest.

Für die Deckenmontage ist die Verwendung von Schrauben oder Riegeln vorgeschrieben.

P Setzen Sie das Gitter in die Aussparung.

Suchen Sie die Schrauben, mit denen die Riegel eingestellt werden und drehen Sie sie ein, bis das Gitter richtig fest sitzt.

Erfordert einen Einbaurahmen.

K RSDVxxxxxxxKxxx

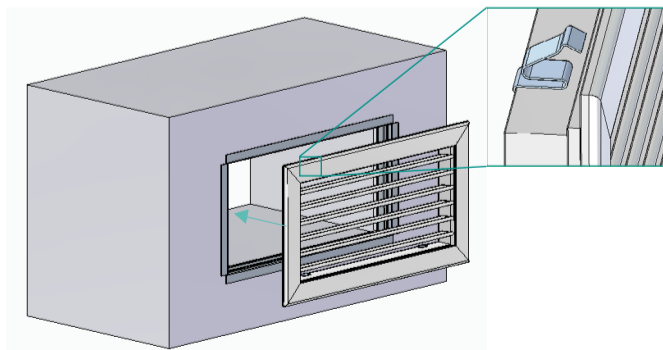

T RSDVxxxxxxxTxxx

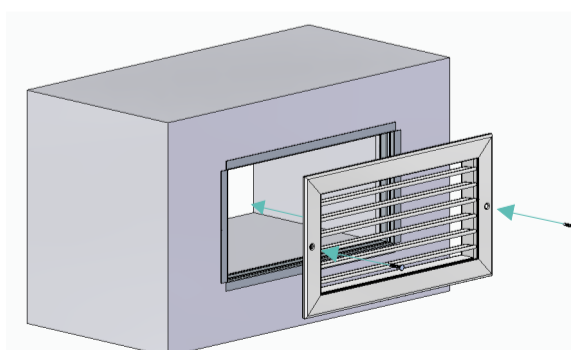

P RSDVxxxxxxxPxxx

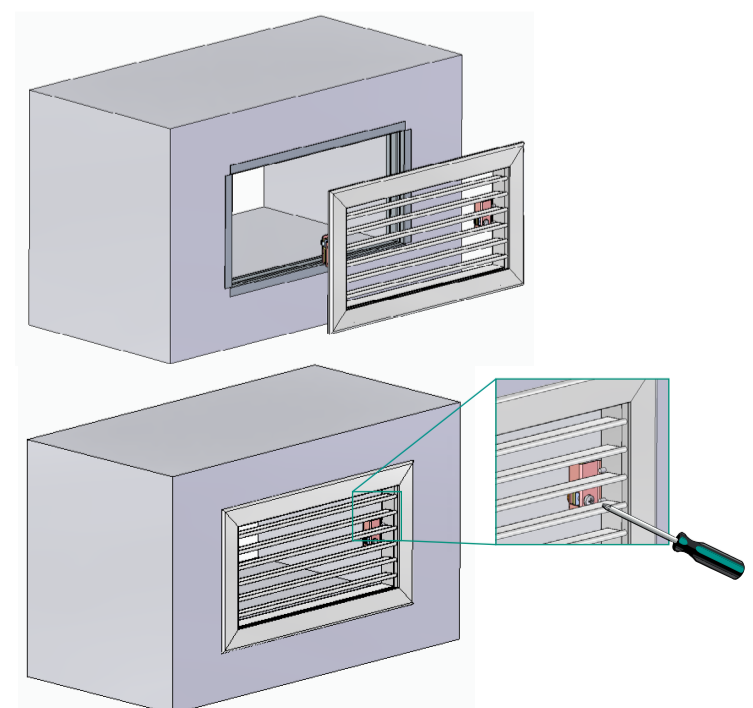

AIRZONE



(ES) Visite [Flowtool](#) para calcular/seleccionar su instalación.
 (EN) Visit [Flowtool](#) to calculate/select your installation.
 (PT) Aceda a [Flowtool](#) para calcular/seleccionar a sua instalação.
 (FR) Consultez [Flowtool](#) pour calculer/sélectionner votre installation.
 (IT) Si prega di visitare [Flowtool](#) per calcolare/selezionare l'impianto.
 (DE) Besuchen Sie [Flowtool](#), um Ihre Anlage zu berechnen/zusammenzustellen.

Difusión motorizada · Motorised diffusion
 Difusão motorizada · Diffusion motorisée
 Diffusione motorizzata · Motorisierte Diffusion
 V 1.0



RSDR
MTE

ES REJILLA SIMPLE DEFLEXIÓN HORIZONTAL DE RETORNO MOTORIZADA

Rejilla de difusión RSDR con compuerta rectangular de rejilla motorizada (CPRR), de aluminio extrusionado con marco estándar de 26 mm y lamas horizontales móviles que permiten su regulación de forma individual, adaptando el alcance y la vena de aire a las necesidades requeridas.

Los tipos de regulación disponibles son:

- Todo-nada: La compuerta ocupa el 100% de la rejilla
- Aire mínimo: La compuerta ocupa el 80% de la rejilla
- 2x1: La compuerta ocupa el 50% de la rejilla

FR GRILLE DE RETOUR À SIMPLE DÉFLEXION VERTICALE MOTORISÉE

Grille de soufflage RSDR avec registre rectangulaire motorisé (CPRR), en aluminium extrudé avec cadre standard de 26 mm et lames horizontales mobiles et orientables individuellement pour adapter la portée et le débit d'air aux besoins requis. Les types de régulation disponibles sont :

- Tout-rien : le registre occupe 100 % de la grille.
- Air minimum : le registre occupe 80 % de la grille.
- 2 en 1 : le registre occupe 50 % de la grille.

EN MOTOR-DRIVEN HORIZONTAL DEFLECTION RETURN GRILLE

RSDR motor-driven diffusion grill with rectangular gate (CPRR) in extruded aluminium with a standard 26-mm frame and with movable horizontal slats that can be adjusted individually, and the reach and vane can be adapted to the necessary requirements. The available regulation types are:

- All-nothing: The damper occupies 100% of the grille
- Minimum air: The damper occupies 80% of the grille
- 2x1: The damper occupies 50% of the grille

IT GRIGLIA A SINGOLA DEFLESSIONE ORIZZONTALE DI RITORNO MOTORIZZATA

Griglia di diffusione RSDR con serranda a griglia rettangolare motorizzata (CPRR), in alluminio estruso con telaio standard da 26 mm e lame orizzontali mobili, a regolazione individuale, che adeguano la portata e il flusso d'aria alle esigenze richieste. Le tipologie di regolazione disponibili sono:

- Tutto-niente: La serranda occupa il 100% della bocchetta
- Aria minima: La serranda occupa l'80% della bocchetta
- 2x1: La serranda occupa il 50% della bocchetta

PT GRELHA SIMPLE DEFLEXÃO HORIZONTAL DE RETORNO MOTORIZADA

Grelha de difusão RSDR com comporta retangular motorizada (CPRR) em alumínio extrudido com quadro padrão de 26 mm e aletas horizontais móveis para a sua regulação de forma individualizada, adaptando o alcance e o fluxo de ar às necessidades requeridas. Os tipos de regulação disponíveis são:

- Tudo-nada: O registro ocupa 100% da grelha
- Ar mínimo: O registro ocupa 80% da grelha
- 2x1: O registro ocupa 50% da grelha

DE MOTORISCHES EINFACH HORIZONTAL ABLEITENDES ABLUFTGITTER

Luftauslassgitter RSDR aus stranggepresstem Aluminium mit motorischer rechteckiger Luftklappe (CPRR), 26 mm-Standardrahmen und verstellbaren Horizontallamellen, die eine bedarfsgerechte Anpassung der Wurfweite und Auströmrichtung ermöglichen. Folgende Regelarten sind möglich:

- Auf-Zu: Die Luftklappe nimmt 100 % des Gitters ein
- Minimaler Volumenstrom: Die Luftklappe nimmt 80% des Gitters ein
- 2x1: Die Luftklappe nimmt 50% des Gitters ein

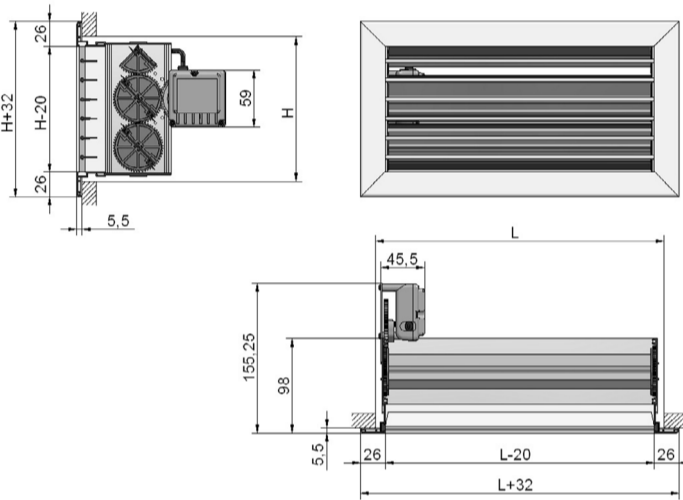

RSDR [XXX] [XXX] [X] [X] [XXX]

MTE : Todo-nada / All-nothing / Tudo-nada / Tout-rien / Tutto-niente / Auf-Zu
MZE : Regulación 2x1 / 2x1 regulation / Regulação 2x1 / Régulation 2 en 1 / Regolazione 2x1 / Regelung 2x1
MAE : Aire Mínimo / Minimum air / Ar mínimo / Air minimum / Aria minima / Minimaler Volumenstrom
K : Fijación Clip / Clip fixing / Fixação por clipe / Fixation par clip / Fissaggio con clip / Klammerbefestigung
T : Fijación Tornillo / Screw fixing / Fixação por parafuso / Fixation par vis / Fissaggio con vite / Schraubbefestigung
P : Pestillo / Latch / Trava / Fermoír / Chiavistello / Riegel
B : RAL 9010 - Blanco / White / Branco / Blanc / Bianco / Weiß
A : Aluminio / Aluminum / Alumínio / Aluminium / Alluminio / Aluminium
H : 100 mm - 400 mm

L (H = 100 mm) : 200 mm - 1500 mm - RSDR [XXX] [XXX] [X] [K] [MTE]
L (H > 100 mm) : 200 mm - 1400 mm - RSDR [XXX] [XXX] [X] [K] [MTE]
L : 200 - 1500 mm - RSDR [XXX] [XXX] [X] [K] [MAE/MZE]
L : 200 - 1000 mm - RSDR [XXX] [XXX] [X] [T/P] [XXX]

EJ, RSDR [110020] BT MTE

RSDR de 1100 x 200 mm blanca con fijación al tornillo motorizada
 RSDR white 1100 x 200-mm motor-driven grille with screw fixing
 RSDR de 1100 x 200 mm branca, com fixação ao parafuso motorizada
 1100 x 200 mm RSDR blanche, à fixation vissée
 1100 x 200 mm RSDR bianca con fissaggio a vite motorizzata

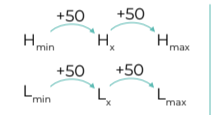

ES ACCESORIOS COMPATIBLES / EN COMPATIBLE ACCESSORIES PT ACESSÓRIOS COMPATÍVEIS / FR ACCESSOIRES COMPATIBLES IT ACCESSORI COMPATIBILI / DE KOMPATIBLES ZUBEHÖR

- FR-X2E
- LAG
- PREJxx
- DFxx
- CPRR
- FILT

ES INSTALACIÓN

K Introduzca la rejilla en el hueco hasta que el clipaje quede fijo.

T Coloque la rejilla en el hueco y atornillela con firmeza.

Para la instalación en techo es obligatorio el uso de tornillos o pestillos.

P Coloque la rejilla en el hueco.

Localice los tornillos que regulan los pestillos y atornillelos hasta que la rejilla quede correctamente fijada.

Requiere marco de montaje.

EN INSTALLATION

K Insert the grille into the opening until it clips into place.

T Fit the grille into the opening and screw it tightly into place.

For ceiling installation, the use of screws or latches is necessary.

P Fit the grille in the opening.

Locate the screws that adjust the latches and screw them in the correct position until the grille is fixed in place.

Requires assembly frame.

PT INSTALAÇÃO

K Insira a grelha na lacuna até que a clipagem fique fixa.

T Coloque a grelha na lacuna e aparafuse-a bem.

Para a instalação no teto, é obrigatório o uso de parafusos ou travas.

P Coloque a grelha na lacuna.

Localize os parafusos que ajustam as travas e enrosque-os até a grelha estar corretamente fixada.

Requer estrutura de montagem.

FR INSTALLATION

K Insérez la grille dans l'ouverture jusqu'à ce que le système de fixation soit fixe.

T Placez la grille dans l'ouverture et vissez-la fermement.

Pour l'installation sur un plafond, l'utilisation de vis ou de fermoirs est obligatoire.

P Placez la grille dans l'ouverture.

Localisez les vis qui permettent d'ajuster les fermoirs et vissez-les jusqu'à ce que la grille soit fermement fixée.

Nécessite un cadre de montage.

IT INSTALLAZIONE

K Inserire la bocchetta nel foro fino a quando il sistema a clip non rimane fisso.

T Collocare la bocchetta nel foro e avvitarela con forza.

Per l'installazione a soffitto è obbligatorio utilizzare le viti o i chiavistelli.

P Collocare la bocchetta nel foro.

Localizzare le viti che regolano i chiavistelli e avvitarli fino a quando la bocchetta non è perfettamente fissata.

Bordocornice di montaggio obbligatoria.

DE INSTALLATION

K Setzen Sie das Gitter in die Aussparung ein, bis die Klammer einrastet.

T Setzen Sie das Gitter in die Aussparung und schrauben Sie es gut fest.

Für die Deckenmontage ist die Verwendung von Schrauben oder Riegeln vorgeschrieben.

P Setzen Sie das Gitter in die Aussparung.

Suchen Sie die Schrauben, mit denen die Riegel eingestellt werden und drehen Sie sie ein, bis das Gitter richtig festsitzt.

Erfordert einen Einbaurahmen.

K RSDRxxxxxxxKxxx

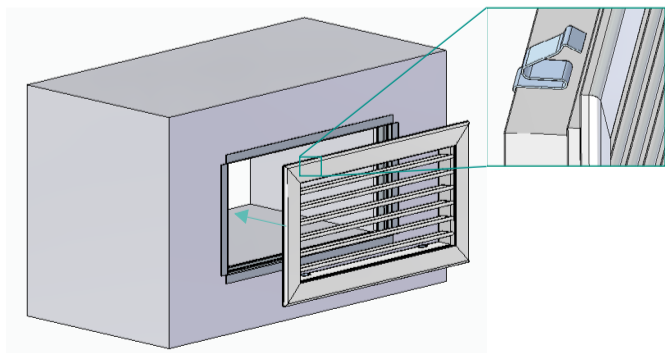

T RSDRxxxxxxxTxxx

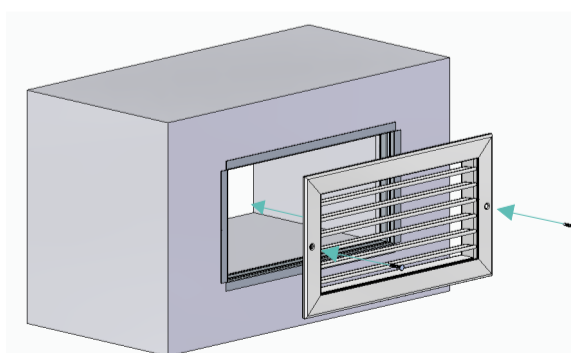

P RSDRxxxxxxxPxxx

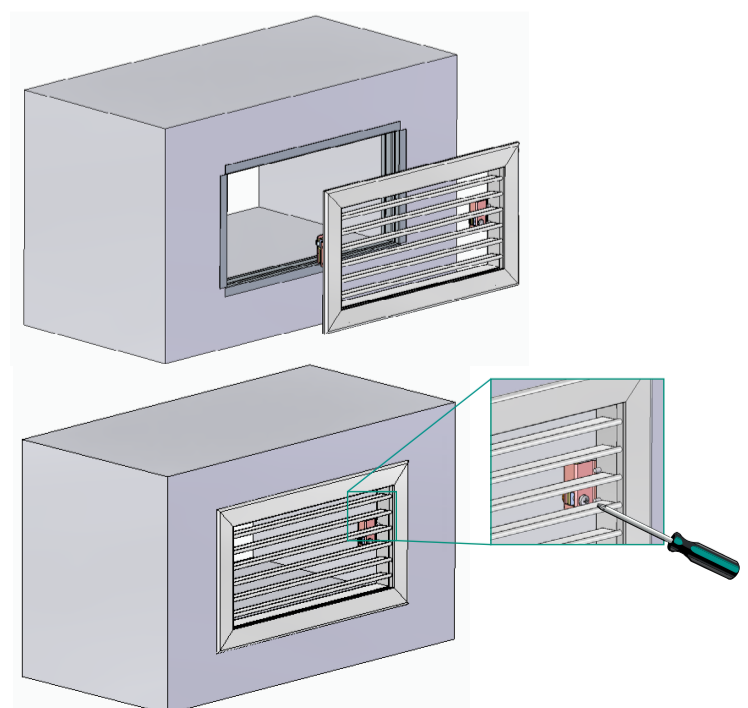

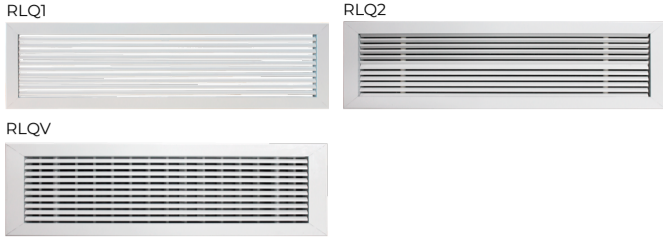

(ES) Visite [Flowtool](#) para calcular/seleccionar su instalación.
 (EN) Visit [Flowtool](#) to calculate/select your installation.
 (PT) Aceda a [Flowtool](#) para calcular/selecionar a sua instalação.
 (FR) Consultez [Flowtool](#) pour calculer/sélectionner votre installation.
 (IT) Si prega di visitare [Flowtool](#) per calcolare/selezionare l'impianto.
 (DE) Besuchen Sie [Flowtool](#), um Ihre Anlage zu berechnen/zusammenzustellen.

ES REJILLA LAMA LINEAL FIJA 15° MOTORIZADA

Rejillas de difusión RLQ con compuerta rectangular de rejilla motorizada (CPRR), de aluminio extrusionado con marco estándar de 26 mm, que favorecen la impulsión del flujo de aire. Los tipos de regulación disponibles son:

- Todo-nada: La compuerta ocupa el 100% de la rejilla
- Aire mínimo: La compuerta ocupa el 80% de la rejilla
- 2x1: La compuerta ocupa el 50% de la rejilla

FR GRILLE À LAMES LINÉAIRES FIXES 15° MOTORISÉE

Grilles de soufflage RLQ avec registre rectangulaire motorisé (CPRR), en aluminium extrudé avec cadre standard de 26 mm, pour favoriser la circulation de l'air. Les types de régulation disponibles sont les suivantes :

- Tout-rien : le registre occupe 100 % de la grille.
- Air minimum : le registre occupe 80 % de la grille.
- 2 en 1 : le registre occupe 50 % de la grille.

EN MOTOR-DRIVEN 15° FIXED LINEAR SLAT GRILLE

RLQ motor-driven diffusion grilles with rectangular gate (CPRR) in extruded aluminium with a standard 26-mm frame that promote airflow intake. The following types of adjustment are available:

- All-nothing: The damper occupies 100% of the grille
- Minimum air: The damper occupies 80% of the grille
- 2x1: The damper occupies 50% of the grille

IT GRIGLIA A LAMA LINEARE FISSA A 15° MOTORIZZATA

Griglia di diffusione RLQ con serranda rettangolare a griglia motorizzata (CPRR), in alluminio estruso con telaio standard da 26 mm, che favoriscono la mandata del flusso d'aria. I tipi di regolazione disponibili sono:

- Tutto-niente: La serranda occupa il 100% della bocchetta
- Aria minima: La serranda occupa l'80% della bocchetta
- 2x1: La serranda occupa il 50% della bocchetta

PT GRELHA COM ALETA LINEAR FIXA 15° MOTORIZADA

Grelhas de difusão RLQ com comporta retangular motorizada (CPRR) em alumínio extrudido com quadro padrão de 26 mm que favorece a impulsão do fluxo de ar. Os tipos de regulação disponíveis são:

- Tudo-nada: O registo ocupa 100% da grelha
- Ar mínimo: O registo ocupa 80% da grelha
- 2x1: O registo ocupa 50% da grelha

DE MOTORISCHES AUSLASSGITTER MIT FESTSTEHENDEN LAMELLEN 15°

Luftauslassgitter RLQ aus stranggepresstem Aluminium mit motorischer rechteckiger Luftklappe (CPRR) und 26 mm-Standardrahmen für optimale Luftausströmung. Folgende Regelarten sind möglich:

- Auf-Zu: Die Luftklappe nimmt 100 % des Gitters ein
- Minimaler Volumenstrom: Die Luftklappe nimmt 80% des Gitters ein
- 2x1: Die Luftklappe nimmt 50% des Gitters ein

RLQV

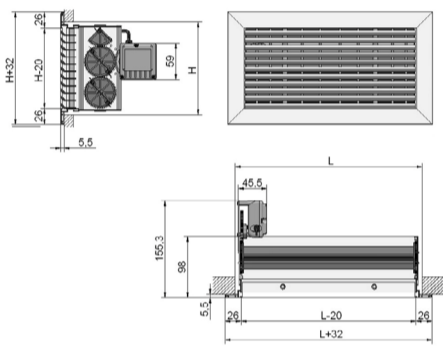

RLQX [XXX] [XXX] [X] [X] [XXX]

RLQ1

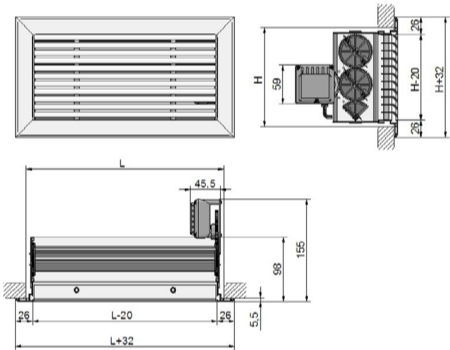

RLQ2

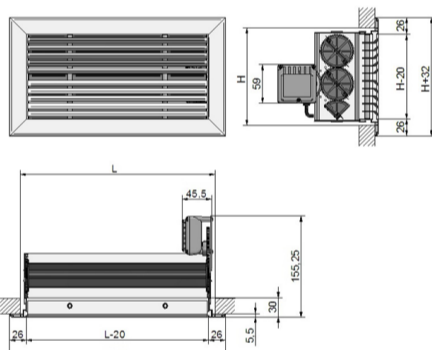

MTE : Todo-nada / All-nothing / Tudo-nada / Tout-rien / Tutto-niente / Auf-Zu
MZE : Regulación 2x1 / 2x1 regulation / Regulação 2x1 / Régulation 2 en 1 / Regolazione 2x1 / Regelung 2x1
MAE : Aire Mínimo / Minimum air / Ar mínimo / Air minimum / Aria minima / Minimaler Volumenstrom
K : Fijación Clip / Clip fixing / Fixação por clipe / Fixation par clip / Fissaggio con clip / Klammerbefestigung
T : Fijación Tornillo / Screw fixing / Fixação por parafuso / Fixation par vis / Fissaggio con vite / Schraubbefestigung
B : RAL 9010 - Blanco / White / Branco / Blanc / Bianco / Weiß
A : Aluminio / Aluminum / Alumínio / Aluminium / Alluminio / Aluminium
H : 75 mm - 300 mm
L* : 200 mm - 2000 mm

1 : Una dirección / One direction / Uma direção / Une direction / Una direzione / Eine Richtung
2 : Dos direcciones / Two directions / Duas direções / Deux directions / Due direzioni / Zwei Richtungen
V : Una dirección y deflexión vertical / One direction and vertical deflection / Uma direção e deflexão vertical / Une direction et déflexion verticale / Una direzione e deflessione verticale / Eine Richtung und vertikale Ablenkung

ES. RLQ1 [110020] BT MTE

RLQ1 de 1100 x 200 mm blanca con fijación al tornillo motorizada de 1 dirección
 RLQ1 white 1100 x 200-mm single-direction motor-driven grille with screw fixing
 RLQ1 de 1100 x 200 mm branca, com fixação ao parafuso motorizada e 1 direção
 RLQ1 1100 x 200 mm 1 voie, blanche, motorisée et à fixation vissée
 RLQ1 1100 x 200 mm bianca con montaggio a vite motorizzato a 1 direzione
 RLQ1 mit 1100 x 200 mm, weiß, motorisch mit Schraubbefestigung, 1 Richtung

(ES) ACCESORIOS COMPATIBLES / (EN) COMPATIBLE ACCESSORIES (PT) ACESSÓRIOS COMPATÍVEIS / (FR) ACCESSOIRES COMPATIBLES (IT) ACCESSORI COMPATIBILI / (DE) KOMPATIBLES ZUBEHÖR

- FR-X2E
- LAG
- PREJxx
- DFxx
- CPRR
- FILT

ES INSTALACIÓN

- K** Introduzca la rejilla en el hueco hasta que el clipaje quede fijo.
- T** Coloque la rejilla en el hueco y atornillela con firmeza.
 Para la instalación en techo es obligatorio el uso de tornillos o pestillos.

EN INSTALLATION

- K** Insert the grille into the opening until it clips into place.
- T** Fit the grille into the opening and screw it tightly into place.
 For ceiling installation, the use of screws or latches is necessary.

PT INSTALAÇÃO

- K** Insira a grelha na lacuna até que a clipagem fique fixa.
- T** Coloque a grelha na lacuna e aparafuse-a bem.
 Para a instalação no teto, é obrigatório o uso de parafusos ou travas.

FR INSTALLATION

- K** Insérez la grille dans l'ouverture jusqu'à ce que le système de fixation soit fixe.
- T** Placez la grille dans l'ouverture et vissez-la fermement.
 Pour l'installation sur un plafond, l'utilisation de vis ou de fermoirs est obligatoire.

IT INSTALLAZIONE

- K** Inserire la bocchetta nel foro fino a quando il sistema a clip non rimane fisso.
- T** Collocare la bocchetta nel foro e avvitarela con forza.
 Per l'installazione a soffitto è obbligatorio utilizzare le viti o i chiodi.

DE INSTALLATION

- K** Setzen Sie das Gitter in die Aussparung ein, bis die Klammer einrastet.
- T** Setzen Sie das Gitter in die Aussparung und schrauben Sie es gut fest.
 Für die Deckenmontage ist die Verwendung von Schrauben oder Riegeln vorgeschrieben.

K RLQxxxxxxxxKxx

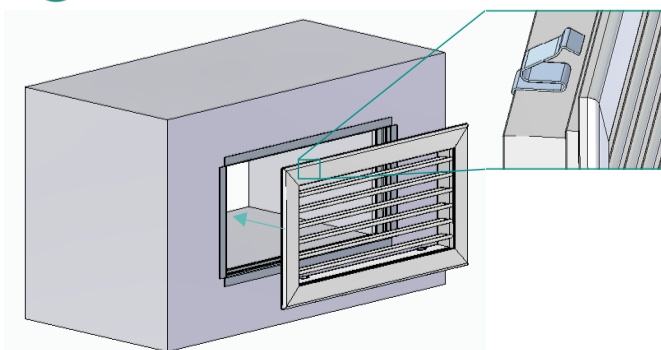

T RLQxxxxxxxxTxx

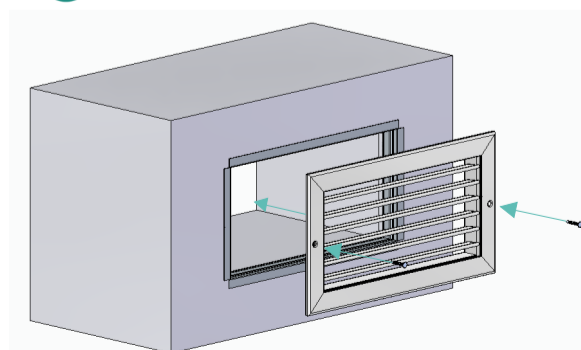

AIRZONE



Difusión motorizada · Motorised diffusion
 Difusão motorizada · Diffusion motorisée
 Diffusione motorizzata · Motorisierte Diffusion
 V 1.0



RINT
MTE

FLOWTOOL

(ES) Visite [Flowtool](#) para calcular/seleccionar su instalación.
 (EN) Visit [Flowtool](#) to calculate/select your installation.
 (PT) Aceda a [Flowtool](#) para calcular/seleccionar a sua instalação.
 (FR) Consultez [Flowtool](#) pour calculer/sélectionner votre installation.
 (IT) Si prega di visitare [Flowtool](#) per calcolare/selezionare l'impianto.
 (DE) Besuchen Sie [Flowtool](#), um Ihre Anlage zu berechnen/zusammenzustellen.

ES REJILLA INTELIGENTE DOBLE

Rejilla Inteligente Doble de aluminio extrusionado con marco estándar de 26 mm, compuesta por una primera fila de lamas verticales orientables manualmente y una segunda fila de lamas horizontales controladas mediante el conjunto biela-motor. Permite la regulación del caudal necesario para un correcto equilibrio de la red de conductos.

EN SMART DOUBLE-GRILLE

Smart double-grill in extruded aluminium with a standard 26-mm frame comprised of an initial row of manually adjustable vertical slats and a second row of horizontal slats controlled by means of the connecting rod-motor assembly. It allows you to adjust the volume needed to balance the ducted network properly.

PT GRELHA INTELIGENTE DUPLA

Grelha Inteligente Dupla em alumínio extrudido com quadro padrão de 26 mm, consistindo de: uma primeira fila de aletas verticais orientáveis manualmente e uma segunda fila de aletas horizontais controladas por meio de um conjunto biela-motor. Permite a regulação do caudal necessário para o correto equilíbrio da rede de condutas.

FR DOUBLE GRILLE INTELLIGENTE

Double grille intelligente, en aluminium extrudé, avec cadre standard de 26 mm, composée d'une première rangée de lames verticales à réglage manuel et d'une seconde rangée de lames horizontales commandées au moyen d'un ensemble bielle-moteur. Permet de réguler le débit nécessaire au bon équilibre du réseau de gaines.

IT GRIGLIA INTELIGENTE DOPPIA

Griglia intelligente doppia in alluminio estruso con telaio standard da 26 mm, composta da una prima fila di lame verticali regolabili manualmente e da una seconda fila di lame orizzontali controllate dal gruppo biella-motore. Permette la regolazione della portata necessaria per il corretto bilanciamento della rete di condotti.

DE INTELLIGENTES DOPPEL-AUSLASSGITTER

Intelligentes Doppel-Auslassgitter aus strangepresstem Aluminium mit 26 mm-Standardrahmen, bestehend aus einer Reihe manuell verstellbarer Vertikallamellen und einer zweiten Reihe Horizontallamellen, die über einen Kurbelmotor gesteuert werden. Ermöglicht die Regelung des Volumenstroms für ausgewogene Strömungsverhältnisse im Luftkanalnetz.

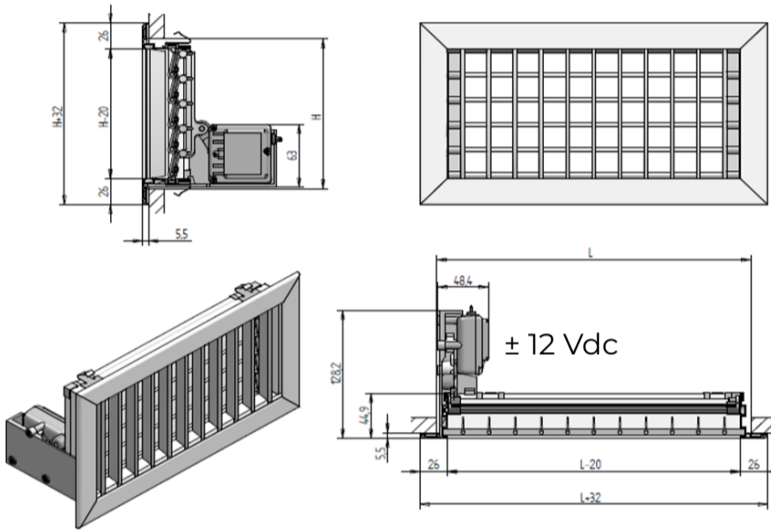

RINT [XXX] [XXX] [X] [X] [XXX]

MTE: Todo-nada / All-nothing / Tudo-nada / Tout-rien / Tutto-niente / Auf-Zu
X: preinstalación / Pre-installed / Pré-instalação / pré-installation / preinstallazione / Vorinstalliert
K: Fijación Clip / Clip fixing / Fixação por clipe / Fixation par clip / Fissaggio con clip / Klammerbefestigung
T: Fijación Tornillo / Screw fixing / Fixação por parafuso / Fixation par vis / Fissaggio con vite / Schraubbefestigung
B: RAL 9010 - Blanco / White / Branco / Blanc / Bianco / Weiß
A: Aluminio / Aluminum / Alumínio / Aluminium / Alluminio / Aluminium
H: 100 mm - 200 mm
L: 200 mm - 1000 mm

ES: RINT [030020] BT MTE

RINT de 300 x 200 mm blanca con fijación al tornillo motorizada.
 RINT white 300 x 200-mm motor-driven grille with screw fixing.
 RINT de 300 x 200 mm branca, com fixação ao parafuso motorizada.
 RINT 300 x 200 mm blanche, à fixation vissée.
 RINT 300 x 200 mm bianca con montaggio a vite motorizzata.
 RINT mit 300 x 200 mm, weiß, motorisch mit Schraubbefestigung

ES ACCESORIOS COMPATIBLES / EN COMPATIBLE ACCESSORIES PT ACESSÓRIOS COMPATÍVEIS / FR ACCESSOIRES COMPATIBLES IT ACCESSORI COMPATIBILI / DE KOMPATIBLES ZUBEHÖR

- FR-X2E
- LAG
- PREjxx
- DFxx
- AZPVOMOTRMD*

*Incluido con RINTxxxxxxxMTE
 *Included with RINTxxxxxxxMTE
 *Incluído com RINTxxxxxxxMTE
 *Inclus à RINTxxxxxxxMTE
 *Incluso con RINTxxxxxxxMTE
 *Enthalten in RINTxxxxxxxMTE

ES INSTALACIÓN

K Introduzca la rejilla en el hueco hasta que el clipaje quede fijo.

T Coloque la rejilla en el hueco y atorníllela con firmeza.

Para la instalación en techo es obligatorio el uso de tornillos o pestillos.

EN INSTALLATION

K Insert the grille into the opening until it clips into place.

T Fit the grille into the opening and screw it tightly into place.

For ceiling installation, the use of screws or latches is necessary.

PT INSTALAÇÃO

K Insira a grelha na lacuna até que a clipagem fique fixa.

T Coloque a grelha na lacuna e aparafuse-a bem.

Para a instalação no teto, é obrigatório o uso de parafusos ou travas.

FR INSTALLATION

K Insérez la grille dans l'ouverture jusqu'à ce que le système de fixation soit fixe.

T Placez la grille dans l'ouverture et vissez-la fermement.

Pour l'installation sur un plafond, l'utilisation de vis ou de fermoirs est obligatoire.

IT INSTALLAZIONE

K Inserire la bocchetta nel foro fino a quando il sistema a clip non rimane fisso.

T Collocare la bocchetta nel foro e avvitarela con forza.

Per l'installazione a soffitto è obbligatorio utilizzare le viti o i chiodi.

P Collocare la bocchetta nel foro.

DE INSTALLATION

K Setzen Sie das Gitter in die Aussparung ein, bis die Klammer einrastet.

T Setzen Sie das Gitter in die Aussparung und schrauben Sie es gut fest.

Für die Deckenmontage ist die Verwendung von Schrauben oder Riegeln vorgeschrieben.

K RINTxxxxxxxKxxx

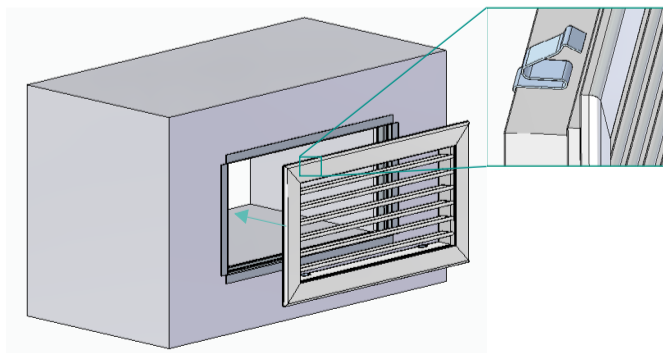

T RINTxxxxxxxTxxx

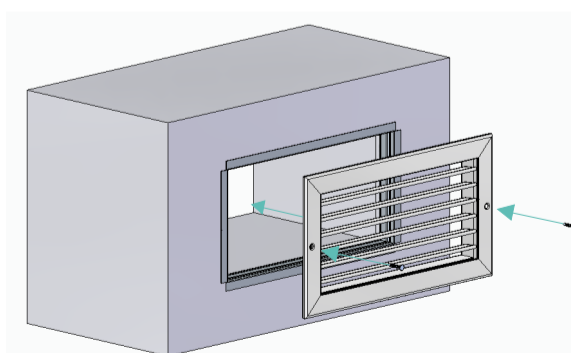



FLOWTOOL

(ES) Visite [Flowtool](#) para calcular/seleccionar su instalación.
 (EN) Visit [Flowtool](#) to calculate/select your installation.
 (PT) Aceda a [Flowtool](#) para calcular/selecionar a sua instalação.
 (FR) Consultez [Flowtool](#) pour calculer/sélectionner votre installation.
 (IT) Si prega di visitare [Flowtool](#) per calcolare/selezionare l'impianto.
 (DE) Besuchen Sie [Flowtool](#), um Ihre Anlage zu berechnen/zusammenzustellen.

ES REJILLA INTELIGENTE TRIPLE

Rejilla Preinstalación Triple de aluminio extrusionado con marco estándar de 26 mm, compuesta por: una primera fila de lamas verticales orientables manualmente, una segunda fila de lamas horizontales que pueden ser controladas mediante un conjunto biela-motor y una tercera fila de lamas verticales orientables mediante tornillo. Permite la regulación del caudal necesario para un correcto equilibrado de la red de conductos.

FR TRIPLE GRILLE INTELLIGENTE

Triple grille de pré-installation en aluminium extrudé avec cadre standard de 26 mm, composée de : une première rangée de lames verticales orientables manuellement, une deuxième rangée de lames horizontales pouvant être commandées par un ensemble bielle-moteur et une troisième rangée de lames verticales orientables au moyen d'une vis. Permet de réguler le débit nécessaire au bon équilibrage du réseau de gaines.

EN SMART TRIPLE GRILLE

Pre-installed Triple Grill in extruded aluminium with a standard 26-mm frame comprised of an initial row of manually adjustable vertical slats, a second row of horizontal slats that can be controlled by means of the connecting rod-motor assembly and a third row of screw-adjustable vertical slats. It allows you to adjust the volume needed to balance the ducted network properly.

IT GRIGLIA INTELIGENTE TRIPLA

Griglia a preinstallazione tripla in alluminio estruso con telaio standard da 26 mm, composta da: una prima fila di lame verticali regolabili manualmente, una seconda fila di lame orizzontali che possono essere controllate dal gruppo biella-motore e una terza fila di lame verticali regolabili tramite una vite. Permette la regolazione della portata necessaria per il corretto bilanciamento della rete di condotti.

PT GRELHA INTELIGENTE TRIPLA

Grelha Pré-instalação Tripla em alumínio extrudido com quadro padrão de 26 mm, consistindo de: uma primeira fila de aletas verticais orientáveis manualmente, uma segunda fila de aletas horizontais controladas por meio de um conjunto biela-motor e uma terceira fila de aletas verticais orientáveis por parafuso. Permite a regulação do caudal necessário para o correto equilíbrio da rede de condutas

DE INTELLIGENTES DREIFACH-AUSLASSGITTER

Dreifach-Auslassgitter vorinstalliert aus strangepresstem Aluminium mit 26 mm-Standardrahmen, bestehend aus: eine Reihe manuell verstellbarer Vertikallamellen, einer zweiten Reihe Horizontallamellen, die über einen Kurbelmotor gesteuert werden und einer dritten Reihe Vertikallamellen die über eine Schraube gestellt werden können. Ermöglicht die Regelung des Volumenstroms für ausgewogene Strömungsverhältnisse im Luftkanalnetz.

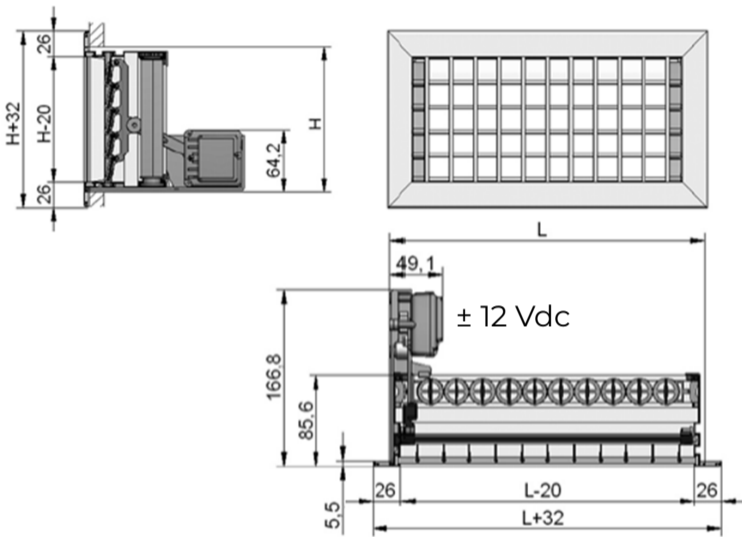

RINT [XXX] [XXX] [X] [X] [XXX]

MRE: Todo-nada / All-nothing / Tudo-nada / Tout-rien / Tutto-niente / Auf-Zu
XXR: preinstalación / Pre-installed / Pré-instalação / pré-installation / preinstallazione / Vorinstalliert

K: Fijación Clip / Clip fixing / Fixação por clipe / Fixation par clip / Fissaggio con clip / Klammerbefestigung
T: Fijación Tornillo / Screw fixing / Fixação por parafuso / Fixation par vis / Fissaggio con vite / Schraubbefestigung

B: RAL 9010 - Blanco / White / Branco / Blanc / Bianco / Weiß
A: Aluminio / Aluminum / Alumínio / Aluminium / Alluminio / Aluminium

H: 100 mm - 200 mm
L: 200 mm - 800 mm

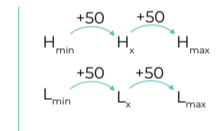

EJ. RINT [030020] BT MRE

RINT de 300 x 200 mm blanca con fijación al tornillo motorizada
 RINT white 300 x 200-mm motor-driven grille with screw fixing
 RINT de 300 x 200 mm branca, com fixação ao parafuso motorizada
 RINT 300 x 200 mm blanche, à fixation vissée
 RINT 300 x 200 mm bianca con montaggio a vite motorizzata
 RINT mit 300 x 200 mm, weiß, motorisch mit Schraubbefestigung

(ES) ACCESORIOS COMPATIBLES / (EN) COMPATIBLE ACCESSORIES
(PT) ACESSÓRIOS COMPATÍVEIS / (FR) ACCESSOIRES COMPATIBLES
(IT) ACCESSORI COMPATIBILI / (DE) KOMPATIBLES ZUBEHÖR

- FR-X2E
- LAG
- PREjxx
- DFxx
- AZPVOMOTRMD*

*Incluido con RINTxxxxxxxMRE
 *Included with RINTxxxxxxxMRE
 *Incluído com RINTxxxxxxxMRE
 *Inclus à RINTxxxxxxxMRE
 *Incluso con RINTxxxxxxxMRE
 *Enthalten in RINTxxxxxxxMRE

ES INSTALACIÓN

K Introduzca la rejilla en el hueco hasta que el clipaje quede fijo.

T Coloque la rejilla en el hueco y atorníllela con firmeza.

Para la instalación en techo es obligatorio el uso de tornillos o pestillos.

EN INSTALLATION

K Insert the grille into the opening until it clips into place.

T Fit the grille into the opening and screw it tightly into place.

For ceiling installation, the use of screws or latches is necessary.

PT INSTALAÇÃO

K Insira a grelha na lacuna até que a clipagem fique fixa.

T Coloque a grelha na lacuna e aparafuse-a bem.

Para a instalação no teto, é obrigatório o uso de parafusos ou travas.

FR INSTALLATION

K Insérez la grille dans l'ouverture jusqu'à ce que le système de fixation soit fixe.

T Placez la grille dans l'ouverture et vissez-la fermement.

Pour l'installation sur un plafond, l'utilisation de vis ou de fermoirs est obligatoire.

IT INSTALLAZIONE

K Inserire la bocchetta nel foro fino a quando il sistema a clip non rimane fisso.

T Collocare la bocchetta nel foro e avvitarela con forza.

Per l'installazione a soffitto è obbligatorio utilizzare le viti o i chivvistelli.

DE INSTALLATION

K Setzen Sie das Gitter in die Aussparung ein, bis die Klammer einrastet.

T Setzen Sie das Gitter in die Aussparung und schrauben Sie es gut fest.

Für die Deckenmontage ist die Verwendung von Schrauben oder Riegeln vorgeschrieben.

K RINTxxxxxxxKxxx

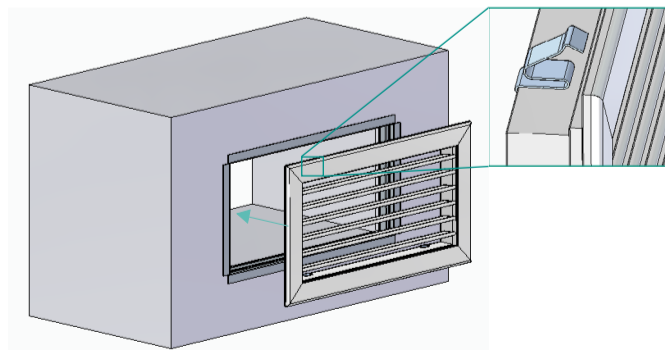

T RINTxxxxxxxTxxx

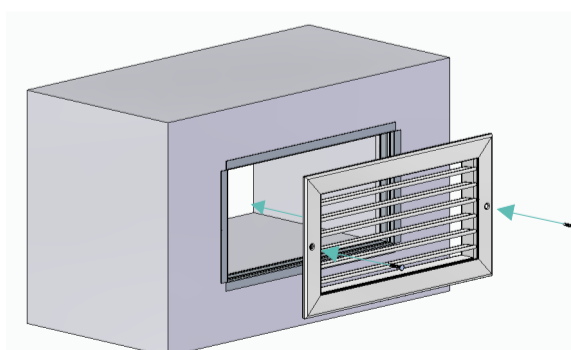



FLOWTOOL

(ES) Visite [Flowtool](#) para calcular/seleccionar su instalación.
 (EN) Visit [Flowtool](#) to calculate/select your installation.
 (PT) Aceda a [Flowtool](#) para calcular/selecionar a sua instalação.
 (FR) Consultez [Flowtool](#) pour calculer/sélectionner votre installation.
 (IT) Si prega di visitare [Flowtool](#) per calcolare/selezionare l'impianto.
 (DE) Besuchen Sie [Flowtool](#), um Ihre Anlage zu berechnen/zusammenzustellen.

ES REJILLA INTELIGENTE LAMA CURVA MOTORIZADA

Rejilla Inteligente lama curva RIC, de aluminio extrusionado con marco estándar de 26 mm, compuesta por: una primera fila de lamas horizontales orientables manualmente y una segunda fila de lamas horizontales controladas mediante el conjunto biela-motor. Permite la regulación del caudal necesario para un correcto equilibrio de la red de conductos.

FR GRILLE INTELLIGENTE À LAMES INCURVÉES ET MOTORISÉE

Grille intelligente RIC à lames incurvées, en aluminium extrudé avec cadre standard de 26 mm, composée de : une première rangée de lames horizontales à réglage manuel et une deuxième rangée de lames horizontales commandées au moyen d'un ensemble bielle-moteur. Permet de réguler le débit nécessaire au bon équilibre du réseau de gaines.

EN SMART MOTOR-DRIVEN CURVED-SLAT GRILLE

RIC smart curved-slat grille in extruded aluminium with a standard 26-mm frame comprised of an initial row of manually adjustable vertical slats and a second row of horizontal slats controlled by means of the connecting rod-motor assembly. It allows you to adjust the volume needed to balance the ducted network properly.

IT GRIGLIA INTELLIGENTE A LAMA CURVA MOTORIZZATA

Griglia intelligente a lama curva RIC, in alluminio estruso con telaio standard da 26 mm, composta da: una prima fila di lame orizzontali regolabili manualmente e una seconda fila di lame orizzontali controllate dal gruppo biella-motore. Permette la regolazione della portata necessaria per il corretto bilanciamento della rete di condotti.

PT GRELHA INTELIGENTE ALETA CURVA MOTORIZADA

Grelha Inteligente com aleta curva RIC em alumínio extrudido com quadro padrão de 26 mm, consistindo de: uma primeira fila de aletas horizontais orientáveis manualmente e uma segunda fila de aletas horizontais controladas por meio de um conjunto biela-motor. Permite a regulação do caudal necessário para o correto equilíbrio da rede de condutas.

DE MOTORISCHES INTELLIGENTES AUSLASSGITTER MIT GEKRÜMMTEN LAMELLEN

Intelligentes Auslassgitter RIC aus strangepresstem Aluminium mit gekrümmten Lamellen und 26 mm-Standardrahmen, bestehend aus: einer Reihe manuell verstellbarer Horizontallamellen und einer zweiten Reihe Horizontallamellen, die über einen Kurbelmotor gesteuert werden. Ermöglicht die Regelung des Volumenstroms für ausgewogene Strömungsverhältnisse im Luftkanalnetz.

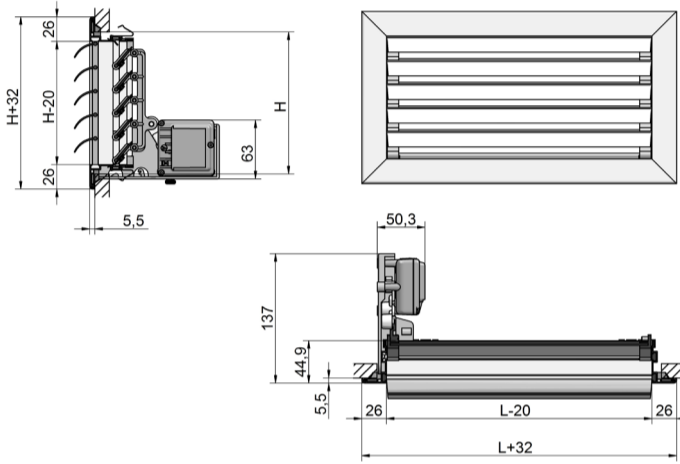

RIC [X] [XXX] [XXX] [X] [X] [XXX]

MTE: Todo-nada / All-nothing / Tudo-nada / Tout-rien / Tutto-niente / Auf-Zu
XTX: preinstalación / Pre-installed / Pré-instalação / pré-installation / preinstallazione / Vorinstalliert
K: Fijación Clip / Clip fixing / Fixação por clipe / Fixation par clip / Fissaggio con clip / Klammerbefestigung
T: Fijación Tornillo / Screw fixing / Fixação por parafuso / Fixation par vis / Fissaggio con vite / Schraubbefestigung
B: RAL 9010 - Blanco / White / Branco / Blanc / Bianco / Weiß
A: Aluminio / Aluminum / Alumínio / Aluminium / Alluminio / Aluminium
H: 100 mm - 250 mm
L: 200 mm - 1000 mm
1: Una dirección / One direction / Uma direção / Une direction / Una direzione / Eine Richtung
2: Dos direcciones / Two directions / Duas direções / Deux directions / Due direzioni / Zwei Richtungen

ES RIC [030020] BT MTE

RIC de 300 x 200 mm 1 dirección blanca con fijación al tornillo motorizada.
 RIC white 300 x 200-mm single-direction motor-driven grille with screw fixing
 RIC de 300 x 200 mm branca, 1 direção, com fixação ao parafuso motorizada
 RIC 300 x 200 mm 1 voie, blanche, motorisée et à fixation vissée
 RIC 300 x 200 mm 1 direzione bianca con fissaggio a vite motorizzato
 RIC mit 300 x 200 mm, 1 Richtung, weiß, motorisch mit Schraubbefestigung

(ES) ACCESORIOS COMPATIBLES / (EN) COMPATIBLE ACCESSORIES (PT) ACESSÓRIOS COMPATÍVEIS / (FR) ACCESSOIRES COMPATIBLES (IT) ACCESSORI COMPATIBILI / (DE) KOMPATIBLES ZUBEHÖR

- FR-X2F
- LAG
- PRE3xx
- DFxx
- CPRR
- FILT

ES INSTALACIÓN

- K** Introduzca la rejilla en el hueco hasta que el clipaje quede fijo.
- T** Coloque la rejilla en el hueco y atornillela con firmeza.
 Para la instalación en techo es obligatorio el uso de tornillos.

EN INSTALLATION

- K** Insert the grille into the opening until it clips into place.
- T** Fit the grille into the opening and screw it tightly into place.
 For ceiling installation, the use of screws is necessary.

PT INSTALAÇÃO

- K** Insira a grelha na lacuna até que a clipagem fique fixa.
- T** Coloque a grelha na lacuna e aparafuse-a bem.
 Para a instalação no teto, é obrigatório o uso de parafusos.

FR INSTALLATION

- K** Insérez la grille dans l'ouverture jusqu'à ce que le système de fixation soit fixe.
- T** Placez la grille dans l'ouverture et vissez-la fermement.
 Pour l'installation sur un plafond, l'utilisation de vis est obligatoire.

IT INSTALLAZIONE

- K** Inserire la bocchetta nel foro fino a quando il sistema a clip non rimane fisso.
- T** Collocare la bocchetta nel foro e avvitarela con forza.
 Per l'installazione a soffitto è obbligatorio utilizzare le vit.

DE INSTALLATION

- K** Setzen Sie das Gitter in die Aussparung ein, bis die Klammer einrastet.
- T** Setzen Sie das Gitter in die Aussparung und schrauben Sie es gut fest.
 Für die Deckenmontage ist die Verwendung von Schrauben.

K RICXXXXXXXXKxxx

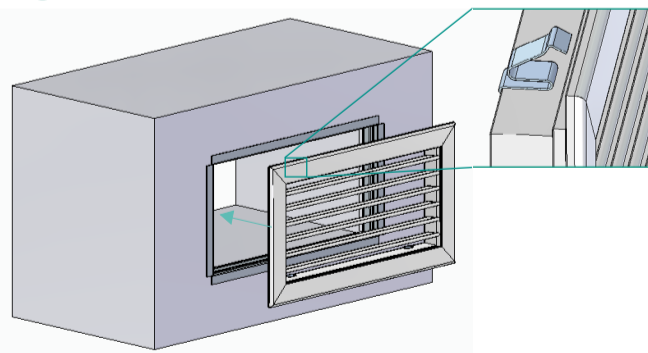

T RICXXXXXXXXTxxx

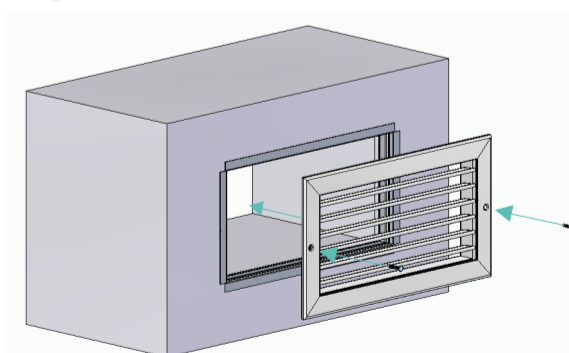



ES DIFUSORES

PT DIFUSORES

IT DIFFUSORI

EN DIFUSSERS

FR DIFFUSEURS

DE AUSLÄSSE

AIRZONE

ES DIFUSORES

PT DIFUSORES

IT DIFFUSORI

EN DIFUSSERS

FR DIFFUSEURS

DE AUSLÄSSE

- > DFCI PAM
- > DFCI MTE
- > DCPL MTE
- > DFCU PAM
- > DFCU MTE

- > DRPR PAM
- > DRPC PAM
- > DRPL PAM
- > DRPT PAM
- > DRTC PAM

AIRZONE

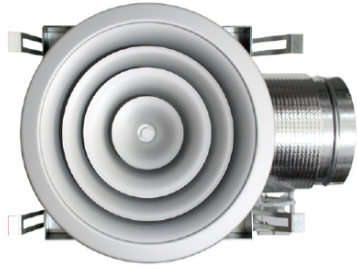

Difusión motorizada · Motorised diffusion
 Difusão motorizada · Diffusion motorisée
 Diffusione motorizzata · Motorisierte Diffusion
 V 1.0



DFCI PAM

FLOWTOOL

(ES) Visite [Flowtool](#) para calcular/seleccionar su instalación.
 (EN) Visit [Flowtool](#) to calculate/select your installation.
 (PT) Aceda a [Flowtool](#) para calcular/seleccionar a sua instalação.
 (FR) Consultez [Flowtool](#) pour calculer/sélectionner votre installation.
 (IT) Si prega di visitare [Flowtool](#) per calcolare/selezionare l'impianto.
 (DE) Besuchen Sie [Flowtool](#), um Ihre Anlage zu berechnen/zusammenzustellen.

ES DIFUSOR CIRCULAR CON PLÉNUM AISLADO MOTORIZADO

Difusor circular DFCI que controla el paso de aire a la zona a la que da servicio, mediante plénium motorizado anexo al difusor, dependiendo de la demanda térmica de la zona que se desea climatizar.

EN CIRCULAR DIFFUSER WITH INSULATED MOTORIZED PLENUM

DFCI circular diffuser that controls the airflow to the zone it serves, by means of motorized plenum attached to the diffuser, depending on the thermal demand of the zone to be heated or cooled.

PT DIFUSOR CIRCULAR COM PLENO ISOLADO MOTORIZADO

Difusor circular DFCI que controla a passagem de ar à zona servida através de pleno motorizado anexo ao difusor, dependendo da solicitação térmica da zona que se pretende climatizar.

FR DIFFUSEUR CIRCULAIRE À PLÉNUM ISOLÉ MOTORISÉ

Diffuseur circulaire DFCI qui contrôle le passage d'air dans la zone desservie, à travers un plénium motorisé annexé au diffuseur, en fonction de la demande thermique de la zone à chauffer et refroidir.

IT DIFFUSORE CIRCOLARE CON PLENUM ISOLATO MOTORIZZATO

Diffusore circolare DFCI che controlla il passaggio dell'aria nella zona in funzione mediante il plenum motorizzato collegato al diffusore, in base alla domanda termica della zona da climatizzare.

DE RUNDAUSLASS MIT GEDÄMMTEM MOTORISCHEM PLENUM

Rundauslass DFCI mit angebaurem, motorischem Plenum, das den Luftstrom in Abhängigkeit vom thermischen Bedarf der entsprechenden Zone regelt.

DFCI [XXX] [X] PAM

A : Aluminio / Aluminum / Alumínio / Aluminium / Alluminio / Aluminium
B : RAL 9010 - Blanco / White / Branco / Blanc / Bianco / Weiß
Ø : 150 / 200 / 250 / 300 / 350 mm

ES DFCI [030] B PAM

DFCI de 300 mm de diámetro blanco con plénium aislado motorizado
 White DFCI measuring 300 mm in diameter with insulated motorized plenum
 DFCI de 300 mm de diámetro branco com pleno isolado motorizado
 DFCI de 300 mm de diámetro, blanc, à plénium isolé motorisé
 DFCI da 300 mm di diametro, di colore bianco, con plenum isolato motorizzato
 DFCI mit 300 mm Nenndurchmesser, weiß, mit gedämmtem motorischem Plenum

ES DIMENSIONES / EN DIMENSIONS / PT DIMENSÕES / FR DIMENSIONS / IT DIMENSIONI / DE ABMESSUNGEN

ØD (mm)	H (mm)	L (mm)	ØE (mm)	X
150	189	175	125	150
200	224	250	150	150
250	264	325	200	150
300	264	325	200	150
350	314	400	250	175

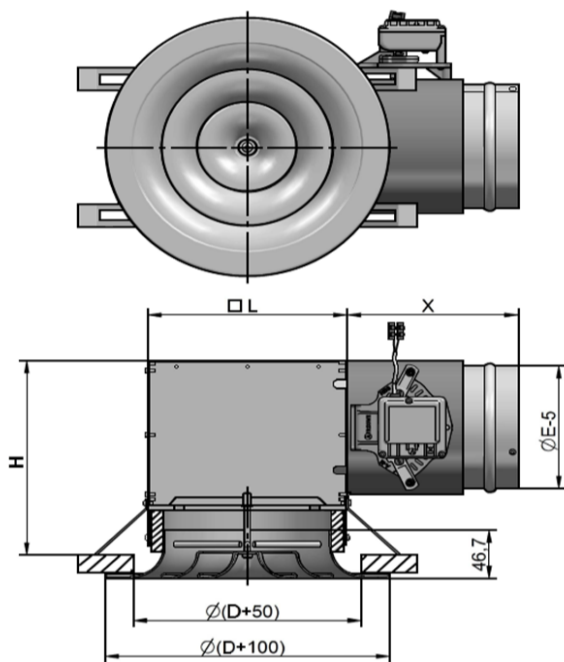

ES ACCESORIOS COMPATIBLES / EN COMPATIBLE ACCESSORIES / PT ACESSÓRIOS COMPATÍVEIS / FR ACCESSOIRES COMPATIBLES / IT ACCESSORI COMPATIBILI / DE KOMPATIBLES ZUBEHÖR

• [TFxx](#) • [DFCI](#) Motor / Motor
 Motor / Moteur • [AZPVOMCCRO](#)
 Motore / Motor

ES TABLA DE SELECCIÓN / EN SELECTION TABLE / PT TABELA DE SELEÇÃO / FR TABLEAU DE SÉLECTION / IT TABELLA DI SELEZIONE / PT TABELA DE SELEÇÃO / DE AUSWAHLTABELLE

Ø (mm)	QV		150		200		300		400		500		600		800		1000		1200		1500	
150	NR	Lt	-	1.8	27.0	2.3	41.0	3.4														
	V	Pa	3.9	1.0	5.0	22.0	7.0	50.0														
200	NR	Lt	-	1.3	-	1.8	23.0	2.6	33.0	3.4	41.0	4.3										
	V	Pa	2.1	6.0	2.8	7.8	4.1	15.0	5.7	28.0	7.0	45.0										
250	NR	Lt			-	1.4	-	2.1	20.0	2.7	27.0	3.5	34.0	4.1	45.0	5.5						
	V	Pa			1.9	-	2.7	7.2	3.6	12.0	4.5	18.0	5.5	26.0	7.5	50.0						
300	NR	Lt					-	1.7	-	2.3	15.0	2.8	22.0	3.3	32.0	4.6	40.0	5.7	46.0	6.7		
	V	Pa					1.9	-	2.5	5.5	3.1	8.0	3.7	14.0	5.0	22.0	6.2	35.0	7.5	50.0		
350	NR	Lt							-	1.9	-	2.0	20.0	2.8	30.0	3.5	37.0	4.5	40.0	5.4	50.0	7.1
	V	Pa							2.4	3.2	2.8	4.8	3.5	7.0	4.8	12.0	6.0	20.0	7.0	28.0	8.9	39.2

ES QV: Caudal (m³/h)
 NR: Nivel sonoro (dBA)
 V: Velocidad (m/s)
 VF: Velocidad residual (m/s)
 Lt: Alcance (m)
 Pa: Presión (Pa)

EN QV: Airflow (m³/h)
 NR: Sound level (dBA)
 V: Speed (m/s)
 VF: Residual speed (m/s)
 Lt: Range (m)
 Pa: Pressure (Pa)

PT QV: Caudal (m³/h)
 NR: Nivel sonoro (dBA)
 V: Velocidade (m/s)
 VF: Velocidade residual (m/s)
 Lt: Alcance (m)
 Pa: Pressão (Pa)

FR QV: Débit (m³/h)
 NR: Niveau sonore (dBA)
 V: Vitesse (m/s)
 VF: Vitesse résiduelle (m/s)
 Lt: Portée (m)
 Pa: Pression (Pa)

IT QV: Portata (m³/h)
 NR: Livello sonoro (dBA)
 V: Velocità (m/s)
 VF: Velocità residua (m/s)
 Lt: Lancio (m)
 Pa: Pressione (Pa)

DE QV: Volumenstrom (m³/h)
 NR: Schallpegel (dBA)
 V: Geschwindigkeit (m/s)
 VF: Restgeschwindigkeit (m/s)
 Lt: Reichweite (m)
 Pa: Druck (Pa)

ES INSTALACIÓN

- 1 Fije al techo mediante varillas.
- 2 Coloque el difusor mediante tornillos sobre el plénium de forma que el difusor se encuentre entre las patas de apoyo del plénium y el falso techo.

EN INSTALLATION

- 1 Fix to the ceiling with rods.
- 2 Use screws to place the diffuser on the plenum so that the diffuser is located between the support legs of the plenum and the false ceiling.

PT INSTALAÇÃO

- 1 Fixe ao teto com hastas.
- 2 Fixe o difusor sobre o pleno com parafusos. O difusor deve ficar entre os pés de apoio do pleno e o teto falso.

FR INSTALLATION

- 1 Fixez-le au plafond à l'aide de tiges.
- 2 À l'aide de vis, posez le diffuseur sur le plénium de sorte que le diffuseur soit situé entre les pieds de support du plénium et le faux plafond.

IT INSTALLAZIONE

- 1 Fissaggio a soffitto con viti.
- 2 Collocare il diffusore con viti sul plenum di modo che il diffusore si trovi tra le gambe d'appoggio del plenum e il controsoffitto.

DE INSTALLATION

- 1 Deckenbefestigung über Gewindestangen.
- 2 Montieren Sie den Luftauslass mit den Schrauben auf dem Plenum, sodass er zwischen den Stützbeinen des Plenums und der Unterhangdecke angeordnet ist.

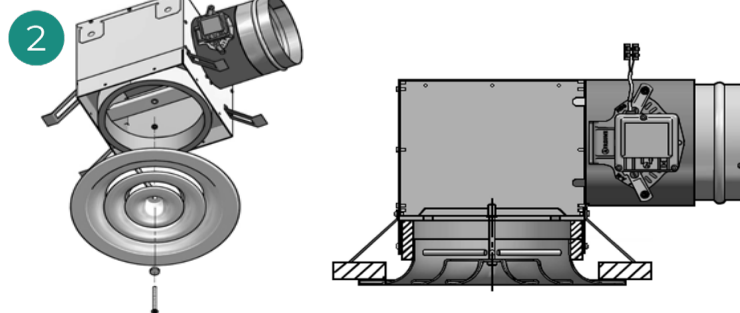
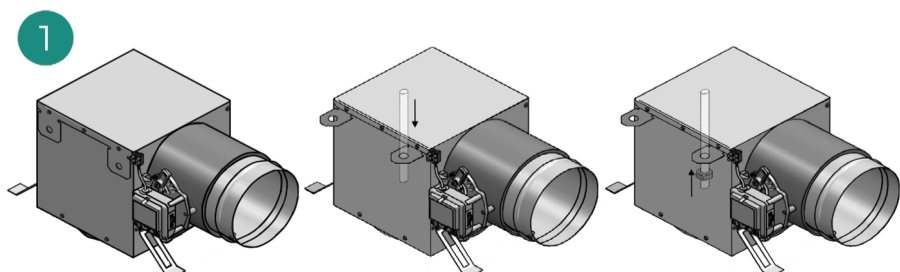

AIRZONE



Difusión motorizada · Motorised diffusion
Difusão motorizada · Diffusion motorisée
Diffusione motorizzata · Motorisierte Diffusion
V 1.0

ES EN PT FR IT DE

DFCI
MTE

FLOWTOOL

(ES) Visite [Flowtool](#) para calcular/seleccionar su instalación.
(EN) Visit [Flowtool](#) to calculate/select your installation.
(PT) Aceda a [Flowtool](#) para calcular/selecionar a sua instalação.
(FR) Consultez [Flowtool](#) pour calculer/sélectionner votre installation.
(IT) Si prega di visitare [Flowtool](#) per calcolare/selezionare l'impianto.
(DE) Besuchen Sie [Flowtool](#), um Ihre Anlage zu berechnen/zusammenzustellen.

ES DIFUSOR CIRCULAR MOTORIZADO

Difusor circular DFCI que controla el paso de aire a la zona a la que da servicio, mediante compuerta motorizada rectangular anexada al difusor, dependiendo de la demanda térmica de la zona que se desea climatizar.

EN MOTORIZED CIRCULAR DIFFUSER

DFCI circular diffuser that controls the airflow to the zone it serves, by means of a rectangular motorized damper attached to the diffuser, depending on the thermal demand of the zone to be heated or cooled.

PT DIFUSOR CIRCULAR MOTORIZADO

Difusor circular DFCI que controla a passagem de ar à zona servida através de registo motorizado retangular anexado ao difusor, dependendo da solicitação térmica da zona que se pretende climatizar.

FR DIFFUSEUR CIRCULAIRE MOTRISÉ

Diffuseur circulaire DFCI qui contrôle le passage d'air dans la zone desservie, à travers un registre motorisé rectangulaire annexé au diffuseur, en fonction de la demande thermique de la zone à chauffer et refroidir.

IT DIFFUSORE CIRCOLARE MOTORIZZATO

Diffusore circolare DFCI che controlla il passaggio dell'aria nella zona in funzione mediante la serranda motorizzata rettangolare collegata al diffusore, in base alla domanda termica della zona da climatizzare.

DE MOTORISCHER RUNDAUSLASS

Rundauslass DFCI mit angebauter motorischer, rechteckiger Luftklappe, die den Luftstrom in Abhängigkeit vom thermischen Bedarf der entsprechenden Zone regelt.

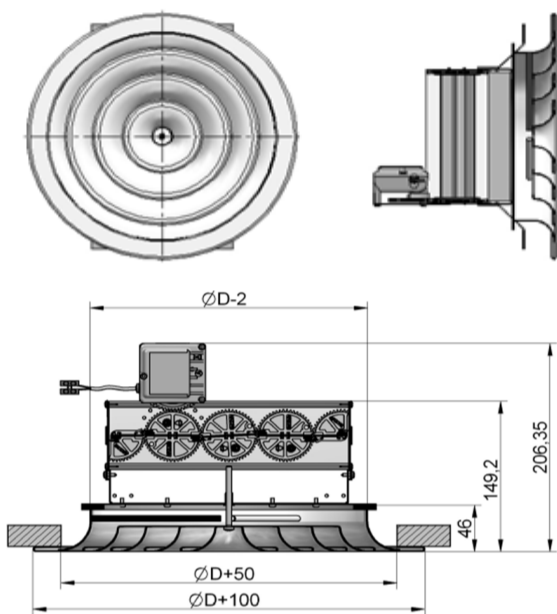

DFCI [XXX] [X] MTE

A : Aluminio / Aluminum / Alumínio / Aluminium / Alluminio / Aluminium
B : RAL 9010 - Blanco / White / Branco / Blanc / Bianco / Weiß
Ø : 150 / 200 / 250 / 300 / 350 mm

EJ. DFCI [030] B MTE — DFCI de 300 mm de diámetro blanco motorizado
Motorized white DFCI measuring 300 mm in diameter
DFCI de 300 mm de diámetro branco motorizado
DFCI de 300 mm de diámetro, blanc, motorisé
DFCI da 300 mm di diametro, di colore bianco, motorizzato
DFCI mit 300 mm Durchmesser, weiß, motorisch

(ES) ACCESORIOS COMPATIBLES / (EN) COMPATIBLE ACCESSORIES (PT) ACESSÓRIOS COMPATÍVEIS / (FR) ACCESSOIRES COMPATIBLES (IT) ACCESSORI COMPATIBILI / (DE) KOMPATIBLES ZUBEHÖR

• TFxx • CPRC • DFCI Motor / Motor
Motor / Moteur • AZPVOMAIR
Motore / Motor

(ES) TABLA DE SELECCIÓN / (EN) SELECTION TABLE / (PT) TABELA DE SELEÇÃO / (FR) TABLEAU DE SÉLECTION / (IT) TABELLA DI SELEZIONE / (PT) TABELA DE SELEÇÃO / (DE) AUSWAHLTABELLE

Ø (mm)	QV		150		200		300		400		500		600		800		1000		1200		1500	
150	NR	Lt	-	1.8	27.0	2.3	41.0	3.4														
	V	Pa	3.9	1.0	5.0	22.0	7.0	50.0														
200	NR	Lt	-	1.3	-	1.8	23.0	2.6	33.0	3.4	41.0	4.3										
	V	Pa	2.1	6.0	2.8	7.8	4.1	15.0	5.7	28.0	7.0	45.0										
250	NR	Lt			-	1.4	-	2.1	20.0	2.7	27.0	3.5	34.0	4.1	45.0	5.5						
	V	Pa			1.9	-	2.7	7.2	3.6	12.0	4.5	18.0	5.5	26.0	7.5	50.0						
300	NR	Lt					-	1.7	-	2.3	15.0	2.8	22.0	3.3	32.0	4.6	40.0	5.7	46.0	6.7		
	V	Pa					1.9	-	2.5	5.5	3.1	8.0	3.7	14.0	5.0	22.0	6.2	35.0	7.5	50.0		
350	NR	Lt							-	1.9	-	2.0	20.0	2.8	30.0	3.5	37.0	4.5	40.0	5.4	50.0	7.1
	V	Pa							2.4	3.2	2.8	4.8	3.5	7.0	4.8	12.0	6.0	20.0	7.0	28.0	8.9	39.2

ES QV: Caudal (m³/h)
NR: Nivel sonoro (dBA)
V: Velocidad (m/s)
VF: Velocidad residual (m/s)
Lt: Alcance (m)
Pa: Presión (Pa)

EN QV: Airflow (m³/h)
NR: Sound level (dBA)
V: Speed (m/s)
VF: Residual speed (m/s)
Lt: Range (m)
Pa: Pressure (Pa)

PT QV: Caudal (m³/h)
NR: Nivel sonoro (dBA)
V: Velocidade (m/s)
VF: Velocidade residual (m/s)
Lt: Alcance (m)
Pa: Pressão (Pa)

FR QV: Débit (m³/h)
NR: Niveau sonore (dBA)
V: Vitesse (m/s)
VF: Vitesse résiduelle (m/s)
Lt: Portée (m)
Pa: Pression (Pa)

IT QV: Portata (m³/h)
NR: Livello sonoro (dBA)
V: Velocità (m/s)
VF: Velocità residua (m/s)
Lt: Lancio (m)
Pa: Pressione (Pa)

DE QV: Volumenstrom (m³/h)
NR: Schallpegel (dBA)
V: Geschwindigkeit (m/s)
VF: Restgeschwindigkeit (m/s)
Lt: Reichweite (m)
Pa: Druck (Pa)

AIRZONE



Difusión motorizada · Motorised diffusion
Difusão motorizada · Diffusion motorisée
Diffusione motorizzata · Motorisierte Diffusion
V 1.0

ES EN PT FR IT DE

DCPL
MTE

FLOWTOOL

(ES) Visite [Flowtool](#) para calcular/seleccionar su instalación.
(EN) Visit [Flowtool](#) to calculate/select your installation.
(PT) Aceda a [Flowtool](#) para calcular/selecionar a sua instalação.
(FR) Consultez [Flowtool](#) pour calculer/sélectionner votre installation.
(IT) Si prega di visitare [Flowtool](#) per calcolare/selezionare l'impianto.
(DE) Besuchen Sie [Flowtool](#), um Ihre Anlage zu berechnen/zusammenzustellen.

ES DIFUSOR CIRCULAR DE PLACA MOTORIZADO PARA TECHO MODULAR

Difusor circular de placa motorizado Airzone DCPL especialmente diseñado para su integración en un techo registrable de placas de 600 x 600 mm.

Controla el paso de aire a la zona a la que da servicio, mediante compuerta motorizada rectangular anexada al difusor, dependiendo de la demanda térmica de la zona que se desea climatizar.

FR DIFFUSEUR CIRCULAIRE SUR PLAQUE MOTORISÉ POUR PLAFOND MODULAIRE

Diffuseur circulaire sur plaque motorisé Airzone DCPL spécialement conçu pour s'intégrer à un faux plafond de plaques de 600 x 600 mm.

Il contrôle le passage d'air dans la zone desservie, à travers un registre motorisé rectangulaire annexé au diffuseur, en fonction de la demande thermique de la zone à chauffer et refroidir.

EN MOTORIZED CIRCULAR DIFFUSER IN PLATE FOR MODULAR CEILING

Airzone DCPL motorized circular diffuser in plate specially designed for integration in a 600 x 600 mm tile suspended ceiling.

It controls the airflow to the zone it serves, by means of a rectangular motorized damper attached to the diffuser, depending on the thermal demand of the zone to be heated or cooled.

IT DIFFUSORE CIRCOLARE PER PANNELLO MOTORIZZATO PER CONTROSOFFITTI MODULARI ISPEZIONABILI

Diffusore circolare per pannello motorizzato Airzone DCPL progettato appositamente per essere integrato in controsoffitto modulare ispezionabile con pannelli da 600 x 600 mm.

Controlla il passaggio dell'aria nella zona in funzione mediante la serranda motorizzata rettangolare collegata al diffusore, in base alla domanda termica della zona da climatizzare.

PT DIFUSOR CIRCULAR DE PLACA MOTORIZADO PARA TETO MODULAR

Difusor circular de placa motorizado Airzone DCPL especialmente projetado para integração em teto registrável com placas de 600 x 600 mm.

Controla a passagem de ar à zona servida através de registo motorizado retangular anexado ao difusor, dependendo da solicitação térmica da zona que se pretende climatizar.

DE PLATTENMONTIERTER MOTORISCHER RUNDAUSLASS FÜR MODULDECKEN

Plattenmontierter, motorischer Rundausslass Airzone DCPL, der speziell für den Einbau in zugänglichen Decken mit 600 x 600 mm großen Platten vorgesehen ist.

Regelt den Luftstrom in Abhängigkeit vom thermischen Bedarf der entsprechenden Zone über eine angebaute motorische, rechteckige Luftklappe.

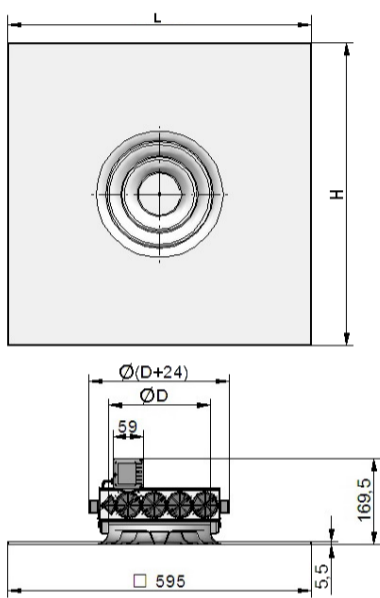

DCPL [XXX] B MTE



ES. DCPL [030] B MTE — DCPL de 300 mm de diámetro blanco motorizado
Motorized white DCPL measuring 300 mm in diameter
DCPL de 300 mm de diámetro branco motorizado
DCPL de 300 mm de diamètre, blanc, motorisé
DCPL da 300 mm di diametro, di colore bianco, motorizzato
DCPL mit 300 mm Durchmesser, weiß, motorisch

ES ACCESORIOS COMPATIBLES / EN COMPATIBLE ACCESSORIES PT ACESSÓRIOS COMPATÍVEIS / FR ACCESSOIRES COMPATIBLES IT ACCESSORI COMPATIBILI / DE KOMPATIBLES ZUBEHÖR

• TFxx • CPRC • DCPL Motor / Motor
Motor / Moteur • AZPV0MAIR
Motore / Motor

ES TABLA DE SELECCIÓN / EN SELECTION TABLE / PT TABELA DE SELEÇÃO / FR TABLEAU DE SÉLECTION / IT TABELLA DI SELEZIONE / PT TABELA DE SELEÇÃO / DE AUSWAHLTABELLE

Ø (mm)	QV		150		200		300		400		500		600		800		1000		1200		1500	
200	NR	Lt	-	1.3	-	1.8	23.0	2.6	33.0	3.4	41.0	4.3										
	V	Pa	2.1	6.0	2.8	7.8	4.1	15.0	5.7	28.0	7.0	45.0										
250	NR	Lt			1.9	1.4	-	2.1	20.0	2.7	27.0	3.5	34.0	4.1	45.0	5.5						
	V	Pa			-	-	2.7	7.2	3.6	12.0	4.5	18.0	5.5	26.0	7.5	50.0						
300	NR	Lt					-	1.7	-	2.3	15.0	2.8	22.0	3.3	32.0	4.6	40.0	5.7	46.0	6.7		
	V	Pa					1.9	-	2.5	5.5	3.1	8.0	3.7	14.0	5.0	22.0	6.2	35.0	7.5	50.0		
350	NR	Lt						-	1.9	-	2.0	20.0	2.8	30.0	3.5	37.0	4.5	40.0	5.4	50.0	7.1	
	V	Pa						3.2	3.2	2.8	4.8	3.5	7.0	3.5	4.8	6.0	20.0	7.0	28.0	10.2	39.2	

ES QV: Caudal (m³/h)
NR: Nivel sonoro (dBA)
V: Velocidad (m/s)
VF: Velocidad residual (m/s)
Lt: Alcance (m)
Pa: Presión (Pa)

EN QV: Airflow (m³/h)
NR: Sound level (dBA)
V: Speed (m/s)
VF: Residual speed (m/s)
Lt: Range (m)
Pa: Pressure (Pa)

PT QV: Caudal (m³/h)
NR: Nível sonoro (dBA)
V: Velocidade (m/s)
VF: Velocidade residual (m/s)
Lt: Alcance (m)
Pa: Pressão (Pa)

FR QV: Débit (m³/h)
NR: Niveau sonore (dBA)
V: Vitesse (m/s)
VF: Vitesse résiduelle (m/s)
Lt: Portée (m)
Pa: Pression (Pa)

IT QV: Portata (m³/h)
NR: Livello sonoro (dBA)
V: Velocità (m/s)
VF: Velocità residua (m/s)
Lt: Lancio (m)
Pa: Pressione (Pa)

DE QV: Volumenstrom (m³/h)
NR: Schallpegel (dBA)
V: Geschwindigkeit (m/s)
VF: Restgeschwindigkeit (m/s)
Lt: Reichweite (m)
Pa: Druck (Pa)

AIRZONE

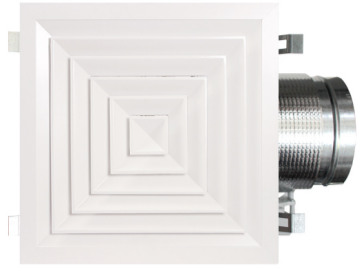

Difusión motorizada · Motorised diffusion
 Difusão motorizada · Diffusion motorisée
 Diffusione motorizzata · Motorisierte Diffusion
 V 1.0

ES EN PT FR IT DE
**DFCU
 PAM**

FLOWTOOL

(ES) Visite [Flowtool](#) para calcular/seleccionar su instalación.
 (EN) Visit [Flowtool](#) to calculate/select your installation.
 (PT) Aceda a [Flowtool](#) para calcular/selecionar a sua instalação.
 (FR) Consultez [Flowtool](#) pour calculer/sélectionner votre installation.
 (IT) Si prega di visitare [Flowtool](#) per calcolare/selezionare l'impianto.
 (DE) Besuchen Sie [Flowtool](#), um Ihre Anlage zu berechnen/zusammenzustellen.

ES DIFUSOR CUADRADO CON PLENUM AISLADO MOTORIZADO

Difusor cuadrado DFCU que controla el paso de aire a la zona a la que da servicio, mediante plenum motorizado anexo al difusor, dependiendo de la demanda térmica de la zona que se desea climatizar.

EN SQUARE DIFFUSER WITH INSULATED MOTORIZED PLENUM

DFCU square diffuser that controls the airflow to the zone it serves, by means of motorized plenum attached to the diffuser, depending on the thermal demand of the zone to be heated or cooled.

PT DIFUSOR QUADRADO COM PLENO ISOLADO MOTORIZADO

Difusor quadrado DFCU que controla a passagem de ar à zona servida através de plenum motorizado anexo ao difusor, dependendo da solicitação térmica da zona que se pretende climatizar.

FR DIFFUSEUR CARRÉ À PLENUM ISOLÉ MOTORISÉ

Diffuseur carré DFCU qui contrôle le passage d'air dans la zone desservie, à travers un plenum motorisé annexé au diffuseur, en fonction de la demande thermique de la zone à chauffer et refroidir.

IT DIFFUSORE QUADRATO CON PLENUM ISOLATO MOTORIZZATO

Diffusore quadrato DFCU che controlla il passaggio dell'aria nella zona in funzione mediante il plenum motorizzato collegato al diffusore, in base alla domanda termica della zona da climatizzare.

DE QUADRATISCHER AUSLASS MIT GEDÄMMTEM, MOTORISCHEM PLENUM

Quadratischer Auslass DFCU mit angebautem, motorischem Plenum, das den Luftstrom in Abhängigkeit vom thermischen Bedarf der entsprechenden Zone regelt.

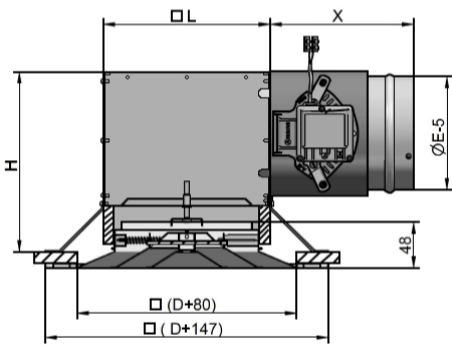
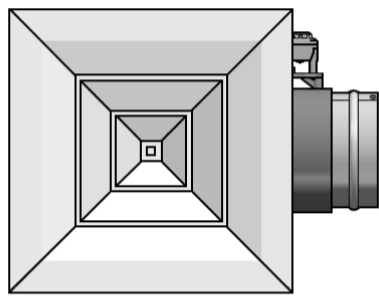

DFCU [XXX] [X] PAM

A : Aluminio / Aluminum / Alumínio / Aluminium / Alluminio / Aluminium
B : RAL 9010 - Blanco / White / Branco / Blanc / Bianco / Weiß
D : 150 / 225 / 300 / 375 mm

EJ. DFCU [030] B PAM

DFCU de 300 x 300 mm blanco con plenum aislado motorizado.
 White DFCU measuring 300 x 300 mm with insulated motorized plenum.
 DFCU de 300 x 300 mm branco com plenum isolado motorizado.
 DFCU de 300 x 300 mm, blanc, à plenum isolé motorisé.
 DFCU da 300 x 300 mm, di colore bianco, con plenum isolato motorizzato.
 DFCU mit 300 x 300 mm, weiß, mit gedämmtem motorischem Plenum

ES DIMENSIONES / EN DIMENSIONS / PT DIMENSÕES / FR DIMENSIONS / IT DIMENSIONI / DE ABMESSUNGEN

D (mm)	H (mm)	L (mm)	ØE (mm)	X (mm)
150	189	175	125	150
225	224	250	150	150
300	264	325	200	150
375	314	400	250	175

ES ACCESORIOS COMPATIBLES / EN COMPATIBLE ACCESSORIES / PT ACESSÓRIOS COMPATÍVEIS / FR ACCESSOIRES COMPATIBLES / IT ACCESSORI COMPATIBILI / DE KOMPATIBLES ZUBEHÖR

• TFxx • DFCU Motor / Motor Motor / Motor • AZPVOMCCRO Motor / Motor

ES TABLA DE SELECCIÓN / EN SELECTION TABLE / PT TABELA DE SELEÇÃO / FR TABLEAU DE SÉLECTION / IT TABELLA DI SELEZIONE / PT TABELA DE SELEÇÃO / DE AUSWAHLTABELLE

Ø (mm)	QV		100		150		200		250		300		400		500		600	
150	NR	Lt	20.0	0.7	29.0	1.0	34.0	1.4										
	V	Pa	2.8	4.6	4.2	10.0	5.6	19.0										
225	NR	Lt			17.0	0.8	23.0	1.0	28.0	1.2	32.0	1.5	37.0	2.0				
	V	Pa			2.1	2.6	2.8	4.6	3.5	7.2	4.2	10.0	5.6	19.0				
300	NR	Lt							18.0	0.9	22.0	1.1	28.0	1.5	32.0	1.8	36.0	2.3
	V	Pa							3.6	12.0	4.5	18.0	5.5	26.0	7.5	50.0	1.6	13.0
375	NR	Lt											21.0	1.2	25.0	1.5	29.0	1.8
	V	Pa											1.9	2.4	2.5	3.7	2.9	5.3

ES QV: Caudal (m³/h)
 NR: Nivel sonoro (dBA)
 V: Velocidad (m/s)
 VF: Velocidad residual (m/s)
 Lt: Alcance (m)
 Pa: Presión (Pa)

EN QV: Airflow (m³/h)
 NR: Sound level (dBA)
 V: Speed (m/s)
 VF: Residual speed (m/s)
 Lt: Range (m)
 Pa: Pressure (Pa)

PT QV: Caudal (m³/h)
 NR: Nivel sonoro (dBA)
 V: Velocidade (m/s)
 VF: Velocidade residual (m/s)
 Lt: Alcance (m)
 Pa: Pressão (Pa)

FR QV: Débit (m³/h)
 NR: Niveau sonore (dBA)
 V: Vitesse (m/s)
 VF: Vitesse résiduelle (m/s)
 Lt: Portée (m)
 Pa: Pression (Pa)

IT QV: Portata (m³/h)
 NR: Livello sonoro (dBA)
 V: Velocità (m/s)
 VF: Velocità residua (m/s)
 Lt: Lancio (m)
 Pa: Pressione (Pa)

DE QV: Volumenstrom (m³/h)
 NR: Schallpegel (dBA)
 V: Geschwindigkeit (m/s)
 VF: Restgeschwindigkeit (m/s)
 Lt: Reichweite (m)
 Pa: Druck (Pa)

ES INSTALACIÓN

- 1 Fije al techo mediante varillas.
- 2 Coloque el difusor mediante tornillos sobre el plenum de forma que el difusor se encuentre entre las patas de apoyo del plenum y el falso techo.

EN INSTALLATION

- 1 Fix to the ceiling with rods.
- 2 Use screws to place the diffuser on the plenum so that the diffuser is located between the support legs of the plenum and the false ceiling.

PT INSTALAÇÃO

- 1 Fixe ao teto com hastes.
- 2 Fixe o difusor sobre o plenum com parafusos. O difusor deve ficar entre os pés de apoio do plenum e o teto falso.

FR INSTALLATION

- 1 Fixez-le au plafond à l'aide de tiges.
- 2 À l'aide de vis, posez le diffuseur sur le plenum de sorte que le diffuseur soit situé entre les pieds de support du plenum et le faux plafond.

IT INSTALLAZIONE

- 1 Fissaggio a soffitto con viti.
- 2 Collocare il diffusore con viti sul plenum di modo che il diffusore si trovi tra le gambe d'appoggio del plenum e il controsoffitto.

DE INSTALLATION

- 1 Deckenbefestigung über Gewindestangen.
- 2 Montieren Sie den Luftauslass mit den Schrauben auf dem Plenum, sodass er zwischen den Stützbeinen des Plenums und der Unterhangdecke angeordnet ist.

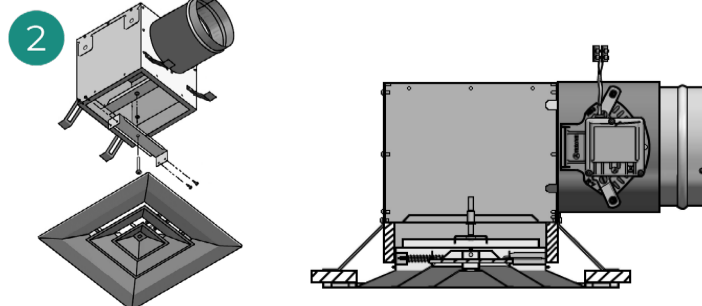
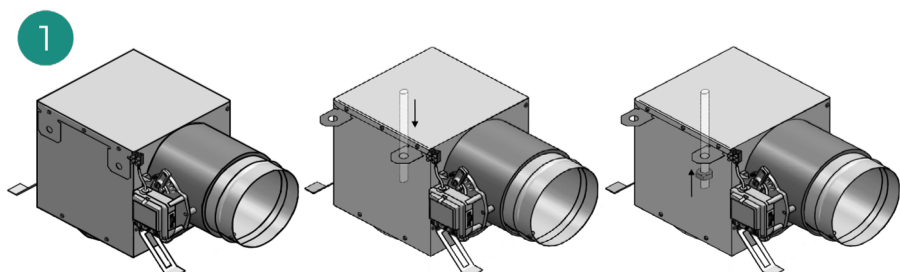



FLOWTOOL

(ES) Visite [Flowtool](#) para calcular/seleccionar su instalación.
(EN) Visit [Flowtool](#) to calculate/select your installation.
(PT) Aceda a [Flowtool](#) para calcular/selecionar a sua instalação.
(FR) Consultez [Flowtool](#) pour calculer/sélectionner votre installation.
(IT) Si prega di visitare [Flowtool](#) per calcolare/selezionare l'impianto.
(DE) Besuchen Sie [Flowtool](#), um Ihre Anlage zu berechnen/zusammenzustellen.

ES DIFUSOR CUADRADO MOTORIZADO

Difusor cuadrado DFCU que controla el paso de aire a la zona a la que da servicio, mediante compuerta motorizada rectangular anexo al difusor, dependiendo de la demanda térmica de la zona que se desea climatizar.

EN MOTORIZED SQUARE DIFFUSER

DFCU square diffuser that controls the airflow to the zone it serves, by means of a rectangular motorized damper attached to the diffuser, depending on the thermal demand of the zone to be heated or cooled.

PT DIFUSOR QUADRADO MOTORIZADO

Difusor quadrado DFCU que controla a passagem de ar à zona servida através de registo motorizado retangular anexado ao difusor, dependendo da solicitação térmica da zona que se pretende climatizar.

FR DIFFUSEUR CARRÉ MOTORISÉ

Diffuseur carré DFCU qui contrôle le passage d'air dans la zone desservie, à travers un registre motorisé rectangulaire annexé au diffuseur, en fonction de la demande thermique de la zone à chauffer et refroidir.

IT DIFFUSORE QUADRATO MOTORIZZATO

Diffusore quadrato DFCU che controlla il passaggio dell'aria nella zona in funzione mediante la serranda motorizzata rettangolare collegata al diffusore, in base alla domanda termica della zona da climatizzare.

DE MOTORISCHER QUADRATISCHER AUSLASS

Quadratischer Auslass DFCU mit angebauter motorischer, rechteckiger Luftklappe, die den Luftstrom in Abhängigkeit vom thermischen Bedarf der entsprechenden Zone regelt.

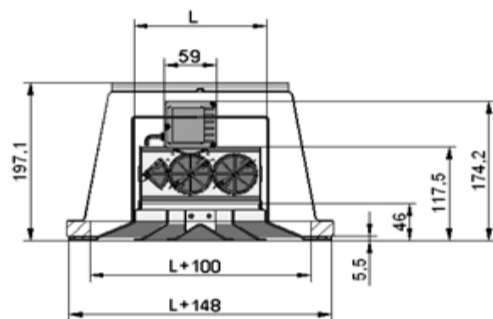
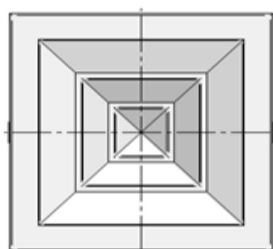

DFCU [XXX] [X] MTE

A: Aluminio / Aluminum / Alumínio / Aluminium / Alluminio / Aluminium
B: RAL 9010 - Blanco / White / Branco / Blanc / Bianco / Weiß
L: 150 / 225 / 300 / 375 mm

EJ. DFCU [030] B MTE — DFCU de 300 mm blanco motorizado.
Motorized white DFCU measuring 300 mm in diameter
DFCU de 300 mm de diámetro blanco motorizado
DFCU de 300 mm de diámetro, blanc, motorisé
DFCU da 300 mm di diametro, di colore bianco, motorizzato
DFCU mit 300 mm Durchmesser, weiß, motorisch

ES ACCESORIOS COMPATIBLES / EN COMPATIBLE ACCESSORIES

PT ACESSÓRIOS COMPATÍVEIS / FR ACCESSOIRES COMPATIBLES

IT ACCESSORI COMPATIBILI / DE KOMPATIBLES ZUBEHÖR

- [TFxx](#) • [CPRC](#) • [DFCU](#) Motor / Motor
- [AZPVOMAIR](#) Motor / Moteur
- [AZPVOMAIR](#) Motore / Motor

ES TABLA DE SELECCIÓN / EN SELECTION TABLE / PT TABELA DE SELEÇÃO / FR TABLEAU DE SÉLECTION / IT TABELLA DI SELEZIONE / PT TABELA DE SELEÇÃO / DE AUSWAHLTABELLE

Ø (mm)	QV		100		150		200		250		300		400		500		600	
	NR	Lt	20.0	0.7	29.0	1.0	34.0	1.4										
150	V	Pa	2.8	4.6	4.2	10.0	5.6	19.0										
	NR	Lt			17.0	0.8	23.0	1.0	28.0	1.2	32.0	1.5	37.0	2.0				
225	V	Pa			2.1	2.6	2.8	4.6	3.5	7.2	4.2	10.0	5.6	19.0				
	NR	Lt							18.0	0.9	22.0	1.1	28.0	1.5	32.0	1.8	36.0	2.3
300	V	Pa							3.6	12.0	4.5	18.0	5.5	26.0	7.5	50.0	1.6	13.0
	NR	Lt											21.0	1.2	25.0	1.5	29.0	1.8
375	V	Pa											1.9	2.4	2.5	3.7	2.9	5.3
	NR	Lt																

ES **QV:** Caudal (m³/h)
NR: Nivel sonoro (dBA)
V: Velocidad (m/s)
VF: Velocidad residual (m/s)
Lt: Alcance (m)
Pa: Presión (Pa)

EN **QV:** Airflow (m³/h)
NR: Sound level (dBA)
V: Speed (m/s)
VF: Residual speed (m/s)
Lt: Range (m)
Pa: Pressure (Pa)

PT **QV:** Caudal (m³/h)
NR: Nivel sonoro (dBA)
V: Velocidade (m/s)
VF: Velocidade residual (m/s)
Lt: Alcance (m)
Pa: Pressão (Pa)

FR **QV:** Débit (m³/h)
NR: Niveau sonore (dBA)
V: Vitesse (m/s)
VF: Vitesse résiduelle (m/s)
Lt: Portée (m)
Pa: Pression (Pa)

IT **QV:** Portata (m³/h)
NR: Livello sonoro (dBA)
V: Velocità (m/s)
VF: Velocità residua (m/s)
Lt: Lancio (m)
Pa: Pressione (Pa)

DE **QV:** Volumenstrom (m³/h)
NR: Schallpegel (dBA)
V: Geschwindigkeit (m/s)
VF: Restgeschwindigkeit (m/s)
Lt: Reichweite (m)
Pa: Druck (Pa)

AIRZONE



Difusión motorizada · Motorised diffusion
 Difusão motorizada · Diffusion motorisée
 Diffusione motorizzata · Motorisierte Diffusion
 V 1.0

ES EN PT FR IT DE
DRPR
PAM

ES DIFUSOR ROTACIONAL RECTANGULAR CON PLÉNUM AISLADO MOTORIZADO

Difusor rotacional rectangular DRPR que controla el paso de aire a la zona a la que da servicio, mediante plénum motorizado anexo al difusor, dependiendo de la demanda térmica de la zona que se desea climatizar.

EN RECTANGULAR SWIRL DIFFUSER WITH INSULATED MOTORIZED PLENUM

DRPR rectangular swirl diffuser that controls the airflow to the zone it serves, by means of motorized plenum attached to the diffuser, depending on the thermal demand of the zone to be heated or cooled.

PT DIFUSOR ROTACIONAL RETANGULAR COM PLENO ISOLADO MOTORIZADO

Difusor rotacional rectangular DRPR que controla a passagem de ar à zona servida através de pleno motorizado anexo ao difusor, dependendo da solicitação térmica da zona que se pretende climatizar.

FR DIFFUSEUR ROTATIF RECTANGULAIRE À PLÉNUM ISOLÉ MOTORISÉ

Diffuseur rotatif rectangulaire DRPR qui contrôle le passage d'air dans la zone desservie, à travers un plénum motorisé annexé au diffuseur, en fonction de la demande thermique de la zone à chauffer et refroidir.

IT DIFFUSORE ROTAZIONALE RETTANGOLARE CON PLENUM ISOLATO MOTORIZZATO

Diffusore rotazionale rettangolare DRPR che controlla il passaggio dell'aria nella zona in funzione mediante il plenum motorizzato collegato al diffusore, in base alla domanda termica della zona da climatizzare.

DE RECHTECKIGER DRALLAUSLASS MIT GEDÄMMTEM, MOTORISCHEM PLENUM

Rechteckiger Drallauslass DRPR mit angebaurem, motorischem Plenum, das den Luftstrom in Abhängigkeit vom thermischen Bedarf der entsprechenden Zone regelt.

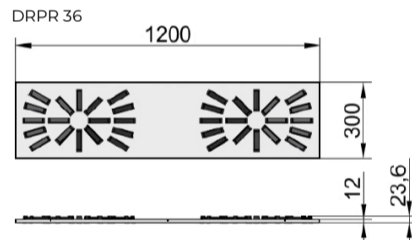
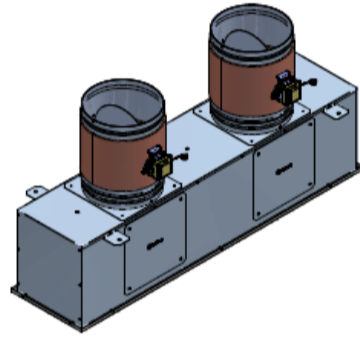
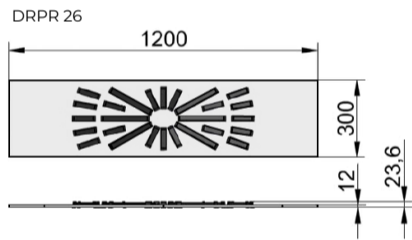
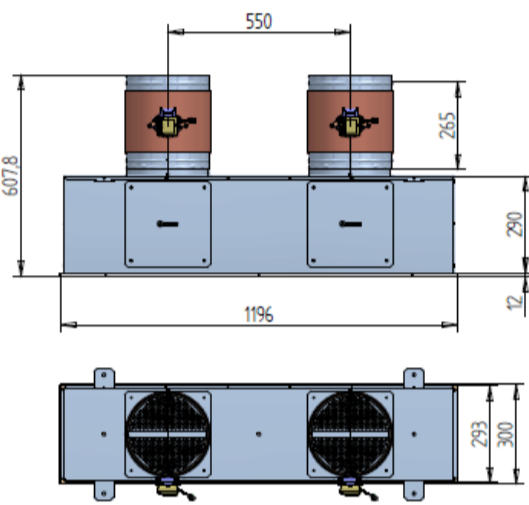

DRPR [XX] [X] PAM [XXX]

DØ : 200 / 250 mm

B : RAL 9010 - Blanco / White / Branco / Blanc / Bianco / Weiß

26 - 36

EJ. DRPR [26] B PAM [200]

DRPR de 26 vías blanco con plenum aislado motorizado y compuerta de 200 mm
 White DRPR with 26 slots with insulated motorized plenum and a 200 mm damper
 DRPR de 26 vías branco com pleno isolado motorizado e registo de 200 mm
 DRPR à 26 fentes, blanc, à plénum isolé motorisé et registre de 200 mm
 DRPR a 26 vie di colore bianco, con plenum isolato motorizzato e serranda da 200 mm
 DRPR 26 Elemente, weiß, mit gedämmtem, motorischem Plenum und Luftklappe 200 mm

La compuerta se podrá disponer frontal (F) o lateralmente (L).
 The damper can be placed frontally (F) or laterally (L).
 O registo poderá colocar-se frontal (F) ou lateralmente (L).
 Le registre peut être placé de manière frontale (F) ou latérale (L).
 Si può disporre di serranda frontale (F) o laterale (L).
 Die Luftklappe kann vorne (F) oder seitlich (L) angebracht sein.

ES ACCESORIOS COMPATIBLES / EN COMPATIBLE ACCESSORIES PT ACESSÓRIOS COMPATÍVEIS / FR ACCESSOIRES COMPATIBLES IT ACCESSORI COMPATIBILI / DE KOMPATIBLES ZUBEHÖR

- IFxx
- DRPR
- PLEXRPR
- CPCCMTE
- Motor / Motor
- Motor / Moteur
- AZPVOMCCRO
- Motore / Motor

ES TABLA DE SELECCIÓN / EN SELECTION TABLE / PT TABELA DE SELEÇÃO / FR TABLEAU DE SÉLECTION / IT TABELLA DI SELEZIONE / PT TABELA DE SELEÇÃO / DE AUSWAHLTABELLE

AK	N	QV	100	150	200	250	300	350	400								
2.4	26	NR	Lt	-	1.1	-	1.5	20.0	2.1	23.0	2.5	28.0	2.9	32.0	3.4		
		V	Pa	1.1	-	1.7	-	2.3	-	2.8	-	3.4	-	4.0	-		
2.6	36	NR	Lt	-	1.1	-	1.4	-	1.8	22.0	-	27.0	2.7	30.0	3.2	36.0	3.8
		V	Pa	1.1	-	1.6	-	2.1	-	2.7	-	3.2	-	3.7	-	4.2	-

ES QV: Caudal (m³/h)
 NR: Nivel sonoro (dBA)
 V: Velocidad (m/s)
 VF: Velocidad residual (m/s)
 Lt: Alcance (m)
 Pa: Presión (Pa)

EN QV: Airflow (m³/h)
 NR: Sound level (dBA)
 V: Speed (m/s)
 VF: Residual speed (m/s)
 Lt: Range (m)
 Pa: Pressure (Pa)

PT QV: Caudal (m³/h)
 NR: Nivel sonoro (dBA)
 V: Velocidade (m/s)
 VF: Velocidade residual (m/s)
 Lt: Alcance (m)
 Pa: Pressão (Pa)

FR QV: Débit (m³/h)
 NR: Niveau sonore (dBA)
 V: Vitesse (m/s)
 VF: Vitesse résiduelle (m/s)
 Lt: Portée (m)
 Pa: Pression (Pa)

IT QV: Portata (m³/h)
 NR: Livello sonoro (dBA)
 V: Velocità (m/s)
 VF: Velocità residua (m/s)
 Lt: Lancio (m)
 Pa: Pressione (Pa)

DE QV: Volumenstrom (m³/h)
 NR: Schallpegel (dBA)
 V: Geschwindigkeit (m/s)
 VF: Restgeschwindigkeit (m/s)
 Lt: Reichweite (m)
 Pa: Druck (Pa)

ES INSTALACIÓN

Coloque el difusor sobre la perfilera de techo.

El plenum se fijará al techo, por ejemplo, mediante dos varillas roscadas antes de montar el techo continuo. Una vez colocado el techo continuo, desde el interior del plenum, y actuando sobre las tuercas, se regula la altura del plenum hasta que se asiente sobre el difusor.

EN INSTALLATION

Place the diffuser on the ceiling grid.

The plenum will be fixed to the ceiling, for example, using two threaded rods before assembling the continuous ceiling. Once the continuous ceiling has been installed, the height of the plenum is adjusted from the inside by means of nuts until it sits on the diffuser.

PT INSTALAÇÃO

Coloque o difusor sobre o perfil do teto.

O pleno deve ser fixado ao teto, por exemplo, com duas hastas rosqueadas antes do teto contínuo ser montado. Quando o teto contínuo tiver sido posicionado, a altura do pleno deve ser regulada a partir de seu interior, através do ajuste das porcas, até assentar-se sobre o difusor.

FR INSTALLATION

Placez le diffuseur sur l'ossature du plafond.

Le plenum doit être fixé au plafond, par exemple, à l'aide de deux tiges filetées, avant le montage du plafond continu. Une fois le plafond continu installé, réglez la hauteur du plenum depuis l'intérieur de celui-ci, en jouant sur les écrous, jusqu'à ce qu'il reste posé sur le diffuseur.

IT INSTALLAZIONE

Collocare il diffusore sui profilati del soffitto.

Il plenum si fisserà al soffitto, ad esempio, utilizzando due viti prigioniere prima di montare il controsoffitto. Una volta collocato il controsoffitto, dall'interno del plenum e agendo sui dadi, si regola l'altezza del plenum fino a quando non si colloca sul diffusore.

DE INSTALLATION

Setzen Sie den Luftauslass auf das Deckenprofil.

Befestigen Sie das Plenum an der Decke, z. B. mit zwei Gewindestangen, bevor Sie die durchgehende Decke einbauen. Nach Einbau der durchgehenden Decke wird die Einbauhöhe des Plenums von Innen über die Muttern eingestellt, bis es am Luftauslass anliegt.

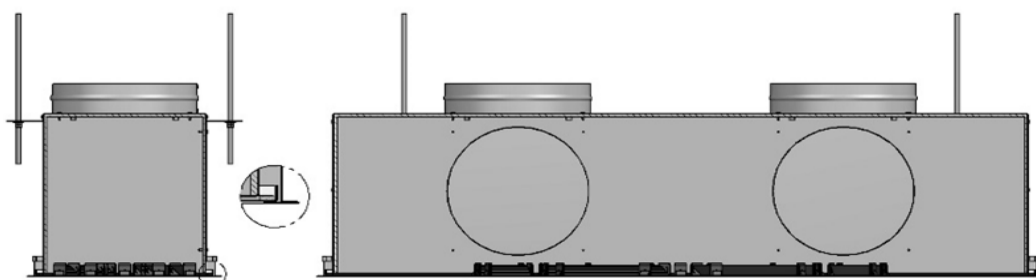

AIRZONE

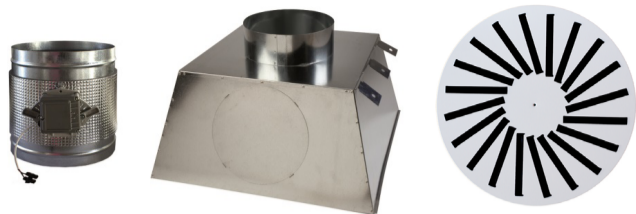

(ES) Visite [Flowtool](#) para calcular/seleccionar su instalación.
 (EN) Visit [Flowtool](#) to calculate/select your installation.
 (PT) Aceda a [Flowtool](#) para calcular/selecionar a sua instalação.
 (FR) Consultez [Flowtool](#) pour calculer/sélectionner votre installation.
 (IT) Si prega di visitare [Flowtool](#) per calcolare/selezionare l'impianto.
 (DE) Besuchen Sie [Flowtool](#), um Ihre Anlage zu berechnen/zusammenzustellen.

Difusión motorizada · Motorised diffusion
 Difusão motorizada · Diffusion motorisée
 Diffusione motorizzata · Motorisierte Diffusion
 V 1.0

ES EN PT FR IT DE
**DRPC
 PAM**

ES DIFUSOR ROTACIONAL CIRCULAR CON PLÉNUM AISLADO MOTORIZADO PARA TECHO CONTINUO

Difusor rotacional circular DRPC que controla el paso de aire a la zona a la que da servicio, mediante plénum motorizado anexo al difusor, dependiendo de la demanda térmica de la zona que se desea climatizar.

FR DIFFUSEUR ROTATIF CIRCULAIRE À PLÉNUM ISOLÉ MOTORISÉ POUR PLAFOND CONTINU

Diffuseur rotatif circulaire DRPC qui contrôle le passage d'air dans la zone desservie, à travers un plénum motorisé annexé au diffuseur, en fonction de la demande thermique de la zone à chauffer et refroidir.

EN CIRCULAR SWIRL DIFFUSER WITH INSULATED MOTORIZED PLENUM FOR CONTINUOUS CEILING

DRPC circular swirl diffuser that controls the airflow to the zone it serves, by means of motorized plenum attached to the diffuser, depending on the thermal demand of the zone to be heated or cooled.

IT DIFFUSORE ROTAZIONALE CIRCOLARE CON PLENUM ISOLATO MOTORIZZATO PER CONTROSOFFITTI

Diffusore rotazionale circolare DRPC che controlla il passaggio dell'aria nella zona in funzione mediante il plenum motorizzato collegato al diffusore, in base alla domanda termica della zona da climatizzare.

PT DIFUSOR ROTACIONAL CIRCULAR COM PLENO ISOLADO MOTORIZADO PARA TETO CONTÍNUO

Difusor rotacional circular DRPC que controla a passagem de ar à zona servida através de pleno motorizado anexo ao difusor, dependendo da solicitação térmica da zona que se pretende climatizar.

DE RUNDER DRALLAUSLASS MIT GEDÄMMTEM MOTORISCHEM PLENUM FÜR DURCHGEHENDE DECKEN

Runder Drallauslass DRPC mit angebautem, motorischem Plenum, das den Luftstrom in Abhängigkeit vom thermischen Bedarf der entsprechenden Zone regelt.

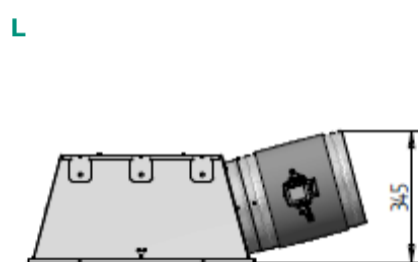
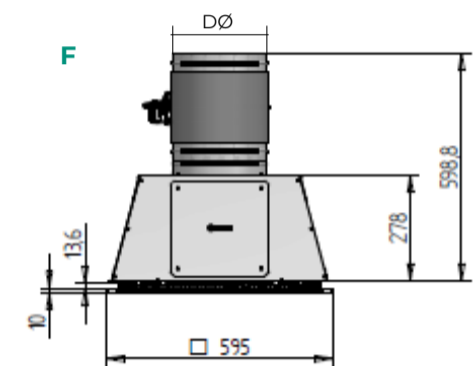

DRPC [XX] [X] PAM [XXX]

DØ : 200 / 250 mm

A : Aluminio / Aluminum / Alumínio / Aluminium / Alluminio / Aluminium
 B : RAL 9010 - Blanco / White / Branco / Blanc / Bianco / Weiß

12 - 16 - 20 - 30 - 36 - 48

EJ. DRPC [12] B PAM [200]

DRPC de 12 vías blanco con plénum aislado motorizado y compuerta de 200 mm
 White DRPC with 12 slots with insulated motorized plenum and a 200 mm damper
 DRPC de 12 vías branco com pleno isolado motorizado e registo de 200 mm
 DRPC à 12 fentes, blanc, à plénum isolé motorisé et registre de 200 mm
 DRPC a 12 vie di colore bianco, con plenum isolato motorizzato e serranda da 200 mm
 DRPC 12 Elemente, weiß, mit gedämmtem, motorischem Plenum und Luftklappe 200 mm

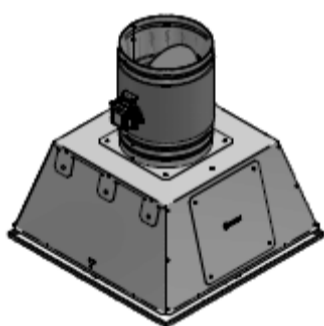
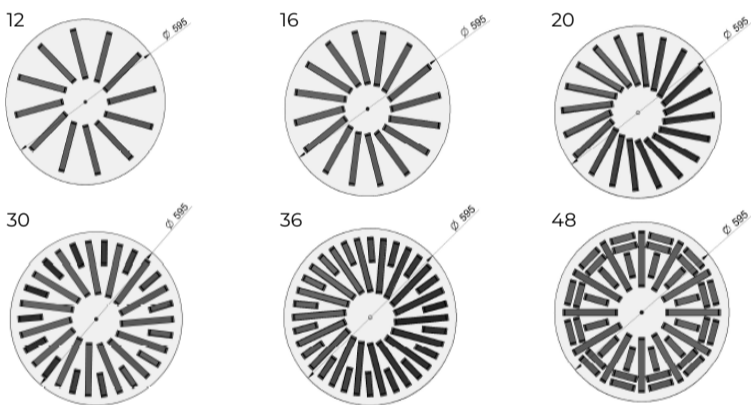

La compuerta se podrá disponer frontal (F) o lateralmente (L).
 The damper can be placed frontally (F) or laterally (L).
 O registo poderá colocar-se frontal (F) ou lateralmente (L).
 Le registre peut être placé de manière frontale (F) ou latérale (L).
 Si può disporre di serranda frontale (F) o laterale (L).
 Die Luftklappe kann vorne (F) oder seitlich (L) angebracht sein.

ES ACCESORIOS COMPATIBLES / EN COMPATIBLE ACCESSORIES PT ACESSÓRIOS COMPATÍVEIS / FR ACCESSOIRES COMPATIBLES IT ACCESSORI COMPATIBILI / DE KOMPATIBLES ZUBEHÖR

- TFxx
- DRPC
- PLEXROT
- CPCCMTE
- AZPVMCCRO

Motor / Motor
 Motor / Moteur
 Motore / Motor

ES INSTALACIÓN

A En techo continuo

- 1 Fije el puente de montaje al plénum mediante tornillos.
- 2 Fije el plénum al techo, por ejemplo, mediante dos varillas roscadas antes de montar el techo continuo. Una vez colocado el techo continuo, desde el interior del plénum, y actuando sobre las tuercas, se regula la altura del plénum hasta que se asiente sobre el techo.
 Monte la placa del difusor rotacional mediante el roscado del tornillo al puente del plénum.

B En techo modular

- Coloque el difusor sobre la perfilera de techo.
 Fije el plénum al techo, por ejemplo, mediante dos varillas roscadas antes de montar el techo continuo. Una vez colocado el techo continuo, desde el interior del plénum, y actuando sobre las tuercas, se regula la altura del plénum hasta que se asiente sobre el difusor.

EN INSTALLATION

A In continuous ceilings:

- 1 Fix the assembly bridge to the plenum using screws.
- 2 Fix the plenum to the ceiling, for example, using two threaded rods before assembling the continuous ceiling. Once the continuous ceiling has been installed, the height of the plenum is adjusted from the inside by means of the nuts until it rests on the ceiling. Mount the swirl diffuser plate by fixing the screw to the plenum bridge.

B In modular ceilings:

- Place the diffuser on the ceiling grid.
 Fix the plenum to the ceiling, for example, using two threaded rods before assembling the modular ceiling. Once the modular ceiling has been installed, the height of the plenum is adjusted from the inside by means of the nuts until it sits on the diffuser.

PT INSTALAÇÃO

A Em teto contínuo

- 1 Fixe a ponte de montagem ao pleno com parafusos.
- 2 Fixe o pleno ao teto utilizando, por exemplo, duas hastas rosqueadas antes de montar o teto contínuo. Quando o teto contínuo tiver sido posicionado, a altura do pleno deve ser regulada a partir de seu interior, através do ajuste das porcas, até assentar-se sobre o teto. Monte a placa do difusor rotacional aparafusando o parafuso à ponte do pleno.

B Em teto modular

- Coloque o difusor sobre o perfil do teto.
 Fixe o pleno ao teto utilizando, por exemplo, duas hastas rosqueadas antes de montar o teto modular. Quando o teto modular tiver sido posicionado, a altura do pleno deve ser regulada a partir de seu interior, através do ajuste das porcas, até assentar-se sobre o difusor.

FR INSTALLATION

A Sur plafond continu

- 1 Fixez le pont de montage au plénum à l'aide de vis.
- 2 Fixez le plénum au plafond, par exemple, à l'aide de deux tiges filetées, avant le montage du plafond continu. Une fois le plafond continu installé, réglez la hauteur du plénum depuis l'intérieur de celui-ci, en jouant sur les écrous, jusqu'à ce qu'il reste posé sur le plafond. Montez la plaque du diffuseur rotatif en serrant la vis sur le pont du plénum.

B Sur plafond modulaire

- Placez le diffuseur sur l'ossature du plafond.
 Fixez le plénum au plafond, par exemple, à l'aide de deux tiges filetées, avant le montage du plafond modulaire. Une fois le plafond modulaire installé, réglez la hauteur du plénum depuis l'intérieur de celui-ci, en jouant sur les écrous, jusqu'à ce qu'il reste posé sur le diffuseur.

IT INSTALLAZIONE

A Su controsoffitto

- 1 Fissare il ponte di montaggio al plenum con le viti.
- 2 Fissare il plenum al soffitto, ad esempio, utilizzando due viti prigioniere prima di montare il controsoffitto. Una volta collocato il controsoffitto, dall'interno del plenum e agendo sui dadi, regolare l'altezza del plenum fino a quando non si colloca correttamente sul soffitto. Montare il pannello del diffusore rotazionale avvitando la vite al ponte del plenum.

B Su controsoffitto modulare

- Collocare il diffusore sui profilati del soffitto.
 Fissare il plenum al soffitto, ad esempio, utilizzando due viti prigioniere prima di montare il controsoffitto modulare ispezionabile. Una volta collocato il controsoffitto modulare ispezionabile, dall'interno del plenum e agendo sui dadi, regolare l'altezza del plenum fino a quando non si colloca correttamente sul diffusore.

DE INSTALLATION

A Durchgehende Decke:

- 1 Befestigen Sie den Montagesteg mit Schrauben am Plenum.
- 2 Befestigen Sie das Plenum an der Decke, z.B. mit zwei Gewindestangen, bevor Sie die durchgehende Decke einbauen. Nach Einbau der durchgehenden Decke wird die Einbauhöhe des Plenums von Innen über die Muttern eingestellt, bis es an der Decke anliegt. Montieren Sie die Drallauslassplatte durch Eindrehen der Schraube am Plenumsteg.

B Moduldecke:

- Setzen Sie den Luftauslass auf das Deckenprofil.
 Befestigen Sie das Plenum an der Decke, z.B. mit zwei Gewindestangen, bevor Sie die Moduldecke einbauen. Nach Einbau der Moduldecke wird die Einbauhöhe des Plenums von innen über die Muttern eingestellt, bis es am Luftauslass anliegt.

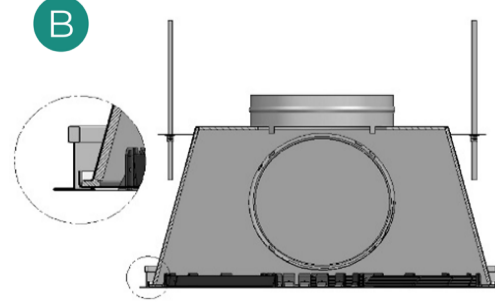
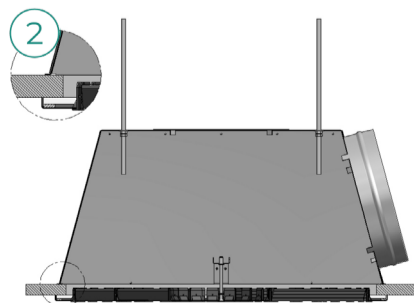
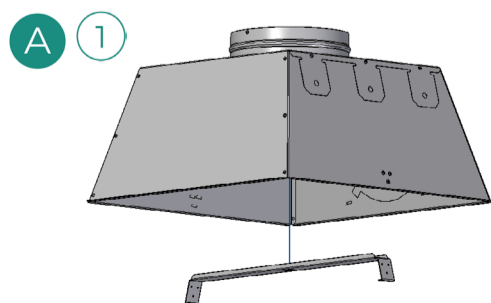

AIRZONE

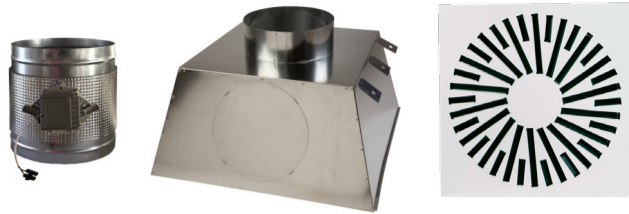

(ES) Visite [Flowtool](#) para calcular/seleccionar su instalación.
 (EN) Visit [Flowtool](#) to calculate/select your installation.
 (PT) Aceda a [Flowtool](#) para calcular/seleccionar a sua instalação.
 (FR) Consultez [Flowtool](#) pour calculer/sélectionner votre installation.
 (IT) Si prega di visitare [Flowtool](#) per calcolare/selezionare l'impianto.
 (DE) Besuchen Sie [Flowtool](#), um Ihre Anlage zu berechnen/zusammenzustellen.

Difusión motorizada · Motorised diffusion
 Difusão motorizada · Diffusion motorisée
 Diffusione motorizzata · Motorisierte Diffusion
 V 1.0



DRPL PAM

(ES) DIFUSOR ROTACIONAL CON PLÉNUM AISLADO MOTORIZADO PARA TECHO MODULAR

Difusor rotacional DRPL que controla el paso de aire a la zona a la que da servicio, mediante plénum motorizado anexo al difusor, dependiendo de la demanda térmica de la zona a climatizar.

(FR) DIFFUSEUR ROTATIF CARRÉ À PLÉNUM ISOLÉ MOTORISÉ POUR PLAFOND MODULAIRE

Diffuseur rotatif carré DRPL qui contrôle le passage d'air dans la zone desservie, à travers un plénum motorisé annexé au diffuseur, en fonction de la demande thermique de la zone à chauffer et refroidir.

(EN) SQUARE SWIRL DIFFUSER WITH INSULATED MOTORIZED PLENUM FOR MODULAR CEILING

DRPL square swirl diffuser that controls the airflow to the zone it serves, by means of motorized plenum attached to the diffuser, depending on the thermal demand of the zone to be heated or cooled.

(IT) DIFFUSORE ROTAZIONALE QUADRATO CON PLENUM ISOLATO MOTORIZZATO PER CONTROSOFFITTI MODULARI ISPEZIONABILI

Diffusore rotazionale quadrato DRPL che controlla il passaggio dell'aria nella zona in funzione mediante il plenum motorizzato collegato al diffusore, in base alla domanda termica della zona da climatizzare.

(PT) DIFUSOR ROTACIONAL QUADRADO COM PLENO ISOLADO MOTORIZADO PARA TETO MODULAR

Difusor rotacional quadrado DRPL que controla a passagem de ar à zona servida através de pleno motorizado anexado ao difusor, dependendo da solicitação térmica da zona que se pretende climatizar.

(DE) QUADRATISCHER DRALLAUSLASS MIT GEDÄMMTEM MOTORISCHEM PLENUM FÜR MODULDECKEN

Quadratischer Drallauslass DRPL mit angebautem, motorischem Plenum, das den Luftstrom in Abhängigkeit vom thermischen Bedarf der entsprechenden Zone regelt.

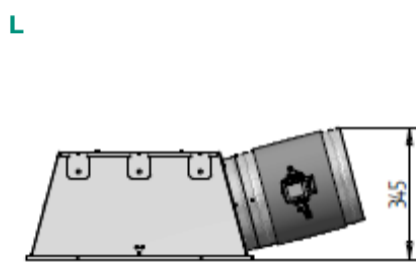
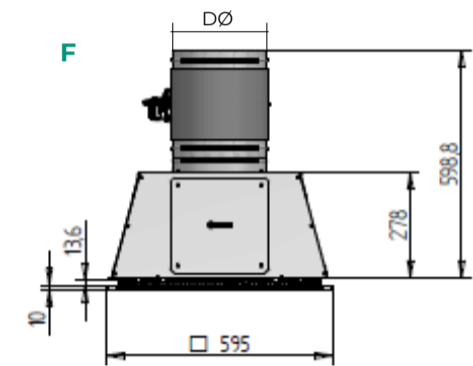

DRPL [XX] [X] PAM [XXX]

Ø : 200 / 250 mm

A : Aluminium / Aluminum / Alumínio / Aluminium / Alluminio / Aluminium
 B : RAL 9001 - Blanco / White / Branco / Blanc / Bianco / Weiß

12 - 16 - 20 - 30 - 36 - 48

EJ. DRPL [12] B PAM [200]

DRPL de 12 vías blanco con plenum aislado motorizado y compuerta de 200 mm.
 White DRPL with 12 slots with insulated motorized plenum and a 200 mm damper
 DRPL de 12 vías branco com pleno isolado motorizado e registo de 200 mm
 DRPL à 12 fentes, blanc, à plénum isolé motorisé et registre de 200 mm
 DRPL a 12 vie di colore bianco, con plenum isolato motorizzato e serranda da 200 mm
 DRPL 12 Elemente, weiß, mit gedämmtem, motorischem Plenum und Luftklappe 200 mm

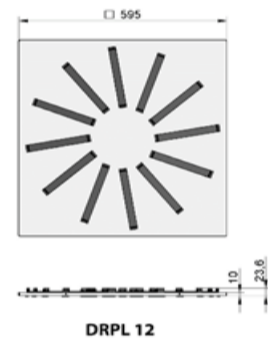

DRPL 16



DRPL 20

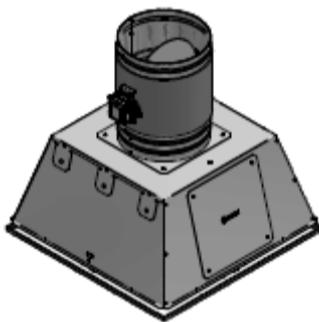

La compuerta se podrá disponer frontal (F) o lateralmente (L).
 The damper can be placed frontally (F) or laterally (L).
 O registo poderá colocar-se frontal (F) ou lateralmente (L).
 Le registre peut être placé de manière frontale (F) ou latérale (L).
 Si può disporre di serranda frontale (F) o laterale (L).
 Die Luftklappe kann vorne (F) oder seitlich (L) angebracht sein.

(ES) ACCESORIOS COMPATIBLES / (EN) COMPATIBLE ACCESSORIES (PT) ACESSÓRIOS COMPATÍVEIS / (FR) ACCESSOIRES COMPATIBLES (IT) ACCESSORI COMPATIBILI / (DE) KOMPATIBLES ZUBEHÖR

- [TFxx](#)
- [DRPL](#)
- [PLEXROT](#)
- [CPCCMTE](#)
- [AZPV0MCCRO](#)

Motor / Motor
 Motor / Moteur
 Motore / Motor

(ES) INSTALACIÓN

A En techo continuo

- 1 Fije el puente de montaje al plenum mediante tornillos.
- 2 Fije el plenum al techo, por ejemplo, mediante dos varillas roscadas antes de montar el techo continuo. Una vez colocado el techo continuo, desde el interior del plenum, y actuando sobre las tuercas, se regula la altura del plenum hasta que se asiente sobre el techo. Monte la placa del difusor rotacional mediante el roscado del tornillo al puente del plenum.

B En techo modular

- Coloque el difusor sobre la periferia de techo.
 Fije el plenum al techo, por ejemplo, mediante dos varillas roscadas antes de montar el techo continuo. Una vez colocado el techo continuo, desde el interior del plenum, y actuando sobre las tuercas, se regula la altura del plenum hasta que se asiente sobre el difusor.

(EN) INSTALLATION

A In continuous ceilings:

- 1 Fix the assembly bridge to the plenum using screws.
- 2 Fix the plenum to the ceiling, for example, using two threaded rods before assembling the continuous ceiling. Once the continuous ceiling has been installed, the height of the plenum is adjusted from the inside by means of the nuts until it rests on the ceiling. Mount the swirl diffuser plate by fixing the screw to the plenum bridge.

B In modular ceilings:

- Place the diffuser on the ceiling grid.
 Fix the plenum to the ceiling, for example, using two threaded rods before assembling the modular ceiling. Once the modular ceiling has been installed, the height of the plenum is adjusted from the inside by means of the nuts until it sits on the diffuser.

(PT) INSTALAÇÃO

A Em teto continuo

- 1 Fixe a ponte de montagem ao pleno com parafusos.
- 2 Fixe o pleno ao teto utilizando, por exemplo, duas hastas rosqueadas antes de montar o teto continuo. Quando o teto continuo tiver sido posicionado, a altura do pleno deve ser regulada a partir de seu interior, através do ajuste das porcas, até assentar-se sobre o teto. Monte a placa do difusor rotacional aparafusando o parafuso à ponte do pleno.

B Em teto modular

- Coloque o difusor sobre o perfil do teto.
 Fixe o pleno ao teto utilizando, por exemplo, duas hastas rosqueadas antes de montar o teto modular. Quando o teto modular tiver sido posicionado, a altura do pleno deve ser regulada a partir de seu interior, através do ajuste das porcas, até assentar-se sobre o difusor.

(FR) INSTALLATION

A Sur plafond continu

- 1 Fixez le pont de montage au plénum à l'aide de vis.
- 2 Fixez le plénum au plafond, par exemple, à l'aide de deux tiges filetées, avant le montage du plafond continu. Une fois le plafond continu installé, réglez la hauteur du plénum depuis l'intérieur de celui-ci, en jouant sur les écrous, jusqu'à ce qu'il reste posé sur le plafond. Montez la plaque du diffuseur rotatif en serrant la vis sur le pont du plénum.

B Sur plafond modulaire

- Placez le diffuseur sur l'ossature du plafond.
 Fixez le plénum au plafond, par exemple, à l'aide de deux tiges filetées, avant le montage du plafond modulaire. Une fois le plafond modulaire installé, réglez la hauteur du plénum depuis l'intérieur de celui-ci, en jouant sur les écrous, jusqu'à ce qu'il reste posé sur le diffuseur.

(IT) INSTALLAZIONE

A Su controsoffitto

- 1 Fissare il ponte di montaggio al plenum con le viti.
- 2 Fissare il plenum al soffitto, ad esempio, utilizzando due viti prigioniere prima di montare il controsoffitto. Una volta collocato il controsoffitto, dall'interno del plenum e agendo sui dadi, regolare l'altezza del plenum fino a quando non si colloca correttamente sul soffitto. Montare il pannello del diffusore rotazionale avvitando la vite al ponte del plenum.

B Su controsoffitto modulare ispezionabile

- Collocare il diffusore sui profilati del soffitto.
 Fissare il plenum al soffitto, ad esempio, utilizzando due viti prigioniere prima di montare il controsoffitto modulare ispezionabile. Una volta collocato il controsoffitto modulare ispezionabile, dall'interno del plenum e agendo sui dadi, regolare l'altezza del plenum fino a quando non si colloca correttamente sul diffusore.

(DE) INSTALLATION

A Durchgehende Decke:

- 1 Befestigen Sie den Montagegesteg mit Schrauben am Plenum.
- 2 Befestigen Sie das Plenum an der Decke, z. B. mit zwei Gewindestangen, bevor Sie die durchgehende Decke einbauen. Nach Einbau der durchgehenden Decke wird die Einbauhöhe des Plenums von Innen über die Muttern eingestellt, bis es an der Decke anliegt. Montieren Sie die Drallauslassplatte durch Eindrehen der Schraube am Plenumsteg.

B Moduldecke:

- Setzen Sie den Luftauslass auf das Deckenprofil.
 Befestigen Sie das Plenum an der Decke, z. B. mit zwei Gewindestangen, bevor Sie die Moduldecke einbauen. Nach Einbau der Moduldecke wird die Einbauhöhe des Plenums von innen über die Muttern eingestellt, bis es am Luftauslass anliegt.

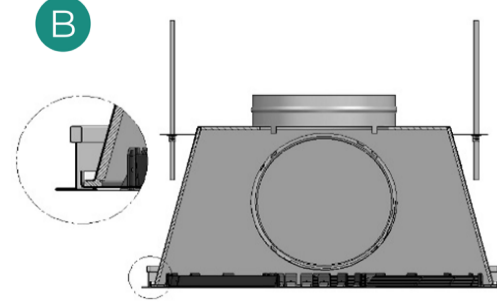
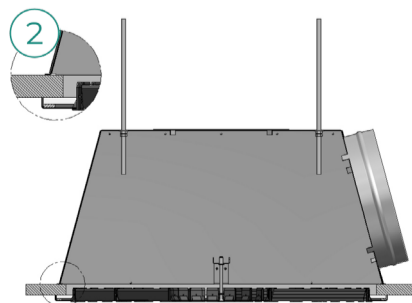
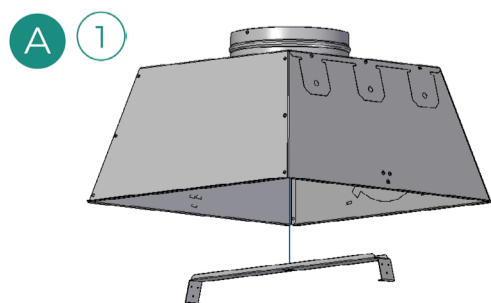

AIRZONE

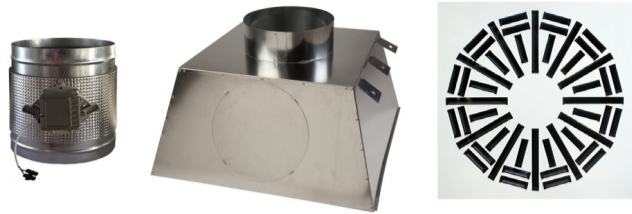

(ES) Visite [Flowtool](#) para calcular/seleccionar su instalación.
 (EN) Visit [Flowtool](#) to calculate/select your installation.
 (PT) Aceda a [Flowtool](#) para calcular/seleccionar a sua instalação.
 (FR) Consultez [Flowtool](#) pour calculer/sélectionner votre installation.
 (IT) Si prega di visitare [Flowtool](#) per calcolare/selezionare l'impianto.
 (DE) Besuchen Sie [Flowtool](#), um Ihre Anlage zu berechnen/zusammenzustellen.

Difusión motorizada · Motorised diffusion
 Difusão motorizada · Diffusion motorisée
 Diffusione motorizzata · Motorisierte Diffusion
 V 1.0

ES EN PT FR IT DE
DRPT
PAM

(ES) DIFUSOR ROTACIONAL DE PLACA TEGULAR CON PLÉNUM AISLADO MOTORIZADO

Difusor rotacional de placa tegular DRPT que controla el paso de aire a la zona a la que da servicio, mediante plénium motorizado anexo al difusor, dependiendo de la demanda térmica de la zona que se desea climatizar.

(EN) TEGULAR SWIRL DIFFUSER IN PLATE WITH INSULATED MOTORIZED PLENUM

DRPT square tegular swirl diffuser that controls the airflow to the zone it serves, by means of motorized plenum attached to the diffuser, depending on the thermal demand of the zone to be heated or cooled.

(PT) DIFUSOR ROTACIONAL DE PLACA TEGULAR COM PLENO ISOLADO MOTORIZADO

Difusor rotacional quadrado tegular DRPT que controla a passagem de ar à zona servida através de pleno motorizado anexo ao difusor, dependendo da solicitação térmica da zona que se pretende climatizar.

(FR) DIFFUSEUR ROTATIF SUR PLAQUE TÉGULAIRE À PLÉNUM ISOLÉ MOTORISÉ

Diffuseur rotatif carré tégulaire DRPT qui contrôle le passage d'air dans la zone desservie, à travers un plénium motorisé annexé au diffuseur, en fonction de la demande thermique de la zone à chauffer et refroidir.

(IT) DIFFUSORE ROTAZIONALE TEGOLARE SU PANNELLO CON PLENUM ISOLATO MOTORIZZATO

Diffusore rotazionale quadrato tegolare DRPT che controlla il passaggio dell'aria nella zona in funzione mediante il plenum motorizzato collegato al diffusore, in base alla domanda termica della zona da climatizzare.

(DE) PLATTENMONTIERTER DRALLAUSLASS MIT ZIEGELPROFIL UND GEDÄMMTEM MOTORISCHEM PLENUM

Quadratischer Drallauslass DRPT mit Ziegelprofil und angebautem, motorischem Plenum, das den Luftstrom in Abhängigkeit vom thermischen Bedarf der entsprechenden Zone regelt.

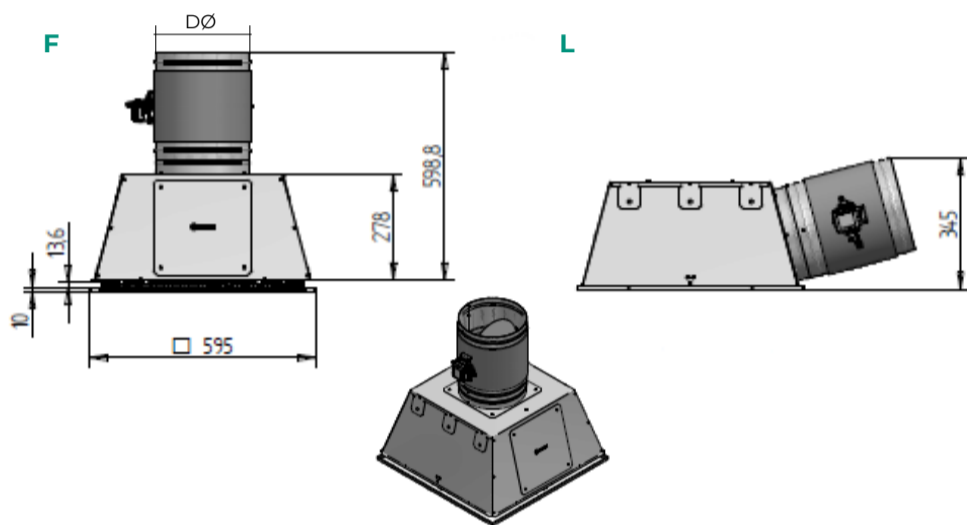

DRPT [XX] [B] PAM [XXX]

DØ : 200 / 250 mm

B : RAL 9010 - Blanco / White / Branco / Blanc / Bianco / Weiß

12 - 16 - 20 - 30 - 36 - 48

ES. DRPT [12] B PAM [200]

DRPT de 12 vías blanco con plenum aislado motorizado y compuerta de 200 mm
 White DRPT with 12 slots with insulated motorized plenum and a 200 mm damper
 DRPT de 12 vías branco com pleno isolado motorizado e registo de 200 mm
 DRPT à 12 fentes, blanc, à plénium isolé motorisé et registre de 200 mm
 DRPT a 12 vie di colore bianco, con plenum isolato motorizzato e serranda da 200 mm
 DRPT 12 Elemente, weiß, mit gedämmtem, motorischem Plenum und Luftklappe 200 mm

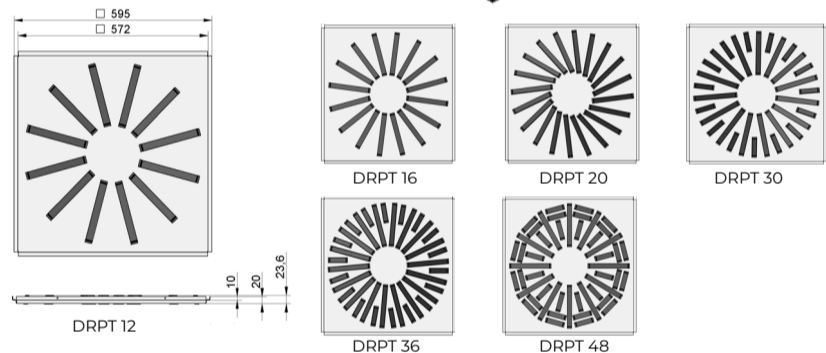

La compuerta se podrá disponer frontal (F) o lateralmente (L).
 The damper can be placed frontally (F) or laterally (L).
 O registo poderá colocar-se frontal (F) ou lateralmente (L).
 Le registre peut être placé de manière frontale (F) ou latérale (L).
 Si può disporre di serranda frontale (F) o laterale (L).
 Die Luftklappe kann vorne (F) oder seitlich (L) angebracht sein.

(ES) ACCESORIOS COMPATIBLES / (EN) COMPATIBLE ACCESSORIES (PT) ACESSÓRIOS COMPATÍVEIS / (FR) ACCESSOIRES COMPATIBLES (IT) ACCESSORI COMPATIBILI / (DE) KOMPATIBLES ZUBEHÖR

- [TFxx](#) • [DRPT](#) • [PLEXROT](#) • [CPCCMTE](#) Motor / Motor
- [AZPV0MCCRO](#) Motor / Moteur • [AZPV0MCCRO](#) Motore / Motor

(ES) INSTALACIÓN

A En techo continuo

- 1 Fije el puente de montaje al plenum mediante tornillos.
- 2 Fije el plenum al techo, por ejemplo, mediante dos varillas roscadas antes de montar el techo continuo. Una vez colocado el techo continuo, desde el interior del plenum, y actuando sobre las tuercas, se regula la altura del plenum hasta que se asiente sobre el techo. Monte la placa del difusor rotacional mediante el roscado del tornillo al puente del plenum.

B En techo modular

- Coloque el difusor sobre la perfilera de techo. Fije el plenum al techo, por ejemplo, mediante dos varillas roscadas antes de montar el techo continuo. Una vez colocado el techo continuo, desde el interior del plenum, y actuando sobre las tuercas, se regula la altura del plenum hasta que se asiente sobre el difusor.

(EN) INSTALLATION

A In continuous ceilings:

- 1 Fix the assembly bridge to the plenum using screws.
- 2 Fix the plenum to the ceiling, for example, using two threaded rods before assembling the continuous ceiling. Once the continuous ceiling has been installed, the height of the plenum is adjusted from the inside by means of the nuts until it rests on the ceiling. Mount the swirl diffuser plate by fixing the screw to the plenum bridge.

B In modular ceilings:

- Place the diffuser on the ceiling grid. Fix the plenum to the ceiling, for example, using two threaded rods before assembling the modular ceiling. Once the modular ceiling has been installed, the height of the plenum is adjusted from the inside by means of the nuts until it sits on the diffuser.

(PT) INSTALAÇÃO

A Em teto contínuo

- 1 Fixe a ponte de montagem ao pleno com parafusos.
- 2 Fixe o pleno ao teto utilizando, por exemplo, duas hastas rosqueadas antes de montar o teto contínuo. Quando o teto contínuo tiver sido posicionado, a altura do pleno deve ser regulada a partir de seu interior, através do ajuste das porcas, até assentar-se sobre o teto. Monte a placa do difusor rotacional aparafusando o parafuso à ponte do pleno.

B Em teto modular

- Coloque o difusor sobre o perfil do teto. Fixe o pleno ao teto utilizando, por exemplo, duas hastas rosqueadas antes de montar o teto modular. Quando o teto modular tiver sido posicionado, a altura do pleno deve ser regulada a partir de seu interior, através do ajuste das porcas, até assentar-se sobre o difusor.

(FR) INSTALLATION

A Sur plafond continu

- 1 Fixez le pont de montage au plénium à l'aide de vis.
- 2 Fixez le plénium au plafond, par exemple, à l'aide de deux tiges filetées, avant le montage du plafond continu. Une fois le plafond continu installé, réglez la hauteur du plénium depuis l'intérieur de celui-ci, en jouant sur les écrous, jusqu'à ce qu'il reste posé sur le plafond. Montez la plaque du diffuseur rotatif en serrant la vis sur le pont du plénium.

B Sur plafond modulaire

- Placez le diffuseur sur l'ossature du plafond. Fixez le plénium au plafond, par exemple, à l'aide de deux tiges filetées, avant le montage du plafond modulaire. Une fois le plafond modulaire installé, réglez la hauteur du plénium depuis l'intérieur de celui-ci, en jouant sur les écrous, jusqu'à ce qu'il reste posé sur le diffuseur.

(IT) INSTALLAZIONE

A Su controsoffitto

- 1 Fissare il ponte di montaggio al plenum con le viti.
- 2 Fissare il plenum al soffitto, ad esempio, utilizzando due viti prigioniere prima di montare il controsoffitto. Una volta collocato il controsoffitto, dall'interno del plenum e agendo sui dadi, regolare l'altezza del plenum fino a quando non si colloca correttamente sul soffitto. Montare il pannello del diffusore rotazionale avvitando la vite al ponte del plenum.

B Su controsoffitto modulare ispezionabile

- Collocare il diffusore sui profilati del soffitto. Fissare il plenum al soffitto, ad esempio, utilizzando due viti prigioniere prima di montare il controsoffitto modulare ispezionabile. Una volta collocato il controsoffitto modulare ispezionabile, dall'interno del plenum e agendo sui dadi, regolare l'altezza del plenum fino a quando non si colloca correttamente sul diffusore.

(DE) INSTALLATION

A Durchgehende Decke:

- 1 Befestigen Sie den Montagegesteg mit Schrauben am Plenum.
- 2 Befestigen Sie das Plenum an der Decke, z.B. mit zwei Gewindestangen, bevor Sie die durchgehende Decke einbauen. Nach Einbau der durchgehenden Decke wird die Einbauhöhe des Plenums von Innen über die Muttern eingestellt, bis es an der Decke anliegt. Montieren Sie die Drallauslassplatte durch Eindrehen der Schraube am Plenumsteg.

B Moduldecke:

- Setzen Sie den Luftauslass auf das Deckenprofil. Befestigen Sie das Plenum an der Decke, z.B. mit zwei Gewindestangen, bevor Sie die Moduldecke einbauen. Nach Einbau der Moduldecke wird die Einbauhöhe des Plenums von innen über die Muttern eingestellt, bis es am Luftauslass anliegt.

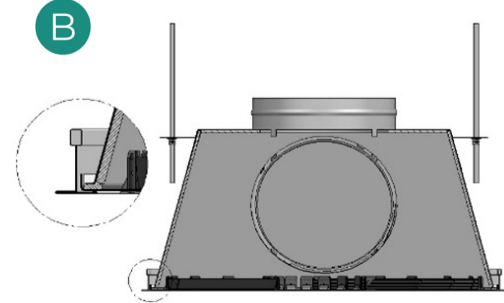
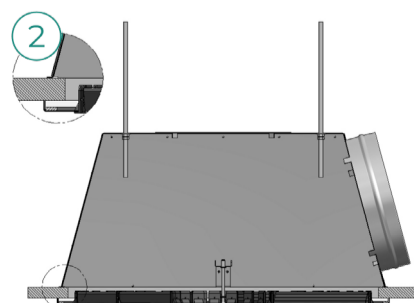
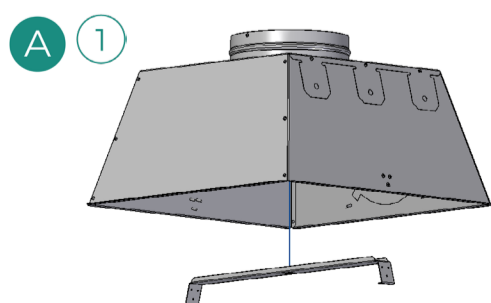

AIRZONE

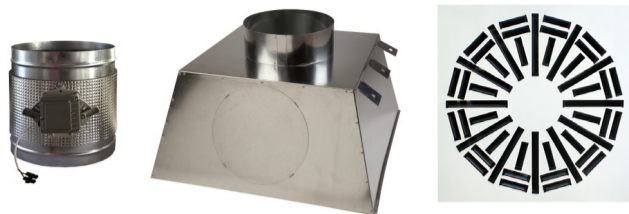

Difusión motorizada · Motorised diffusion
Difusão motorizada · Diffusion motorisée
Diffusione motorizzata · Motorisierte Diffusion
V.1.0

ES EN PT FR IT DE
**DRTC
PAM**

(ES) DIFUSOR ROTACIONAL CUADRADO CON PLÉNUM AISLADO MOTORIZADO PARA TECHO CONTINUO

Difusor rotacional cuadrado DRTC que controla el paso de aire a la zona a la que da servicio, mediante plénum motorizado anexo al difusor, dependiendo de la demanda térmica de la zona que se desea climatizar.

(FR) DIFFUSEUR ROTATIF CARRÉ À PLÉNUM ISOLÉ MOTORISÉ POUR PLAFOND CONTINU

Diffuseur rotatif carré DRTC qui contrôle le passage d'air dans la zone desservie, à travers un plénum motorisé annexé au diffuseur, en fonction de la demande thermique de la zone à chauffer et refroidir.

(EN) SQUARE SWIRL DIFFUSER WITH INSULATED MOTORIZED PLENUM FOR CONTINUOUS CEILING

DRTC square swirl diffuser that controls the airflow to the zone it serves, by means of motorized plenum attached to the diffuser, depending on the thermal demand of the zone to be heated or cooled.

(IT) DIFFUSORE ROTAZIONALE QUADRATO CON PLENUM ISOLATO MOTORIZZATO PER CONTROSOFFITTI

Diffusore rotazionale quadrato DRTC che controlla il passaggio dell'aria nella zona in funzione mediante il plenum motorizzato collegato al diffusore, in base alla domanda termica della zona da climatizzare.

(PT) DIFUSOR ROTACIONAL QUADRADO COM PLENO ISOLADO MOTORIZADO PARA TETO CONTÍNUO

Difusor rotacional quadrado DRTC que controla a passagem de ar à zona servida através de pleno motorizado anexo ao difusor, dependendo da solicitação térmica da zona que se pretende climatizar.

(DE) QUADRATISCHER DRALLAUSLASS MIT GEDÄMMTEM MOTORISCHEM PLENUM FÜR DURCHGEHENDE DECKEN

Quadratischer Drallauslass DRTC mit angebautem, motorischem Plenum, das den Luftstrom in Abhängigkeit vom thermischen Bedarf der entsprechenden Zone regelt.

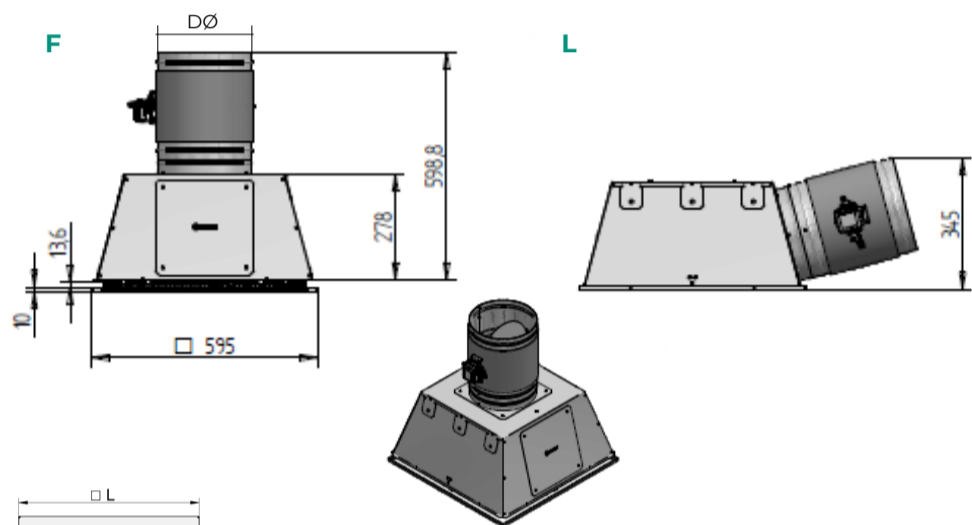

DRTC [X] [XX] [X] PAM [XXX]

DØ : 200 / 250 mm
B : RAL 9010 - Blanco / White / Branco / Blanc / Bianco / Weiß
8 - 10 - 12 - 16 - 20 - 30 - 36 - 48
3 - 4 - 5 - 6

ES. DRTC [12] B PAM [200]

DRTC de 12 vías blanco con plenum aislado motorizado y compuerta de 200 mm
White DRTC with 12 slots with insulated motorized plenum and a 200 mm damper
DRTC de 12 vías branco com pleno isolado motorizado e registo de 200 mm
DRTC à 12 fentes, blanc, à plénum isolé motorisé et registre de 200 mm
DRTC a 12 vie di colore bianco, con plenum isolato motorizzato e serranda da 200 mm
DRTC 12 Elemente, weiß, mit gedämmtem, motorischem Plenum und Luftklappe 200 mm

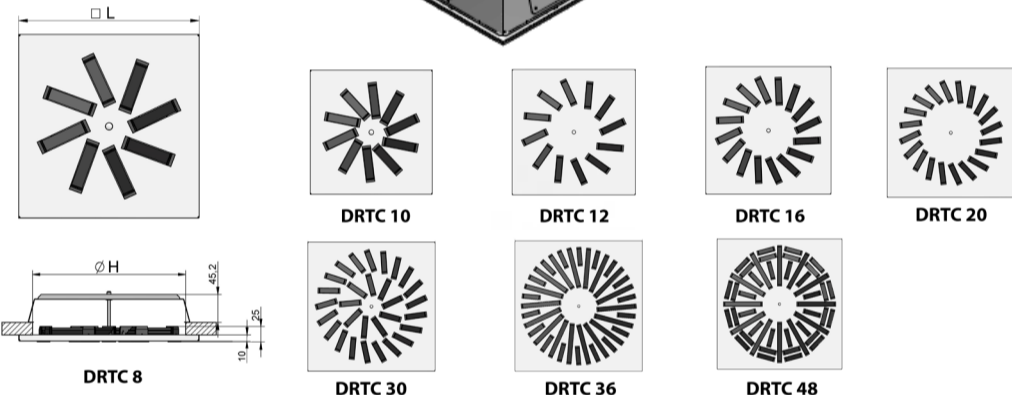

La compuerta se podrá disponer frontal (F) o lateralmente (L).
The damper can be placed frontally (F) or laterally (L).
O registo poderá colocar-se frontal (F) ou lateralmente (L).
Le registre peut être placé de manière frontale (F) ou latérale (L).
Si può disporre di serranda frontale (F) o laterale (L).
Die Luftklappe kann vorne (F) oder seitlich (L) angebracht sein.

(ES) ACCESORIOS COMPATIBLES / (EN) COMPATIBLE ACCESSORIES (PT) ACESSÓRIOS COMPATÍVEIS / (FR) ACCESSOIRES COMPATIBLES (IT) ACCESSORI COMPATIBILI / (DE) KOMPATIBLES ZUBEHÖR

• TFXx • DRTC • PLEXROT • CPCCMTE Motor / Motor
Motor / Moteur • AZPVOMCCRO Motore / Motor

(ES) DIMENSIONES / (EN) DIMENSIONS / (PT) DIMENSÕES (FR) DIMENSIONS / (IT) DIMENSIONI / (DE) ABMESSUNGEN

L (mm)	H (mm)	8	10	12	16	20	30	36	48
(6) 595 x 595	200								
	250								
(5) 495 x 495	200								
(4) 395 x 395	200								
(3) 295 x 295	150								

Disponibile / Available / Disponível / Disponible / Disponibile / Verfügbar

Bajo pedido / On request / A pedido / Sur commande / Su richiesta / Auf Anfrage

(ES) INSTALACIÓN

A En techo continuo

1 Fije el puente de montaje al plenum mediante tornillos.
2 Fije el plenum al techo, por ejemplo, mediante dos varillas roscadas antes de montar el techo continuo. Una vez colocado el techo continuo, desde el interior del plenum, y actuando sobre las tuercas, se regula la altura del plenum hasta que se asiente sobre el techo. Monte la placa del difusor rotacional mediante el roscado del tornillo al puente del plenum.

B En techo modular

Coloque el difusor sobre la perfilera de techo. Fije el plenum al techo, por ejemplo, mediante dos varillas roscadas antes de montar el techo continuo. Una vez colocado el techo continuo, desde el interior del plenum, y actuando sobre las tuercas, se regula la altura del plenum hasta que se asiente sobre el difusor.

(EN) INSTALLATION

A In continuous ceilings:

1 Fix the assembly bridge to the plenum using screws.
2 Fix the plenum to the ceiling, for example, using two threaded rods before assembling the continuous ceiling. Once the continuous ceiling has been installed, the height of the plenum is adjusted from the inside by means of the nuts until it rests on the ceiling. Mount the swirl diffuser plate by fixing the screw to the plenum bridge.

B In modular ceilings:

Place the diffuser on the ceiling grid. Fix the plenum to the ceiling, for example, using two threaded rods before assembling the modular ceiling. Once the modular ceiling has been installed, the height of the plenum is adjusted from the inside by means of the nuts until it sits on the diffuser.

(PT) INSTALAÇÃO

A Em teto continuo

1 Fixe a ponte de montagem ao plenum com parafusos.
2 Fixe o pleno ao teto utilizando, por exemplo, duas hastas rosqueadas antes de montar o teto continuo. Quando o teto continuo tiver sido posicionado, a altura do pleno deve ser regulada a partir de seu interior, através do ajuste das porcas, até assentar-se sobre o teto. Monte a placa do difusor rotacional aparafusando o parafuso à ponte do pleno.

B Em teto modular

Coloque o difusor sobre o perfil do teto. Fixe o pleno ao teto utilizando, por exemplo, duas hastas rosqueadas antes de montar o teto modular. Quando o teto modular tiver sido posicionado, a altura do pleno deve ser regulada a partir de seu interior, através do ajuste das porcas, até assentar-se sobre o difusor.

(FR) INSTALLATION

A Sur plafond continu

1 Fixez le pont de montage au plénum à l'aide de vis.
2 Fixez le plénum au plafond, par exemple, à l'aide de deux tiges filetées, avant le montage du plafond continu. Une fois le plafond continu installé, réglez la hauteur du plénum depuis l'intérieur de celui-ci, en jouant sur les écrous, jusqu'à ce qu'il reste posé sur le plafond. Montez la plaque du diffuseur rotatif en serrant la vis sur le pont du plénum.

B Sur plafond modulaire

Placez le diffuseur sur l'ossature du plafond. Fixez le plénum au plafond, par exemple, à l'aide de deux tiges filetées, avant le montage du plafond modulaire. Une fois le plafond modulaire installé, réglez la hauteur du plénum depuis l'intérieur de celui-ci, en jouant sur les écrous, jusqu'à ce qu'il reste posé sur le diffuseur.

(IT) INSTALLAZIONE

A Su controsoffitto

1 Fissare il ponte di montaggio al plenum con le viti.
2 Fissare il plenum al soffitto, ad esempio, utilizzando due viti prigioniere prima di montare il controsoffitto. Una volta collocato il controsoffitto, dall'interno del plenum e agendo sui dadi, regolare l'altezza del plenum fino a quando non si colloca correttamente sul soffitto. Montare il pannello del diffusore rotazionale avvitando la vite al ponte del plenum.

B Su controsoffitto modulare ispezionabile

Collocare il diffusore sui profilati del soffitto. Fissare il plenum al soffitto, ad esempio, utilizzando due viti prigioniere prima di montare il controsoffitto modulare ispezionabile. Una volta collocato il controsoffitto modulare ispezionabile, dall'interno del plenum e agendo sui dadi, regolare l'altezza del plenum fino a quando non si colloca correttamente sul diffusore.

(DE) INSTALLATION

A Durchgehende Decke:

1 Befestigen Sie den Montagegesteg mit Schrauben am Plenum.
2 Befestigen Sie das Plenum an der Decke, z.B. mit zwei Gewindestangen, bevor Sie die durchgehende Decke einbauen. Nach Einbau der durchgehenden Decke wird die Einbauhöhe des Plenums von Innen über die Muttern eingestellt, bis es an der Decke anliegt. Montieren Sie die Drallauslassplatte durch Eindrehen der Schraube am Plenumsteg.

B Moduldecke:

Setzen Sie den Luftauslass auf das Deckenprofil. Befestigen Sie das Plenum an der Decke, z.B. mit zwei Gewindestangen, bevor Sie die Moduldecke einbauen. Nach Einbau der Moduldecke wird die Einbauhöhe des Plenums von innen über die Muttern eingestellt, bis es am Luftauslass anliegt.

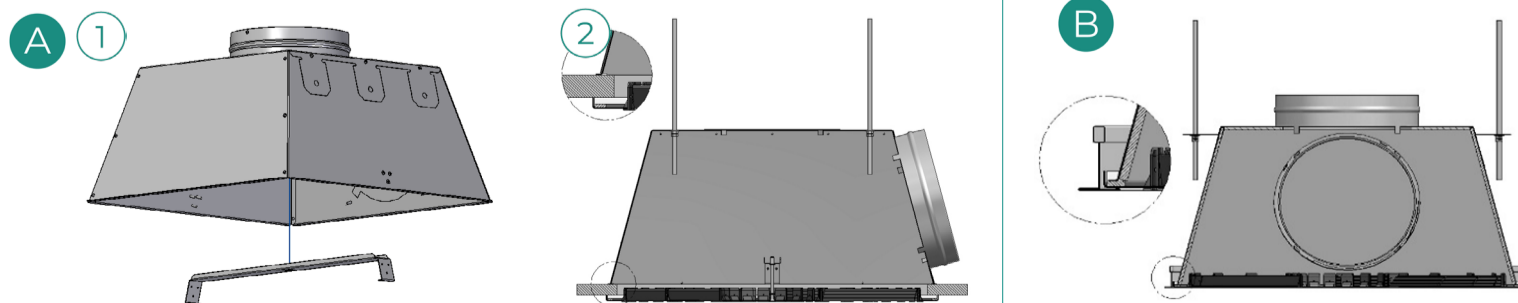



ES ACCESORIOS Y
REEMPLAZOS

EN ACCESSORIES AND
REPLACEMENTS

PT ACESSÓRIOS
E SUBSTITUIÇÃO

FR ACCESSOIRES ET
REPLACEMENT

IT ACCESSORI E
SOSTITUZIONE

DE ZUBEHÖR
UND ERSATZ

AIRZONE

ES ACCESORIOS

EN ACCESSORIES

PT ACESSÓRIOS

FR ACCESSOIRES

IT ACCESSORI

DE ZUBEHÖR

- > BYCI
- > BYCO
- > BYIN
- > BYRE
- > AZPV0MOTCMC
- > AZPV0MOTCMR
- > AZPV0MOTRMD
- > AZPV0MOTRMT
- > AZPV0BIED
- > AZPV0BIET

AIRZONE



Difusión motorizada · Motorised diffusion
Difusão motorizada · Diffusion motorisée
Diffusione motorizzata · Motorisierte Diffusion
V 1.0

ES EN PT FR IT DE

BYCI

(ES) COMPUERTA DE SOBREPRESIÓN (BYPASS) CIRCULAR

Bypass circular BYCI compuesto por marco y compuerta de chapa plegada de acero galvanizado, una varilla roscada de acero con un contrapeso de acero zincado y dos tuercas de mariposa para fijar este último elemento. Mantiene la presión estática en la red de conductos, dentro de los límites preestablecidos, para asegurar el correcto funcionamiento del sistema de climatización por conductos. Dispone de aislantes de espuma de caucho.

(FR) REGISTRE DE SURPRESSION (BY-PASS) CIRCULAIRE

By-pass circulaire BYCI composé d'un cadre et d'un registre en tôle pliée en acier galvanisé, d'une tige filetée en acier munie d'un contrepoids en acier zingué et de deux écrous à papillon pour fixer ce dernier élément. Il maintient la pression statique du réseau de gaines dans les limites prédéfinies, afin d'assurer le bon fonctionnement du système de chauffage et refroidissement gainables. Il dispose d'isolants en caoutchouc mousse.

(EN) CIRCULAR OVERLOAD (BYPASS) DAMPER

BYCI circular bypass composed of a galvanized steel folded sheet frame and damper, a threaded steel rod with a zinc-plated steel counterweight and two wing nuts to fix the latter element. It maintains the static pressure in the ductwork within the preset limits, to ensure the correct operation of the ducted HVAC system. It has foam rubber insulators.

(IT) SERRANDA DI SOVRAPRESSIONE (BYPASS) CIRCOLARE

Bypass circolare BYCI con bordocornice e serranda in lamiera piegata in acciaio zincato, vite prigioniera in acciaio con contrappeso in acciaio zincato, e due dadi a farfalla per fissare quest'ultimo elemento. Mantiene la pressione statica nella rete di condotti all'interno dei limiti prestabiliti, per garantire il corretto funzionamento del sistema di climatizzazione a condotti. Dispone di isolanti in gomma sintetica.

(PT) REGISTO DE SOBREPRESSÃO (BYPASS) CIRCULAR

Bypass circular BYCI composto por estrutura, registo em chapa de aço galvanizado dobrada, uma haste de aço roscado com um contrapeso de aço zincado e duas porcas tipo mariposa para fixar este último elemento. Mantém a pressão estática na rede de condutas dentro dos limites pré-estabelecidos para assegurar o funcionamento correto do sistema de climatização por conduta. Dispõe de isolamentos de espuma de borracha.

(DE) RUNDE ÜBERDRUCKKLAPPE (BYPASS)

Runder Bypass BYCI bestehend aus Rahmen und Zinkbleckklappe, Gewindestange aus Stahl mit Gegengewicht aus Zinkstahl sowie zwei Flügelmutter zur Befestigung des Gegengewichts. Hält den statischen Druck im Luftkanalnetz innerhalb der vorgegebenen Grenzwerte zur Sicherstellung einer einwandfreien Funktion der kanalgeführten Klimaanlage. Mit Schaumstoffdämmung.

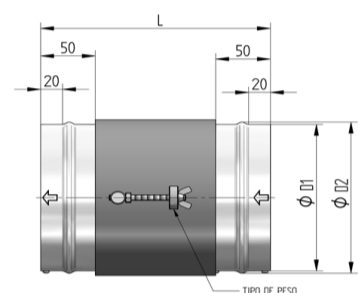

BYCI [XXX]

ØN : 100, 125, 150, 160, 175, 200, 225, 250, 275, 300, 315, 325, 350, 355 mm

EJ. BYCI [030]

Bypass circular 300 mm de diámetro.
Circular bypass measuring 300 mm in diameter.
Bypass circular de 300 mm de diámetro.
By-pass circulaire de 300 mm de diamètre.
Bypass circolare da 300 mm di diametro.
Runder Bypass, 300 mm Durchmesser.

(ES) ACCESORIOS COMPATIBLES / (EN) COMPATIBLE ACCESSORIES (PT) ACESSÓRIOS COMPATÍVEIS / (FR) ACCESSOIRES COMPATIBLES (IT) ACCESSORI COMPATIBILI / (DE) KOMPATIBLES ZUBEHÖR

* TFxx

(ES) DIMENSIONES / (EN) DIMENSIONS / (PT) DIMENSÕES (FR) DIMENSIONES / (IT) DIMENSIONI / (DE) ABMESSUNGEN

Ø N (mm)	Ø N (")	Ø D1 (mm)	Ø D2 (mm)	L (mm)	Q (m³/h)
100	4	98	108	210	410
125	5	123	133	210	480
150	6	148	158	210	550
160	6	158	168	210	600
175	7	173	183	210	650
200	8	198	208	210	770
225	9	223	233	285	900
250	10	248	258	285	1050
275	11	273	283	285	1200
300	12	298	308	360	1500
315	12	313	323	360	1600
325	13	323	333	360	1700
350	14	348	358	360	2000
355	14	353	363	360	2050

(ES) INSTALACIÓN

- La fijación al conducto de fibra se efectúa mediante bridas o cinta adhesiva de aluminio. Hay que tener en cuenta la dirección de circulación del aire en el conducto y orientar las flechas grabadas en los bordes de la compuerta en el sentido de circulación del aire.
- Coloque el codo en el eje de manera que el agujero roscado quede alineado con el rebaje del eje. A continuación, rosque el tornillo de forma que el codo quede bien sujeto al eje. Dependiendo del acceso al conducto de Bypass, monte el contrapeso en un eje u otro, según convenga a la instalación.

(EN) INSTALLATION

- It is fixed to the fiber duct by means of flanges or aluminum adhesive tape. The direction of airflow in the duct must be taken into account and the arrows engraved on the edges of the damper must be oriented in the direction of airflow.
- Place the elbow on the shaft so that the threaded hole is aligned with the recess in the shaft. Then thread the set screw so that the elbow is securely fastened to the shaft. Depending on access to the bypass duct, mount the counterweight on one shaft or the other, as appropriate for the installation.

(PT) INSTALAÇÃO

- A fixação à conduta de fibra é feita através de braçadeiras ou fita adesiva de alumínio. Tem de ter em conta a direção da circulação do ar na conduta e orientar as setas gravadas nas bordas no sentido do registo de circulação do ar.
- Coloque o cotovelo no eixo de maneira que o orifício rosqueado fique alinhado com o rebaixo do eixo. Em seguida, aparafuse o parafuso prisioneiro até o cotovelo ficar bem fixo ao eixo. Dependendo do acesso à conduta de bypass, monte o contrapeso num eixo ou no outro, dependendo da instalação.

(FR) INSTALLATION

- La fixation à la gaine de fibre s'effectue à l'aide de brides ou de ruban adhésif en aluminium. Il est nécessaire de tenir compte du sens dans lequel circule l'air dans la gaine et d'orienter les flèches gravées sur les bords du registre dans le sens de la circulation de l'air.
- Placez le coude dans l'axe, de sorte que le trou de vis soit aligné sur le chanfrein de l'axe. Serrez ensuite la vis de fixation, de manière à bien fixer le coude à l'axe. En fonction de l'accès à la gaine de by-pass, posez le contrepoids sur l'un ou l'autre des axes, selon les besoins de l'installation.

(IT) INSTALLAZIONE

- Il fissaggio al condotto di fibra dovrà essere effettuato con flange o nastro adesivo di alluminio. È necessario considerare la direzione della circolazione dell'aria nel condotto e orientare le frecce presenti sui bordi della serranda nel senso di circolazione dell'aria.
- Collocare il gomito nell'asse, allineando il foro filettato e la smussatura dell'asse. Poi avvitate la vite prigioniera, affinché il gomito rimanga correttamente fissato all'asse. Montare il contrappeso su un asse o sull'altro nell'impianto, in base all'accesso al condotto di bypass.

(DE) INSTALLATION

- Die Befestigung am Mineralfaserkanal erfolgt mit Flanschanschlüssen oder Aluminiumklebeband. Beim Einbau ist die Strömungsrichtung im Luftkanal zu beachten. Die eingravierten Pfeile am Klappenrand müssen in Strömungsrichtung weisen.
- Setzen Sie das Bogenstück so auf die Achse, dass die Gewindebohrung mit dem abgesetzten Achsteil übereinstimmt. Schrauben Sie dann die Klemmschraube ein, damit das Bogenstück fest auf der Achse sitzt. Je nach den Platzverhältnissen bauen Sie das Gegengewicht an der einen oder der anderen Achse an, um die Montage zu erleichtern.

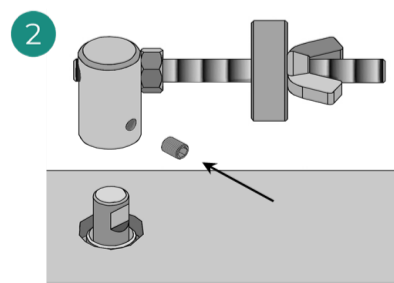
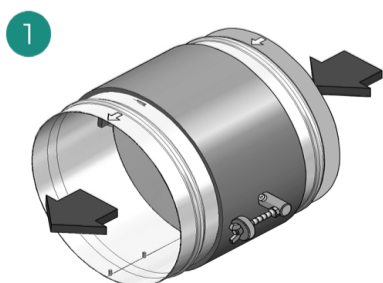

(ES) REGULACIÓN

- Cierre todas las zonas menos la más favorable (la que menos longitud, obstáculos y accidentes tenga).
- Mida la velocidad del aire en esta zona y regule la posición del contrapeso en el bypass hasta que la velocidad en el terminal de esa zona sea el correcto.
- Compruebe que, con todas las zonas abiertas, no se pierde aire por la compuerta de sobrepresión.

(EN) REGULATION

- Close all but the most unfavorable zone (the one with the least length, and fewest obstacles and projections).
- Measure the air speed in this zone and adjust the position of the counterweight on the bypass until the speed at the terminal in that zone is correct.
- Check that, with all zones open, no air is leaking from the bypass damper.

(PT) REGULAÇÃO

- Feche as zonas, menos a mais desfavorável (a que tem menos comprimento, obstáculos e acidentes).
- Meça a velocidade do ar nesta zona e regule a posição do contrapeso no bypass até que a velocidade no terminal da zona esteja correta.
- Verifique se, com todas as zonas abertas, não há perda de ar pelo registo de sobrepresão.

(FR) RÉGULATION

- Fermez toutes les zones, à l'exception de la plus défavorable (la moins longue, avec le moins d'obstacles et d'accidents).
- Mesurez la vitesse de l'air dans cette zone et réglez la position du contrepoids dans le by-pass jusqu'à ce que la vitesse dans l'unité terminale de cette zone soit correcte.
- Vérifiez, avec toutes les zones ouvertes, qu'il n'y ait pas de fuite d'air par le registre de surpression.

(IT) REGOLAZIONE

- Chiudere tutte le zone salvo quella più sfavorevole (quella che abbia meno lunghezza, ostacoli e incidenti).
- Misurare la velocità dell'aria in questa zona e regolare la posizione del contrappeso nel bypass fino a ottenere la corretta velocità nel terminale di tale zona.
- Verificare che la serranda di sovrappressione non perda aria con tutte le zone aperte.

(DE) REGELUNG

- Schließen Sie alle Zonenklappen bis auf die günstigste Zone (kürzeste Leitung und wenigste Hindernisse und Winkel).
- Messen Sie die Luftgeschwindigkeit in dieser Zone und stellen Sie das Gegengewicht des Bypass auf die richtige Geschwindigkeit am Luftauslass ein.
- Öffnen Sie alle Zonenklappen und überprüfen Sie, dass an den Überdruckklappen keine Luft austritt.

AIRZONE



Difusión motorizada · Motorised diffusion
 Difusão motorizada · Diffusion motorisée
 Diffusione motorizzata · Motorisierte Diffusion
 V 1.0

ES EN PT FR IT DE
BYCO

(ES) COMPUERTA DE SOBREPRESIÓN (BYPASS) RECTANGULAR CONDUCTIDO

Bypass rectangular BYCO compuesto por marco y compuerta de chapa plegada de acero galvanizado, una varilla roscada de acero con un contrapeso de acero zincado y dos tuercas para fijar este último elemento. Mantiene la presión estática en la red de conductos, dentro de los límites preestablecidos, para asegurar el correcto funcionamiento del sistema de climatización por conductos.

(FR) REGISTRE DE SURPRESSION (BY-PASS) RECTANGULAIRE

By-pass rectangulaire composé d'un cadre et d'un registre en tôle pliée en acier galvanisé, d'une tige filetée en acier munie d'un contrepoids en acier zingué et de deux écrous pour fixer ce dernier élément. Il maintient la pression statique du réseau de gaines dans les limites prédéfinies, afin d'assurer le bon fonctionnement du système de chauffage et refroidissement gainables.

(EN) RECTANGULAR OVERLOAD (BYPASS) DAMPER

Rectangular bypass composed of a galvanized steel folded sheet frame and damper, a threaded steel rod with a zinc-plated steel counterweight and two nuts to fix the latter element. It maintains the static pressure in the ductwork within the preset limits, to ensure the correct operation of the ducted HVAC system.

(IT) SERRANDA DI SOVRAPRESSIONE (BYPASS) RETTANGOLARE

Bypass rettangolare con bordocornice e serranda in lamiera piegata in acciaio zincato, una vite prigioniera in acciaio con contrappeso in acciaio zincato, e due dadi per fissare quest'ultimo elemento. Mantiene la pressione statica nella rete di condotti all'interno dei limiti prestabiliti, per garantire il corretto funzionamento del sistema di climatizzazione a condotti.

(PT) REGISTO DE SOBREPRESSÃO (BYPASS) RETANGULAR

Bypass retangular composto por estrutura e registo em chapa de aço galvanizado dobrada, uma haste de aço rosado com um contrapeso de aço zincado e duas porcas para fixar este último elemento. Mantém a pressão estática na rede de condutas dentro dos limites pré-estabelecidos para assegurar o funcionamento correto do sistema de climatização por conduta.

(DE) RECHTECKIGER ÜBERDRUCKKLAPPE (BYPASS)

Rechteckiger Bypass bestehend aus Rahmen und Zinkbleckklappe, Gewindestange aus Stahl mit Gegengewicht aus Zinkstahl sowie zwei Muttern zur Befestigung des Gegengewichts. Hält den statischen Druck im Luftkanalnetz innerhalb der vorgegebenen Grenzwerte zur Sicherstellung einer einwandfreien Funktion der kanalgeführten Klimaanlage.

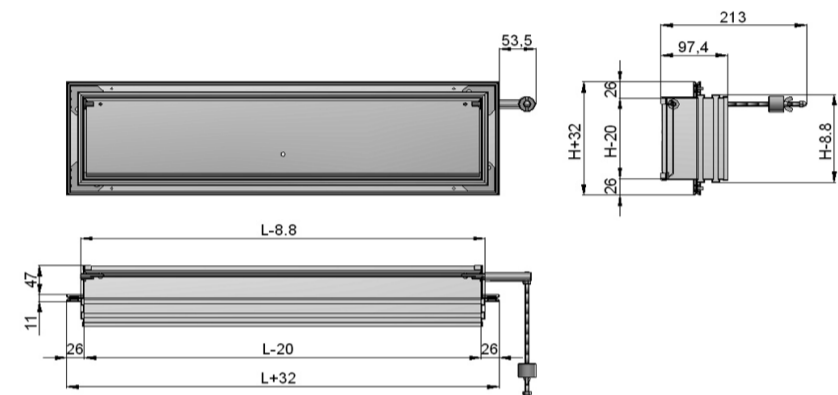

BYCO [XXXXXX]

030020	L: 300 mm; H: 200 mm
040015	L: 400 mm; H: 150 mm
040020	L: 400 mm; H: 200 mm
050010	L: 500 mm; H: 100 mm
050025	L: 500 mm; H: 250 mm
060015	L: 600 mm; H: 150 mm
060030	L: 600 mm; H: 300 mm

EJ. BYCO [030020]
 Bypass rectangular 300 x 200 mm
 Rectangular bypass 300x200 mm
 Bypass rectangulare de 300 x 200 mm
 By-pass rectangulaire de 300 x 200 mm
 Bypass rettangolare 300 x 200 mm
 Rechteckiger Bypass 300 x 200 mm

(ES) ACCESORIOS COMPATIBLES / (EN) COMPATIBLE ACCESSORIES (PT) ACESSÓRIOS COMPATÍVEIS / (FR) ACCESSOIRES COMPATIBLES (IT) ACCESSORI COMPATIBILI / (DE) KOMPATIBLES ZUBEHÖR

- No dispone de accesorios
- No compatible accessories
- Não possui acessórios
- Aucun accessoire disponible
- Senza accessori
- Kein Zubehör verfügbar

(ES) DIMENSIONES / (EN) DIMENSIONS / (PT) DIMENSÕES (FR) DIMENSIONS / (IT) DIMENSIONI / (DE) ABMESSUNGEN

Ø L (mm)	H (mm)	Q (m³/h)
300	200	900
400	150	900
400	200	1400
500	100	750
500	250	2000
600	150	1800
600	300	3000

(ES) INSTALACIÓN

- La fijación al conducto de fibra se efectúa mediante cinta adhesiva de aluminio. Hay que tener en cuenta la dirección de circulación del aire en el conducto y comprobar el giro de apertura de la compuerta.

(EN) INSTALLATION

- It is fixed to the fiber duct by means of aluminum adhesive tape. The direction of airflow in the duct must be taken into account and the direction of the turn in the damper must be checked.

(PT) INSTALAÇÃO

- A fixação à conduta de fibra é feita através de fita adesiva de alumínio. Tem de ter em conta a direção da circulação do ar na conduta e verificar a rotação de abertura do registo.

(FR) INSTALLATION

- La fixation à la gaine de fibre s'effectue à l'aide de ruban adhésif en aluminium. Il est nécessaire de tenir compte du sens dans lequel circule l'air dans la gaine et de vérifier le système d'ouverture par rotation du registre.

(IT) INSTALLAZIONE

- Il fissaggio al condotto di fibra dovrà essere effettuato con nastro adesivo di alluminio. È necessario considerare la direzione della circolazione dell'aria nel condotto e verificare il giro di apertura della serranda.

(DE) INSTALLATION

- Die Befestigung am Mineralfaserkanal erfolgt mit Aluminiumklebeband. Beim Einbau ist die Strömungsrichtung im Luftkanal zu beachten.

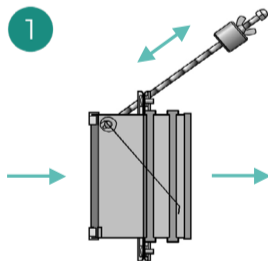

(ES) REGULACIÓN

- Cierre todas las zonas menos la más desfavorable (la que menos longitud, obstáculos y accidentes tenga).
- Mida la velocidad del aire en esta zona y regule la posición del contrapeso en el bypass hasta que la velocidad en el terminal de esa zona sea el correcto.
- Compruebe que, con todas las zonas abiertas, no se pierde aire por la compuerta de sobrepresión.

(EN) REGULATION

- Close all but the most unfavorable zone (the one with the least length, and fewest obstacles and projections).
- Measure the air speed in this zone and adjust the position of the counterweight on the bypass until the speed at the terminal in that zone is correct.
- Check that, with all zones open, no air is leaking from the bypass damper.

(PT) REGULAÇÃO

- Feche as zonas, menos a mais desfavorável (a que tem menos comprimento, obstáculos e acidentes).
- Meça a velocidade do ar nesta zona e regule a posição do contrapeso no bypass até que a velocidade no terminal da zona esteja correta.
- Verifique se, com todas as zonas abertas, não há perda de ar pelo registo de sobrepresão.

(FR) RÉGULATION

- Fermez toutes les zones, à l'exception de la plus défavorable (la moins longue, avec le moins d'obstacles et d'accidents).
- Mesurez la vitesse de l'air dans cette zone et réglez la position du contrepoids dans le bypass jusqu'à ce que la vitesse dans l'unité terminale de cette zone soit correcte.
- Vérifiez, avec toutes les zones ouvertes, qu'il n'y ait pas de fuite d'air par le registre de surpression.

(IT) REGOLAZIONE

- Chiudere tutte le zone salvo quella più sfavorevole (quella che abbia meno lunghezza, ostacoli e incidenti).
- Misurare la velocità dell'aria in questa zona e regolare la posizione del contrappeso nel bypass fino a ottenere la corretta velocità nel terminale di tale zona.
- Verificare che la serranda di sovrappresione non perda aria con tutte le zone aperte.

(DE) REGELUNG

- Schließen Sie alle Zonenklappen bis auf die günstigste Zone (kürzeste Leitung und wenigste Hindernisse und Winkel).
- Messen Sie die Luftgeschwindigkeit in dieser Zone und stellen Sie das Gegengewicht des Bypass auf die richtige Geschwindigkeit am Luftauslass ein.
- Öffnen Sie alle Zonenklappen und überprüfen Sie, dass an den Überdruckklappen keine Luft austritt.

Los tamaños de bypass 500x250mm y 600x300mm, por su tamaño, presentan peso adicional fijo, no regulable. El ajuste se realiza desplazando la pesa central a lo largo de la varilla roscada para conseguir mayor o menor par de fuerza.

Due to their size, bypass sizes 500 x 250 mm and 600 x 300 mm have fixed additional weight, not adjustable. Adjustment is made by moving the center weight along the threaded rod to achieve more or less torque.

Os tamanhos de bypass de 500 x 250 mm e 600 x 300 mm, devido ao seu tamanho, apresentam um peso adicional fixo, não regulável. O ajuste é realizado com o deslocamento da peça central ao longo da haste rosqueada para conseguir um par de forças mais pequeno ou maior.

Les by-pass de 500 x 250 mm et 600 x 300 mm, en raison de leur taille, sont dotés d'un poids fixe supplémentaire non réglable. Le réglage s'effectue en déplaçant le poids central sur la tige filetée, de façon à obtenir un couple de serrage plus ou moins élevé.

Le dimensioni del bypass, 500 x 250 mm e 600 x 300 mm, proprio per le loro misure, presentano un peso aggiuntivo fisso, non regolabile. È possibile spostare il peso centrale lungo la vite prigioniera, ottenendo una minore o una maggiore coppia di forze.

Bei den Bypass-Größen 500 x 250 mm und 600 x 300 mm weisen durch Ihr Eigengewicht ein nicht regulierbares Gegengewicht auf. Die Einstellung erfolgt durch Verstellen des Mittelgewichts auf der Gewindestange, um das Kraftmoment zu verringern oder zu erhöhen.

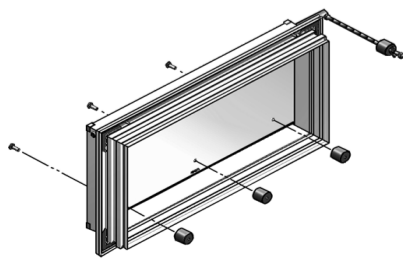



ES COMPUERTA DE SEGURIDAD

By-pass de seguridad BYIN de aluminio para instalaciones donde existen ruidos derivados de una elevada sobrepresión en la red de conductos. Se coloca desde el exterior o desde el interior del conducto, en las zonas que emiten ruido, para evitarlos. Mantiene la presión estática en la red de conductos, dentro de los límites preestablecidos, para asegurar el correcto funcionamiento del sistema de climatización por conductos.

FR REGISTRE DE SÉCURITÉ

By-pass de sécurité BYIN en aluminium, pour les installations souffrant de bruits causés par une surpression élevée du réseau de gaines. Il peut être placé depuis l'extérieur ou depuis l'intérieur de la gaine dans les zones émettant du bruit, afin d'éviter ce dernier.

Il maintient la pression statique du réseau de gaines dans les limites prédéfinies, afin d'assurer le bon fonctionnement du système de chauffage et refroidissement gainables.

EN SAFETY DAMPER

BYIN aluminum safety bypass for installations where there is noise due to high overpressure in the ductwork. It is placed from the exterior or interior of the duct in zones that emit noise, to prevent this. It maintains the static pressure in the ductwork within the preset limits, to ensure the correct operation of the ducted HVAC system.

IT SERRANDA DI SICUREZZA

Bypass di sicurezza BYIN in alluminio per impianti con rumori dovuti a un'elevata sovrappressione nella rete di condotti. Viene collocato dall'esterno o dall'interno del condotto nelle zone rumorose per evitare la produzione di rumore.

Mantiene la pressione statica nella rete di condotti all'interno dei limiti prestabiliti, per garantire il corretto funzionamento del sistema di climatizzazione a condotti.

PT REGISTO DE SEGURANÇA

By-pass de segurança BYIN de alumínio para instalações com ruídos derivados de sobrepresão elevada na rede de condutas. Coloca-se a partir do exterior ou a partir do interior da conduta nas zonas que emitem ruído, para o evitar. Mantém a pressão estática na rede de condutas dentro dos limites pré-estabelecidos para assegurar o funcionamento correto do sistema de climatização por conduta.

DE SICHERHEITSKLAPPE

Sicherheitsbypass BYIN aus Aluminium für Anlagen mit starker Geräuschentwicklung aufgrund von hohem Gegendruck im Kanalnetz. Sie kann in den Zonen mit Geräuschentwicklung als Schallschutz innen oder außen am Luftkanal montiert werden.

Hält den statischen Druck im Luftkanalnetz innerhalb der vorgegebenen Grenzwerte zur Sicherstellung einer einwandfreien Funktion der kanalgeführten Klimaanlage.

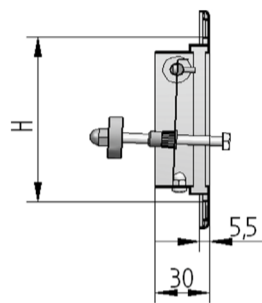
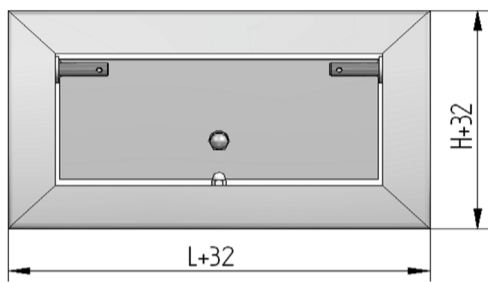

BYIN [XXXXXX]

015015	L : 150 mm; H : 150 mm
020010	L : 200 mm; H : 100 mm
020015	L : 200 mm; H : 150 mm

EJ BYIN [020010]

Compuerta de seguridad 200 x 100 mm
 Safety damper 200 x 100 mm
 Registo de segurança 200 x 100 mm
 Registre de sécurité de 200 x 100 mm
 Serranda di sicurezza 200 x 100 mm
 Sicherheitsklappe 200 x 100 mm

(ES) ACCESORIOS COMPATIBLES / (EN) COMPATIBLE ACCESSORIES (PT) ACESSÓRIOS COMPATÍVEIS / (FR) ACCESSOIRES COMPATIBLES (IT) ACCESSORI COMPATIBILI / (DE) KOMPATIBLES ZUBEHÖR

- No dispone de accesorios
- No compatible accessories
- Não possui acessórios
- Aucun accessoire disponible
- Senza accessori
- Kein Zubehör verfügbar

(ES) DIMENSIONES / (EN) DIMENSIONS / (PT) DIMENSÕES (FR) DIMENSIONS / (IT) DIMENSIONI / (DE) ABMESSUNGEN

Ø L (mm)	H (mm)	Q (m³/h)
150	150	260
200	100	350
200	150	450

ES INSTALACIÓN

La fijación del bypass al conducto de fibra se efectúa mediante cinta adhesiva de aluminio, desde el interior o desde el exterior del conducto.

Hay que tener en cuenta la dirección de circulación del aire en el conducto y comprobar el giro de apertura de la compuerta.

La fijación del bypass al conducto de fibra se efectúa mediante cinta adhesiva de aluminio, desde el interior o desde el exterior del conducto.

- Configure según el tipo de montaje. Exterior (E) o interior (I).
- Retire la rejilla.
- Corte un rectángulo con la medida nominal del bypass que se va a instalar.
- Coloque el bypass, previamente configurado para el tipo de instalación (interior o exterior), y fije mediante cinta adhesiva de forma que solape el marco y el conducto de fibra.
- Regule el contrapeso.

EN INSTALLATION

It is fixed to the fiber duct by means of aluminum adhesive tape, from either the interior or the exterior of the duct.

The direction of airflow in the duct must be taken into account and the direction of the turn in the damper must be checked.

It is fixed to the fiber duct by means of aluminum adhesive tape, from either the interior or the exterior of the duct.

- Configure according to the type of installation. Exterior (E) or interior (I).
- Remove the grille.
- Cut a rectangle with the rated size of the bypass to be installed.
- Place the bypass, previously configured for the type of installation (interior or exterior) and fix it with adhesive tape so that it overlaps the frame and the fiber duct.
- Adjust the counterweight.

PT INSTALAÇÃO

A fixação do bypass à conduta de fibra é feita através de fita adesiva de alumínio a partir do interior ou do exterior da conduta.

Tem de ter em conta a direção da circulação do ar na conduta e verificar a rotação de abertura do registo.

A fixação do bypass à conduta de fibra é feita através de fita adesiva de alumínio a partir do interior ou do exterior da conduta.

- Faça a configuração de acordo com o tipo de montagem. Exterior (E) ou interior (I).
- Retire a grelha.
- Corte um retângulo com a medida nominal do bypass que vai ser instalado.
- Coloque o bypass previamente configurado para o tipo de instalação (interior ou exterior) e fixe-o com fita adesiva de maneira a sobrepor o marco e a conduta de fibra.
- Regule o contrapeso.

FR INSTALLATION

La fixation du by-pass à la gaine de fibre s'effectue à l'aide de ruban adhésif en aluminium, depuis l'intérieur ou l'extérieur de la gaine.

Il est nécessaire de tenir compte du sens dans lequel circule l'air dans la gaine et de vérifier le système d'ouverture par rotation du registre.

La fixation du by-pass à la gaine de fibre s'effectue à l'aide de ruban adhésif en aluminium, depuis l'intérieur ou l'extérieur de la gaine.

- Procédez à la configuration en fonction du type de montage. Extérieur (E) ou intérieur (I).
- Retirez la grille.
- Coupez un rectangle de la dimension nominale du by-pass à installer.
- Placez le by-pass, configuré au préalable selon le type de montage (intérieur ou extérieur), et fixez-le à l'aide de ruban adhésif, de manière à ce qu'il soit superposé au cadre et à la gaine de fibre.
- Régalez le contrepoids.

IT INSTALLAZIONE

Fissare il bypass al condotto di fibra con nastro adesivo di alluminio, dall'interno o dall'esterno del condotto.

È necessario considerare la direzione della circolazione dell'aria nel condotto e verificare il giro di apertura della serranda.

Fissare il bypass al condotto di fibra con nastro adesivo di alluminio, dall'interno o dall'esterno del condotto.

- Effettuare la configurazione in base al tipo di montaggio. Esterno (E) o interno (I).
- Rimuovere la bocchetta.
- Tagliare un rettangolo con la misura nominale del bypass da installare.
- Configurare il bypass in base al tipo di montaggio (interno o esterno), collocarlo e fissarlo con nastro adesivo, di modo che si sovrapponga al bordocornice e al condotto di fibra.
- Regolare il contrappeso.

DE INSTALLATION

Die Befestigung des Bypass am Mineralfaserkanal erfolgt von innen oder außen mit Aluminiumklebeband.

Beim Einbau ist die Strömungsrichtung im Luftkanal zu beachten.

Die Befestigung des Bypass am Mineralfaserkanal erfolgt von innen oder außen mit Aluminiumklebeband.

- Einstellung je nach Montageart. Außen (E) oder innen (I).
- Nehmen Sie das Gitter ab.
- Schneiden Sie ein Rechteck mit dem Nennmaß des einzubauenden Bypass aus.
- Setzen Sie den zuvor auf die Montageart (innen oder außen) eingestellten Bypass ein und befestigen Sie den Bypass-Rahmen mit Klebeband am Mineralfaserkanal.
- Stellen Sie das Gegengewicht ein.

Interior / Interior / Interior / Intérieur / Interno / Innen

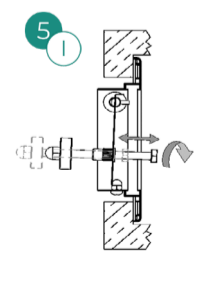
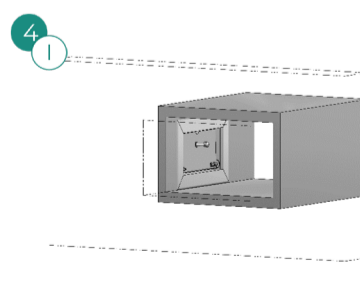
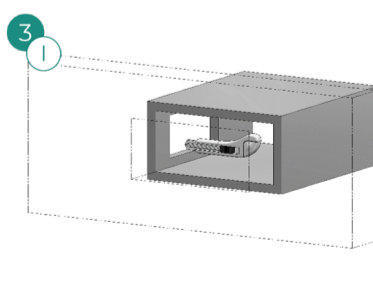
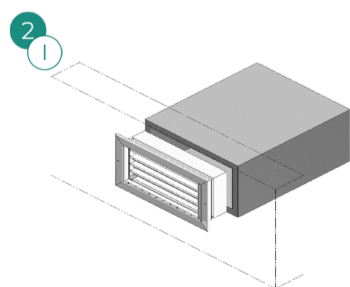
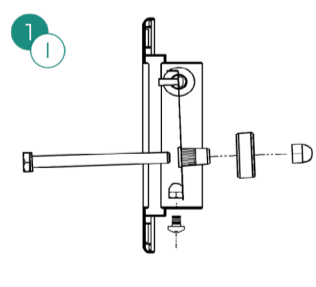

Exterior / Exterior / Exterior / Extérieur / Esterno / Außen

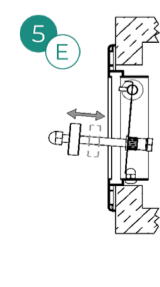
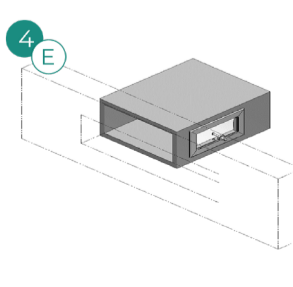
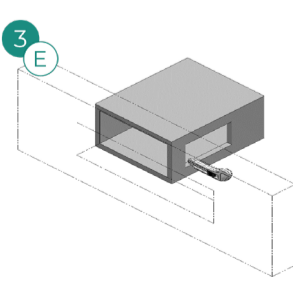
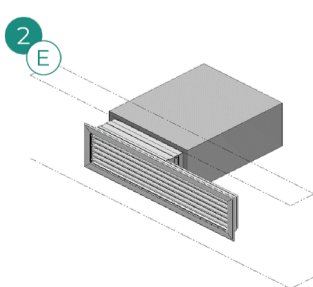
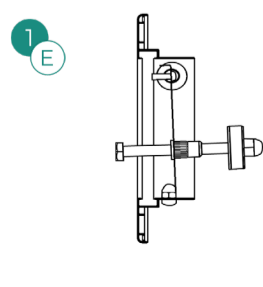

AIRZONE



Difusión motorizada · Motorised diffusion
 Difusão motorizada · Diffusion motorisée
 Diffusione motorizzata · Motorisierte Diffusion
 V.1.0

ES EN PT FR IT DE

BYRE

ES COMPUERTA DE SOBREPRESIÓN (BYPASS) RECTANGULAR

Bypass rectangular BYRE compuesto por marco y compuerta de chapa plegada de acero galvanizado, una varilla roscada de acero con un contrapeso de acero zincado y dos tuercas para fijar este último elemento. Mantiene la presión estática en la red de conductos, dentro de los límites preestablecidos, para asegurar el correcto funcionamiento del sistema de climatización por conductos. Dispone de aislantes de espuma de caucho.

FR REGISTRE DE SURPRESSION (BY-PASS) RECTANGULAIRE

By-pass rectangulaire composé d'un cadre et d'un registre en tôle pliée en acier galvanisé, d'une tige filetée en acier munie d'un contrepoids en acier zingué et de deux écrous pour fixer ce dernier élément. Il maintient la pression statique du réseau de gaines dans les limites prédéfinies, afin d'assurer le bon fonctionnement du système de chauffage et refroidissement gainables.

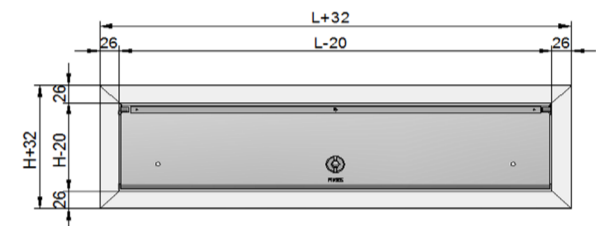

EN RECTANGULAR OVERLOAD (BYPASS) DAMPER

Rectangular bypass composed of a galvanized steel folded sheet frame and damper, a threaded steel rod with a zinc-plated steel counterweight and two nuts to fix the latter element. It maintains the static pressure in the ductwork within the preset limits, to ensure the correct operation of the ducted HVAC system.

IT SERRANDA DI SOVRAPRESSIONE (BYPASS) RETTANGOLARE

Bypass rettangolare con bordocornice e serranda in lamiera piegata in acciaio zincato, una vite prigioniera in acciaio con contrappeso in acciaio zincato, e due dadi per fissare quest'ultimo elemento. Mantiene la pressione statica nella rete di condotti all'interno dei limiti prestabiliti, per garantire il corretto funzionamento del sistema di climatizzazione a condotti.

PT REGISTO DE SOBREPRESSÃO (BYPASS) RETANGULAR

Bypass retangular composto por estrutura e registo em chapa de aço galvanizado dobrada, uma haste de aço roscaado com um contrapeso de aço zincado e duas porcas para fixar este último elemento. Mantém a pressão estática na rede de condutas dentro dos limites pré-estabelecidos para assegurar o funcionamento correto do sistema de climatização por conduta.

DE RECHTECKIGER ÜBERDRUCKKLAPPE (BYPASS)

Rechteckiger Bypass bestehend aus Rahmen und Zinkbleckklappe, Gewindestange aus Stahl mit Gegengewicht aus Zinkstahl sowie zwei Muttern zur Befestigung des Gegengewichts. Hält den statischen Druck im Luftkanalnetz innerhalb der vorgegebenen Grenzwerte zur Sicherstellung einer einwandfreien Funktion der kanalgeführten Klimaanlage.

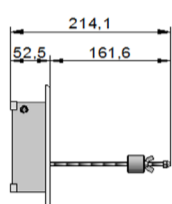

BYRE [XXXXXX]

030020	L: 300 mm; H: 200 mm
040015	L: 400 mm; H: 150 mm
040020	L: 400 mm; H: 200 mm
050010	L: 500 mm; H: 100 mm
050025	L: 500 mm; H: 250 mm
060015	L: 600 mm; H: 150 mm
060030	L: 600 mm; H: 300 mm

EJ. BYRE [030020]
 Bypass rectangular 300 x 200 mm
 Rectangular bypass 300x200 mm
 Bypass rectangular de 300 x 200 mm
 By-pass rectangulaire de 300 x 200 mm
 Bypass rettangolare 300 x 200 mm
 Rechteckiger Bypass 300 x 200 mm

(ES) ACCESORIOS COMPATIBLES / (EN) COMPATIBLE ACCESSORIES (PT) ACESSÓRIOS COMPATÍVEIS / (FR) ACCESSOIRES COMPATIBLES (IT) ACCESSORI COMPATIBILI / (DE) KOMPATIBLES ZUBEHÖR

- No dispone de accesorios
- No compatible accessories
- Não possui acessórios
- Aucun accessoire disponible
- Senza accessori
- Kein Zubehör verfügbar

(ES) DIMENSIONES / (EN) DIMENSIONS / (PT) DIMENSÕES (FR) DIMENSIONS / (IT) DIMENSIONI / (DE) ABMESSUNGEN

Ø L (mm)	H (mm)	Q (m³/h)
300	200	900
400	150	900
400	200	1400
500	100	750
500	250	2000
600	150	1800
600	300	3000

ES INSTALACIÓN

- La fijación al conducto de fibra se efectúa mediante cinta adhesiva de aluminio. Hay que tener en cuenta la dirección de circulación del aire en el conducto y comprobar el giro de apertura de la compuerta.

EN INSTALLATION

- It is fixed to the fiber duct by means of aluminum adhesive tape. The direction of airflow in the duct must be taken into account and the direction of the turn in the damper must be checked.

PT INSTALAÇÃO

- A fixação à conduta de fibra é feita através de fita adesiva de alumínio. Tem de ter em conta a direção da circulação do ar na conduta e verificar a rotação de abertura do registo.

FR INSTALLATION

- La fixation à la gaine de fibre s'effectue à l'aide de ruban adhésif en aluminium. Il est nécessaire de tenir compte du sens dans lequel circule l'air dans la gaine et de vérifier le système d'ouverture par rotation du registre.

IT INSTALLAZIONE

- Il fissaggio al condotto di fibra dovrà essere effettuato con nastro adesivo di alluminio. È necessario considerare la direzione della circolazione dell'aria nel condotto e verificare il giro di apertura della serranda.

DE INSTALLATION

- Die Befestigung am Mineralfaserkanal erfolgt mit Aluminiumklebeband. Beim Einbau ist die Strömungsrichtung im Luftkanal zu beachten.

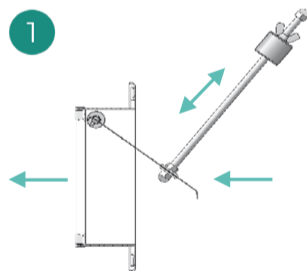

ES REGULACIÓN

- Cierre todas las zonas menos la más desfavorable (la que menos longitud, obstáculos y accidentes tenga).
- Mida la velocidad del aire en esta zona y regule la posición del contrapeso en el bypass hasta que la velocidad en el terminal de esa zona sea el correcto.
- Compruebe que, con todas las zonas abiertas, no se pierde aire por la compuerta de sobrepresión.

EN REGULATION

- Close all but the most unfavorable zone (the one with the least length, and fewest obstacles and projections).
- Measure the air speed in this zone and adjust the position of the counterweight on the bypass until the speed at the terminal in that zone is correct.
- Check that, with all zones open, no air is leaking from the bypass damper.

PT REGULAÇÃO

- Feche as zonas, menos a mais desfavorável (a que tem menos comprimento, obstáculos e acidentes).
- Meça a velocidade do ar nesta zona e regule a posição do contrapeso no bypass até que a velocidade no terminal da zona esteja correta.
- Verifique se, com todas as zonas abertas, não há perda de ar pelo registo de sobrepresão.

FR RÉGULATION

- Fermez toutes les zones, à l'exception de la plus défavorable (la moins longue, avec le moins d'obstacles et d'accidents).
- Mesurez la vitesse de l'air dans cette zone et réglez la position du contrepoids dans le bypass jusqu'à ce que la vitesse dans l'unité terminale de cette zone soit correcte.
- Vérifiez, avec toutes les zones ouvertes, qu'il n'y ait pas de fuite d'air par le registre de surpression.

IT REGOLAZIONE

- Chiudere tutte le zone salvo quella più sfavorevole (quella che abbia meno lunghezza, ostacoli e incidenti).
- Misurare la velocità dell'aria in questa zona e regolare la posizione del contrappeso nel bypass fino a ottenere la corretta velocità nel terminale di tale zona.
- Verificare che la serranda di sovrappresione non perda aria con tutte le zone aperte.

DE REGELUNG

- Schließen Sie alle Zonenklappen bis auf die günstigste Zone (kürzeste Leitung und wenigste Hindernisse und Winkel).
- Messen Sie die Luftgeschwindigkeit in dieser Zone und stellen Sie das Gegengewicht des Bypass auf die richtige Geschwindigkeit am Luftauslass ein.
- Öffnen Sie alle Zonenklappen und überprüfen Sie, dass an den Überdruckklappen keine Luft austritt.

Los tamaños de bypass 500x250mm y 600x300mm, por su tamaño, presentan peso adicional fijo, no regulable. El ajuste se realiza desplazando la pesa central a lo largo de la varilla roscada para conseguir mayor o menor par de fuerza.

Due to their size, bypass sizes 500 x 250 mm and 600 x 300 mm have fixed additional weight, not adjustable. Adjustment is made by moving the center weight along the threaded rod to achieve more or less torque.

Os tamanhos de bypass de 500 x 250 mm e 600 x 300 mm, devido ao seu tamanho, apresentam um peso adicional fixo, não regulável. O ajuste é realizado com o deslocamento da peça central ao longo da haste rosqueada para conseguir um par de forças mais pequeno ou maior.

Les by-pass de 500 x 250 mm et 600 x 300 mm, en raison de leur taille, sont dotés d'un poids fixe supplémentaire non réglable. Le réglage s'effectue en déplaçant le poids central sur la tige filetée, de façon à obtenir un couple de serrage plus ou moins élevé.

Le dimensioni del bypass, 500 x 250 mm e 600 x 300 mm, proprio per le loro misure, presentano un peso aggiuntivo fisso, non regolabile. È possibile spostare il peso centrale lungo la vite prigioniera, ottenendo una minore o una maggiore coppia di forze.

Bei den Bypass-Größen 500 x 250 mm und 600 x 300 mm weisen durch Ihr Eigengewicht ein nicht regulierbares Gegengewicht auf. Die Einstellung erfolgt durch Verstellen des Mittelgewichts auf der Gewindestange, um das Kraftmoment zu verringern oder zu erhöhen.

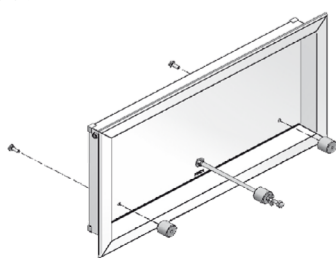

AIRZONE

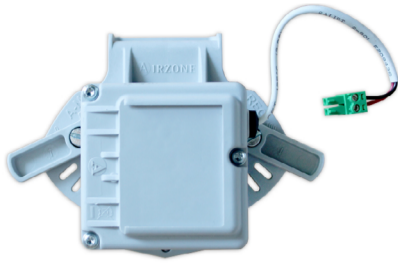

Difusión motorizada · Motorised diffusion
 Difusão motorizada · Diffusion motorisée
 Diffusione motorizzata · Motorisierte Diffusion
 V 1.0



AZPV0MOTCMC

ES MOTOR DE COMPUERTA CIRCULAR AIRZONE

Motor de compuerta circular para la apertura y cierre de la compuerta circular Airzone CPCC.

EN AIRZONE CIRCULAR DAMPER MOTOR

Circular damper motor for opening and closing the Airzone CPCC circular damper.

PT MOTOR DE REGISTO CIRCULAR AIRZONE

Motor de registo circular para abertura e fechamento do registo circular Airzone CPCC.

FR MOTEUR DE REGISTRE CIRCULAIRE AIRZONE

Moteur de registre circulaire pour l'ouverture et la fermeture du registre circulaire Airzone CPCC.

IT MOTORE PER SERRANDA CIRCOLARE AIRZONE

Motore per serranda circolare per l'apertura e la chiusura della serranda circolare Airzone CPCC.

DE RUNDKLAPPENMOTOR AIRZONE

Rundklappenmotor für das Öffnen und Schließen der Airzone-Rundklappe CPCC.

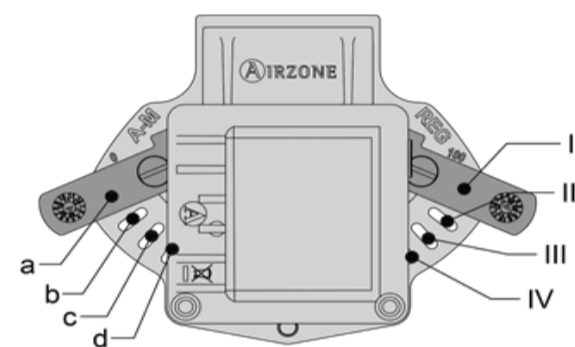

AZPV0MOTCMC

ES DATOS TÉCNICOS

Tensión de alimentación	± 12 V
Intensidad nominal	40 mA
Intensidad máxima	250 mA
Par a de salida	0.8 Nm
Clase de protección	Clase III

El equipo debe alimentarse desde una fuente de alimentación SELV y/o ESI debidamente dimensionada, reconocida y certificada de acuerdo con IEC 60950-1 y/o IEC 62368-1.

EN TECHNICAL DATA

Supply voltage	± 12 V
Rated current	40 mA
Maximum current	250 mA
Output torque	0.8 Nm
Protection class	Class III

The unit must be powered from a SELV and/or ESI power supply, appropriately sized, recognized and certified according to IEC 60950-1 and/or IEC 62368-1.

PT DADOS TÉCNICOS

Tensão de alimentação	± 12 V
Intensidade nominal	40 mA
Intensidade máxima	250 mA
Par de saída	0.8 Nm
Classe de proteção	Classe III

A unidade deve ser alimentada com uma fonte de alimentação SELV e/ou ESI devidamente dimensionada, reconhecida e certificada de acordo com a IEC 60950-1 e/ou IEC 62368-1.

FR CARACTÉRISTIQUES TECHNIQUES

Tension d'alimentation	± 12 V
Intensité nominale	40 mA
Intensité maximale	250 mA
Couple de sortie	0.8 Nm
Classe de protection	Classe III

L'unité doit être alimentée par une source d'alimentation TBTS et/ou ESI de dimensions correctes, validée et certifiée en accord avec la norme IEC 60950-1 et/ou IEC 62368-1.

IT DATI TECNICI

Tensione di alimentazione	± 12 V
Intensità nominale	40 mA
Intensità massima	250 mA
Coppia di uscita	0.8 Nm
Classe di protezione	Classe III

L'unità deve essere alimentata da una fonte di alimentazione SELV e/o ESI appositamente dimensionata, riconosciuta e certificata in conformità con la norma IEC 60950-1 e/o la norma IEC 62368-1.

DE TECHNISCHE DATEN

Versorgungsspannung	± 12 V
Nennstromaufnahme	40 mA
Maximale Stromaufnahme	250 mA
Stellmoment	0.8 Nm
Schutzart	Schutzart III

Das Gerät muss über eine ausreichend bemessenes SELV- und/oder ESI-Netzteil versorgt werden, das nach IEC 60950-1 und/oder IEC 62368-1 anerkannt und zertifiziert ist.

ES INSTALACIÓN

Coloque el motor (C) sobre el eje (B) como se indica en la figura. Fije con el tornillo (A). Asegúrese que el extremo del tornillo se asiente sobre la cara plana del eje de mariposa (B).

EN INSTALLATION

Place the motor (C) on the shaft (B) as shown in the figure. Secure with the screw (A). Make sure that the end of the screw is seated on the flat face of the butterfly shaft (B).

PT INSTALAÇÃO

Coloque o motor (C) sobre o eixo (B) como indicado na figura. Fixe com o parafuso (A). Certifique-se de que a extremidade do parafuso se apoia sobre o lado plano do eixo da mariposa (B).

FR INSTALLATION

Posez le moteur (C) sur l'axe (B), tel qu'indiqué sur la figure. Fixez à l'aide de la vis (A). Veillez à ce que l'extrémité de la vis repose sur la face plate de l'axe de papillon (B).

IT INSTALLAZIONE

Collocare il motore (C) sull'asse (B) come indicato nell'immagine. Fissare con la vite (A). Verificare che la parte estrema della vite sia ben fissata sulla superficie piana dell'asse a farfalla (B).

DE INSTALLATION

Setzen Sie den Motor (C) wie abgebildet auf die Achse (B). Ziehen Sie die Schraube (A) fest. Achten Sie darauf, dass das Schraubenende an der flachen Seite der Flügelachse (B) anliegt.

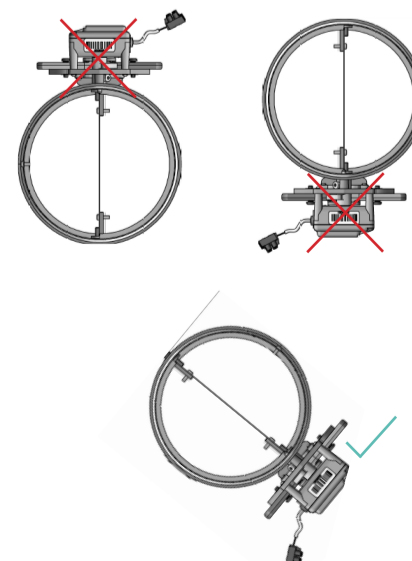
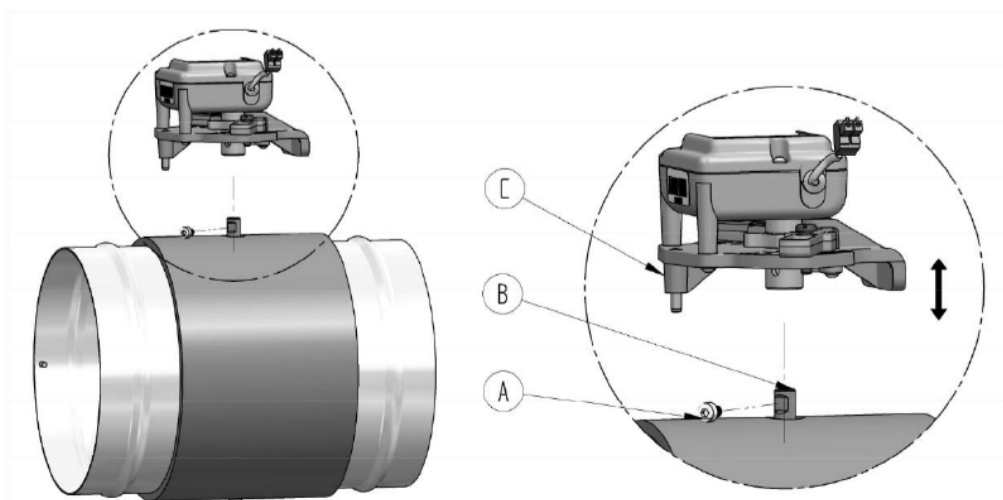

AIRZONE

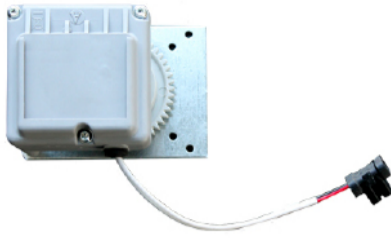

Difusión motorizada · Motorised diffusion
Difusão motorizada · Diffusion motorisée
Diffusione motorizzata · Motorisierte Diffusion
V 1.0

ES EN PT FR IT DE

AZPV0MOTCMR

ES MOTOR DE COMPUERTA RECTANGULAR AIRZONE

Motor de compuerta rectangular MAIR para la apertura y cierre de los elementos de difusión Airzone.

EN AIRZONE RECTANGULAR DAMPER MOTOR

MAIR rectangular damper motor for opening and closing Airzone diffuser elements.

PT MOTOR DE REGISTO RETANGULAR AIRZONE

Motor de registo rectangular MAIR para abertura e fechamento dos elementos de difusão Airzone.

FR MOTEUR DE REGISTRE RECTANGULAIRE AIRZONE

Moteur de registre rectangulaire MAIR pour l'ouverture et la fermeture des éléments de diffusion Airzone.

IT MOTORE PER SERRANDA RETTANGOLARE AIRZONE

Motore per serranda rettangolare MAIR per l'apertura e la chiusura degli elementi di diffusione Airzone.

DE MOTOR FÜR RECHTECKIGE KLAPPEN AIRZONE

Motor für rechteckige Luftklappen MAIR zum Öffnen und Schließen der Airzone-Luftauslässe.

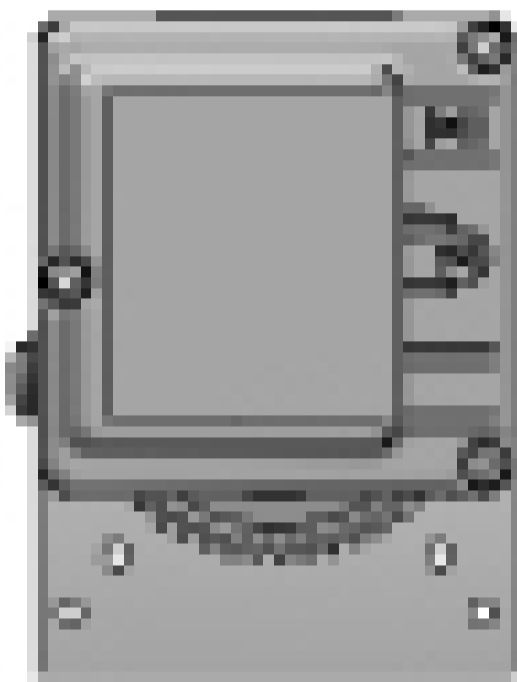

AZPV0MAOTCMR

ES DATOS TÉCNICOS

Tensión de Alimentación	± 12 V
Intensidad nominal	40 mA
Intensidad máxima	250 mA
Par a de salida	0.8 Nm
Principio y fin de carrera	Regulada por electrónica Airzone
Conexión Mecánica	Biela
Fijación	TORXT10
Clase de protección	Clase III

El equipo debe alimentarse desde una fuente de alimentación SELV y/o ESI debidamente dimensionada, reconocida y certificada de acuerdo con IEC 60950-1 y/o IEC 62368-1.

EN TECHNICAL DATA

Supply voltage	± 12 V
Rated current	40 mA
Maximum current	250 mA
Output torque	0.8 Nm
Start and end of stroke	Controlled by Airzone electronics
Mechanical connection	Connecting rod
Fixing	TORXT10
Protection class	Class III

The unit must be powered from a SELV and/or ESI power supply, appropriately sized, recognized and certified according to IEC 60950-1 and/or IEC 62368-1.

PT DADOS TÉCNICOS

Tensão de alimentação	± 12 V
Intensidade nominal	40 mA
Intensidade máxima	250 mA
Par de saída	0.8 Nm
Princípio e fim de percurso	Regulada por eletrónica Airzone
Ligação mecânica	Biela
Fixação	TORXT10
Classe de proteção	Classe III

A unidade deve ser alimentada com uma fonte de alimentação SELV e/ou ESI devidamente dimensionada, reconhecida e certificada de acordo com a IEC 60950-1 e/ou IEC 62368-1.

FR CARACTÉRISTIQUES TECHNIQUES

Tension d'alimentation	± 12 V
Intensité nominale	40 mA
Intensité maximale	250 mA
Couple de sortie	0.8 Nm
Début et fin de course	Commandé par le système électronique Airzone
Connexion mécanique	Bielle
Fixation	TORXT10
Classe de protection	Classe III

L'unité doit être alimentée par une source d'alimentation TBTS et/ou ESI de dimensions correctes, validée et certifiée en accord avec la norme IEC 60950-1 et/ou IEC 62368-1.

IT DATI TECNICI

Tensione di alimentazione	± 12 V
Intensità nominale	40 mA
Intensità massima	250 mA
Coppia di uscita	0.8 Nm
Inizio e fine della corsa	Regolata dall'elettronica Airzone
Collegamento meccanico	Biella
Fissaggio	TORXT10
Classe di protezione	Classe III

L'unità deve essere alimentata da una fonte di alimentazione SELV e/o ESI appositamente dimensionata, riconosciuta e certificata in conformità con la norma IEC 60950-1 e/o la norma IEC 62368-1.

DE TECHNISCHE DATEN

Versorgungsspannung	± 12 V
Nennstromaufnahme	40 mA
Maximale Stromaufnahme	250 mA
Stellmoment	0.8 Nm
Anfangs- und Endschalter	Regelung durch Airzone-Elektronik
Mechanischer Anschluss	Kurbel
Befestigung	TORXT10
Schutzart	Schutzart III

Das Gerät muss über eine ausreichend bemessenes SELV- und/oder ESI-Netzteil versorgt werden, das nach IEC 60950-1 und/oder IEC 62368-1 anerkannt und zertifiziert ist.

ES INSTALACIÓN

- 1 Cierre manualmente la compuerta. Engrane el motor, comprobando que la compuerta se encuentre bien cerrada.
- 2 Atornille el motor a la chapa de fijación.
- 3 Alimente el motor respetando la polaridad. Compruebe la apertura y cierre generando demanda en el termostato de la zona.

EN INSTALLATION

- 1 Close the damper manually. Engage the motor, checking that the damper is properly closed.
- 2 Screw the motor to the mounting plate.
- 3 Connect the motor to the power supply, respecting the polarity. Check the opening and closing by generating demand on the zone's thermostat.

PT INSTALAÇÃO

- 1 Feche o registo manualmente. Verifique se o registo está bem fechado e engrene o motor.
- 2 Parafuse o motor à chapa de fixação.
- 3 Alimente o motor respeitando a polaridade. Verifique a abertura e o fechamento com a geração de solicitação no termostato da zona.

FR INSTALLATION

- 1 Fermez manuellement le registre. Engrenez le moteur en vérifiant que le registre est bien fermé.
- 2 Vissez le moteur à la tôle de fixation.
- 3 Mettez le moteur sous tension en respectant la polarité. Vérifiez l'ouverture et la fermeture en générant une demande sur le thermostat de la zone.

IT INSTALLAZIONE

- 1 Chiudere manualmente la serranda. Ingranare il motore, verificando che la serranda si trovi perfettamente chiusa.
- 2 Avvitare il motore alla piastra di fissaggio.
- 3 Alimentare il motore rispettando la polarità. Verificare l'apertura e la chiusura entrando in regime di domanda nel termostato della zona.

DE INSTALLATION

- 1 Schließen Sie die Klappe von Hand. Rasten Sie den Motor ein und prüfen Sie, dass die Luftklappe richtig geschlossen ist.
- 2 Schrauben Sie den Motor am Halteblech fest.
- 3 Schließen Sie den Motor unter Beachtung der Polarität an die Spannungsversorgung an. Prüfen Sie die Öffnungs- und Schließfunktion durch Bedarfserzeugung am Zonenhermostaten.

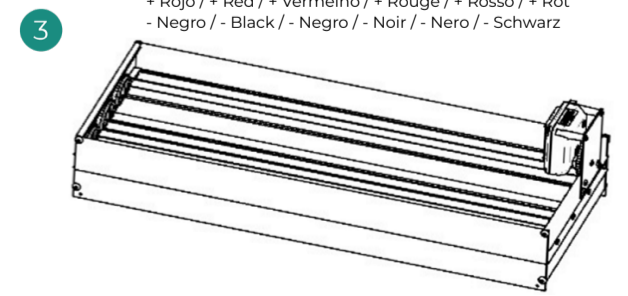
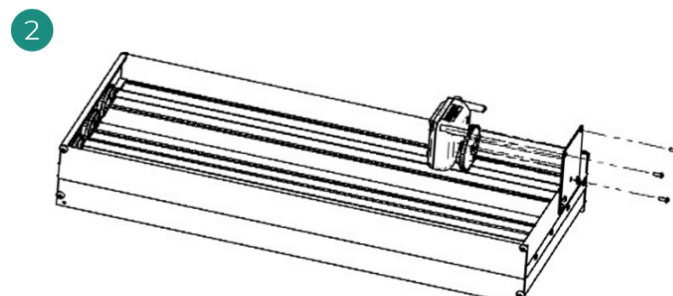
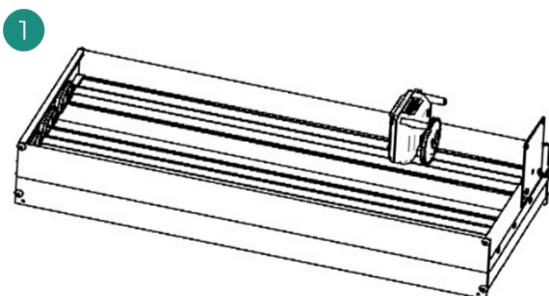

+ Rojo / + Red / + Vermelho / + Rouge / + Rosso / + Rot
- Negro / - Black / - Negro / - Noir / - Nero / - Schwarz

AIRZONE

Difusión motorizada · Motorised diffusion
Difusão motorizada · Diffusion motorisée
Diffusione motorizzata · Motorisierte Diffusion
V 1.0

ES EN PT FR IT DE

AZPV0MOTRMD



ES MOTOR DE REJILLA INTELIGENTE DOBLE

Motor de rejilla inteligente doble MINT para la apertura y cierre de los elementos de difusión Airzone.

EN DOUBLE SMART GRILLE MOTOR

MINT double smart grille motor for opening and closing Airzone diffusion elements.

PT MOTOR DE GRELHA INTELIGENTE DUPLA

Motor de grelha inteligente dupla MINT para abertura e fechamento dos elementos de difusão Airzone.

FR MOTEUR DE GRILLE INTELLIGENTE DOUBLE

Moteur de grille intelligente double MINT pour l'ouverture et la fermeture des éléments de diffusion Airzone.

IT MOTORE PER BOCCHETTA INTELLIGENTE DOPPIA

Motore per bocchetta intelligente doppia MINT per l'apertura e la chiusura degli elementi di diffusione Airzone.

DE MOTOR FÜR INTELLIGENTES DOPPEL-AUSLASSGITTER

Motor für das intelligente Doppel-Auslassgitter MINT zum Öffnen und Schließen der Airzone-Luftauslässe.

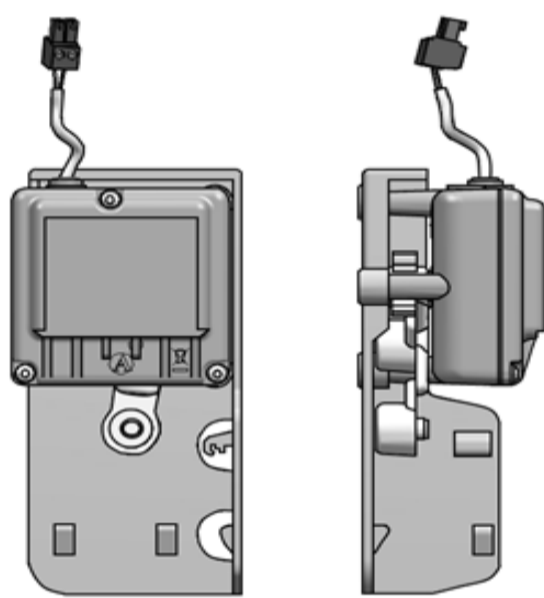

AZPV0MOTRMD

ES DATOS TÉCNICOS

Tensión de Alimentación	± 12 V
Intensidad nominal	40 mA
Intensidad máxima	250 mA
Par a de salida	0.8 Nm
Principio y fin de carrera	Regulada por electrónica Airzone
Conexión Mecánica	Biela
Fijación	TORXT10
Clase de protección	Clase III

El equipo debe alimentarse desde una fuente de alimentación SELV y/o ESI debidamente dimensionada, reconocida y certificada de acuerdo con IEC 60950-1 y/o IEC 62368-1.

EN TECHNICAL DATA

Supply voltage	± 12 V
Rated current	40 mA
Maximum current	250 mA
Output torque	0.8 Nm
Start and end of stroke	Controlled by Airzone electronics
Mechanical connection	Connecting rod
Fixing	TORXT10
Protection class	Class III

The unit must be powered from a SELV and/or ESI power supply, appropriately sized, recognized and certified according to IEC 60950-1 and/or IEC 62368-1.

PT DADOS TÉCNICOS

Tensão de alimentação	± 12 V
Intensidade nominal	40 mA
Intensidade máxima	250 mA
Par de saída	0.8 Nm
Princípio e fim de percurso	Regulada por eletrónica Airzone
Ligação mecânica	Biela
Fixação	TORXT10
Classe de proteção	Classe III

A unidade deve ser alimentada com uma fonte de alimentação SELV e/ou ESI devidamente dimensionada, reconhecida e certificada de acordo com a IEC 60950-1 e/ou IEC 62368-1.

FR CARACTÉRISTIQUES TECHNIQUES

Tension d'alimentation	± 12 V
Intensité nominale	40 mA
Intensité maximale	250 mA
Couple de sortie	0.8 Nm
Début et fin de course	Commandé par le système électronique Airzone
Connexion mécanique	Bielle
Fixation	TORXT10
Classe de protection	Classe III

L'unité doit être alimentée par une source d'alimentation TBTS et/ou ESI de dimensions correctes, validée et certifiée en accord avec la norme IEC 60950-1 et/ou IEC 62368-1.

IT DATI TECNICI

Tensione di alimentazione	± 12 V
Intensità nominale	40 mA
Intensità massima	250 mA
Coppia di uscita	0.8 Nm
Inizio e fine della corsa	Regolata dall'elettronica Airzone
Collegamento meccanico	Biella
Fissaggio	TORXT10
Classe di protezione	Classe III

L'unità deve essere alimentata da una fonte di alimentazione SELV e/o ESI appositamente dimensionata, riconosciuta e certificata in conformità con la norma IEC 60950-1 e/o la norma IEC 62368-1.

DE TECHNISCHE DATEN

Versorgungsspannung	± 12 V
Nennstromaufnahme	40 mA
Maximale Stromaufnahme	250 mA
Stellmoment	0.8 Nm
Anfangs- und Endschalter	Regelung durch Airzone-Elektronik
Mechanischer Anschluss	Kurbel
Befestigung	TORXT10
Schutzart	Schutzart III

Das Gerät muss über eine ausreichend bemessenes SELV- und/oder ESI-Netzteil versorgt werden, das nach IEC 60950-1 und/oder IEC 62368-1 anerkannt und zertifiziert ist.

ES INSTALACIÓN

- 1 Quite el clip que fija las lamas de la rejilla y ciérrelas
- 2 Inserte el motor en la esquina del marco con cierto ángulo. Gírelo hasta situarlo completamente vertical.
- 3 Gire y desplace la biela del motor de forma que encaje con la biela de las lamas.
- 4 Fije nuevamente las lamas de la rejilla con el clip.
- 5 Alimente el motor respetando la polaridad del mismo.

EN INSTALLATION

- 1 Unscrew the clip that fixes the slats of the grille and close them.
- 2 Insert the motor into the corner of the frame at an angle. Turn it until it is completely vertical.
- 3 Turn and move the motor's connecting rod so that it engages with the slats' connecting rod.
- 4 Fix the grille slats again using the clip.
- 5 Connect the motor to the power supply, respecting the polarity.

PT INSTALAÇÃO

- 1 Retire o clip que fixa as lâminas da grelha e feche-as.
- 2 Insira o motor no canto da estrutura com um determinado ângulo. Gire-o até ficar em posição totalmente vertical.
- 3 Gire e desloque a biela do motor de forma que ela se encaixe na biela das lâminas.
- 4 Fixe novamente as lâminas da grelha com o clip.
- 5 Alimente o motor respeitando a polaridade.

FR INSTALLATION

- 1 Retirez le clip qui fixe les lames de la grille et fermez-les.
- 2 Insérez le moteur dans le coin du cadre en l'inclinant. Tournez-le jusqu'à ce qu'il se trouve en position complètement verticale.
- 3 Tournez et déplacez la bielle du moteur de manière à la glisser dans la bielle des lames.
- 4 Fixez à nouveau les lames de la grille à l'aide du clip.
- 5 Mettez le moteur sous tension en respectant la polarité.

IT INSTALLAZIONE

- 1 Rimuovere la clip che fissa le lame della bocchetta e chiuderle.
- 2 Inserire il motore nell'angolo del bordocornice con una certa angolazione. Girarlo finché non assume una posizione completamente verticale.
- 3 Girare e spostare la biella del motore fino a farla combaciare con la biella delle lame.
- 4 Fissare nuovamente le lame della bocchetta con la clip.
- 5 Alimentare il motore rispettando la sua polarità.

DE INSTALLATION

- 1 Nehmen Sie die Befestigungsklammer der Lamellen am Gitter ab.
- 2 Setzen Sie den Motor leicht abgewinkelt in die Rahmenecke ein. Drehen Sie ihn, bis er vollständig senkrecht steht.
- 3 Drehen und verschieben Sie die Motorkurbel, bis sie in die Lamellenkurbel eingreift.
- 4 Befestigen Sie die Gitterlamellen wieder mit der Klammer.
- 5 Stellen Sie unter Beachtung der Polarität die Spannungsversorgung des Motors her.

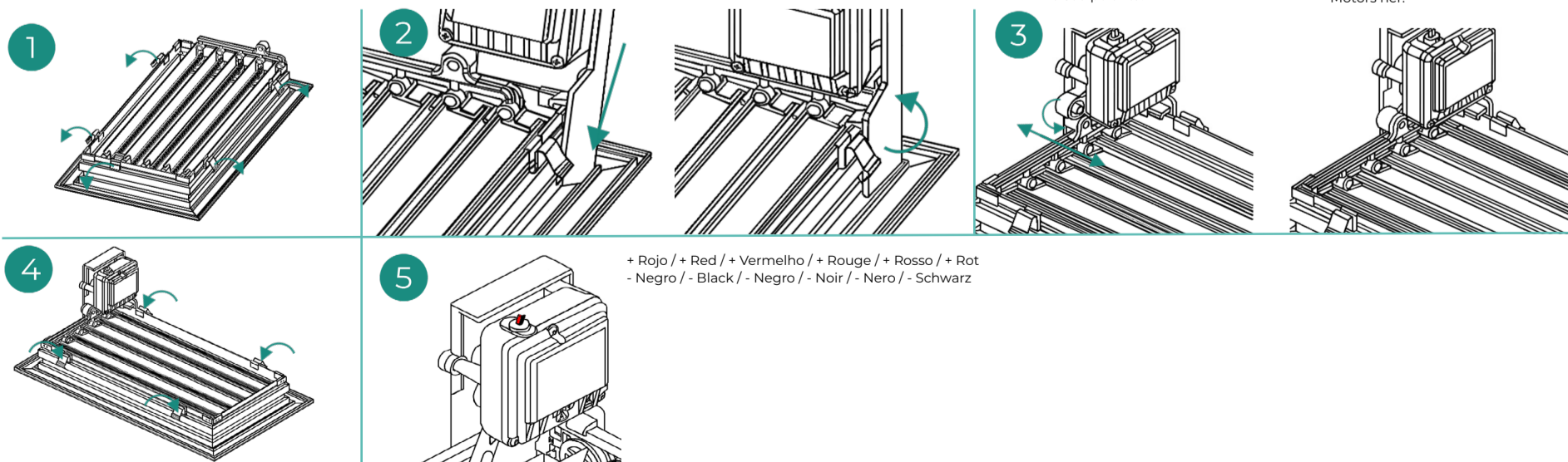

+ Rojo / + Red / + Vermelho / + Rouge / + Rosso / + Rot
- Negro / - Black / - Negro / - Noir / - Nero / - Schwarz

AIRZONE

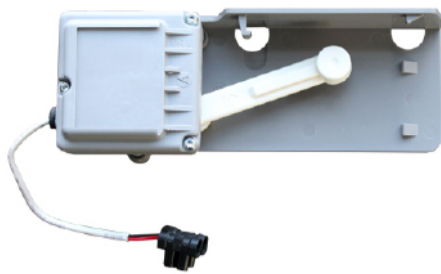

Difusión motorizada · Motorised diffusion
Difusão motorizada · Diffusion motorisée
Diffusione motorizzata · Motorisierte Diffusion
V 1.0

ES EN PT FR IT DE

AZPV0MOTRMT

ES MOTOR DE REJILLA INTELIGENTE TRIPLE

Motor de rejilla inteligente triple MTINT para la apertura y cierre de los elementos de difusión Airzone.

EN TRIPLE SMART GRILLE MOTOR

MTINT triple smart grille motor for opening and closing Airzone diffuser elements.

PT MOTOR DE GRELHA INTELIGENTE TRIPLA

Motor de grelha inteligente tripla MTINT para abertura e fechamento dos elementos de difusão Airzone.

FR MOTEUR DE GRILLE INTELLIGENTE TRIPLE

Moteur de grille intelligente triple MTINT pour l'ouverture et la fermeture des éléments de diffusion Airzone.

IT MOTORE PER BOCCHETTA INTELLIGENTE TRIPLA

Motore per bocchetta intelligente tripla MTINT per l'apertura e la chiusura degli elementi di diffusione Airzone.

DE MOTOR FÜR INTELLIGENTES DREIFACH-AUSLASSGITTER

Motor für das intelligente Dreifach-Auslassgitter MTINT zum Öffnen und Schließen der Airzone-Luftauslässe.

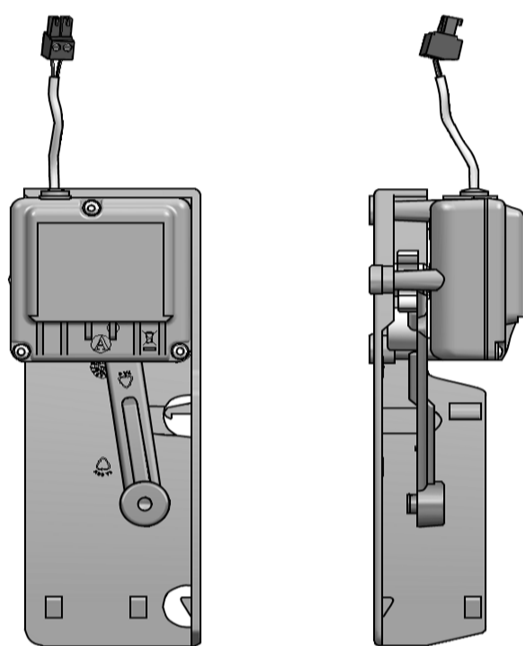

AZPV0MOTRMT

ES DATOS TÉCNICOS

Tensión de Alimentación	± 12 V
Intensidad nominal	40 mA
Intensidad máxima	250 mA
Par a de salida	0.8 Nm
Principio y fin de carrera	Regulada por electrónica Airzone
Conexión Mecánica	Biela
Fijación	TORXT10
Clase de protección	Clase III

El equipo debe alimentarse desde una fuente de alimentación SELV y/o ESI debidamente dimensionada, reconocida y certificada de acuerdo con IEC 60950-1 y/o IEC 62368-1.

EN TECHNICAL DATA

Supply voltage	± 12 V
Rated current	40 mA
Maximum current	250 mA
Output torque	0.8 Nm
Start and end of stroke	Controlled by Airzone electronics
Mechanical connection	Connecting rod
Fixing	TORXT10
Protection class	Class III

The unit must be powered from a SELV and/or ESI power supply, appropriately sized, recognized and certified according to IEC 60950-1 and/or IEC 62368-1.

PT DADOS TÉCNICOS

Tensão de alimentação	± 12 V
Intensidade nominal	40 mA
Intensidade máxima	250 mA
Par de saída	0.8 Nm
Princípio e fim de percurso	Regulada por eletrónica Airzone
Ligação mecânica	Biela
Fixação	TORXT10
Classe de proteção	Classe III

A unidade deve ser alimentada com uma fonte de alimentação SELV e/ou ESI devidamente dimensionada, reconhecida e certificada de acordo com a IEC 60950-1 e/ou IEC 62368-1.

FR CARACTÉRISTIQUES TECHNIQUES

Tension d'alimentation	± 12 V
Intensité nominale	40 mA
Intensité maximale	250 mA
Couple de sortie	0.8 Nm
Début et fin de course	Commandé par le système électronique Airzone
Connexion mécanique	Bielle
Fixation	TORXT10
Classe de protection	Classe III

L'unité doit être alimentée par une source d'alimentation TBTS et/ou ESI de dimensions correctes, validée et certifiée en accord avec la norme IEC 60950-1 et/ou IEC 62368-1.

IT DATI TECNICI

Tensione di alimentazione	± 12 V
Intensità nominale	40 mA
Intensità massima	250 mA
Coppia di uscita	0.8 Nm
Inizio e fine della corsa	Regolata dall'elettronica Airzone
Collegamento meccanico	Biella
Fissaggio	TORXT10
Classe di protezione	Classe III

L'unità deve essere alimentata da una fonte di alimentazione SELV e/o ESI appositamente dimensionata, riconosciuta e certificata in conformità con la norma IEC 60950-1 e/o la norma IEC 62368-1.

DE TECHNISCHE DATEN

Versorgungsspannung	± 12 V
Nennstromaufnahme	40 mA
Maximale Stromaufnahme	250 mA
Stellmoment	0.8 Nm
Anfangs- und Endschalter	Regelung durch Airzone-Elektronik
Mechanischer Anschluss	Kurbel
Befestigung	TORXT10
Schutzart	Schutzart III

Das Gerät muss über eine ausreichend bemessenes SELV- und/oder ESI-Netzteil versorgt werden, das nach IEC 60950-1 und/oder IEC 62368-1 anerkannt und zertifiziert ist.

ES INSTALACIÓN

- Desenrosque el tornillo que fija las lamas de la rejilla.
- Inserte el motor en la esquina del marco con cierto ángulo. Gírelo hasta situarlo en posición vertical.
- Gire y desplace la biela del motor de forma que encaje con la biela de las lamas.
- Enrosque nuevamente el tornillo que fija las lamas de la rejilla.
- Alimente el motor respetando la polaridad del mismo.

EN INSTALLATION

- Unscrew the screw that fixes the slats of the grille.
- Insert the motor into the corner of the frame at an angle. Turn it until it is completely vertical.
- Turn and move the motor's connecting rod so that it engages with the slats' connecting rod.
- Screw back the screw that fixes the grille slats.
- Connect the motor to the power supply, respecting the polarity.

PT INSTALAÇÃO

- Retire o parafuso que fixa as lâminas da grelha.
- Insira o motor no canto da estrutura com um determinado ângulo. Gire-o até ficar em posição totalmente vertical.
- Gire e desloque a biela do motor de forma que ela se encaixe na biela das lâminas.
- Recoloque o parafuso que fixa as lâminas da grelha.
- Alimente o motor respeitando a polaridade.

FR INSTALLATION

- Desserrez la vis qui fixe les lames de la grille.
- Insérez le moteur dans le coin du cadre en l'inclinant. Tournez-le jusqu'à ce qu'il se trouve en position complètement verticale.
- Tournez et déplacez la bielle du moteur de manière à la glisser dans la bielle des lames.
- Serrez à nouveau la vis qui fixe les lames de la grille.
- Mettez le moteur sous tension en respectant la polarité.

IT INSTALLAZIONE

- Svitare la vite che fissa le lame della bocchetta.
- Inserire il motore nell'angolo del bordocornice con una certa angolazione. Girarlo finché non assume una posizione completamente verticale.
- Girare e spostare la biella del motore fino a farla combaciare con la biella delle lame.
- Avvitare nuovamente la vite che fissa le lame della bocchetta.
- Alimentare il motore rispettando la sua polarità.

DE INSTALLATION

- Drehen Sie die Befestigungsschraube der Lamellen am Gitter heraus.
- Setzen Sie den Motor leicht abgewinkelt in die Rahmenecke ein. Drehen Sie ihn, bis er vollständig senkrecht steht.
- Drehen und verschieben Sie die Motorkurbel, bis sie in die Lamellenkurbel eingreift.
- Drehen Sie die Befestigungsschraube der Lamellen am Gitter wieder ein.
- Stellen Sie unter Beachtung der Polarität die Spannungsversorgung des Motors her.

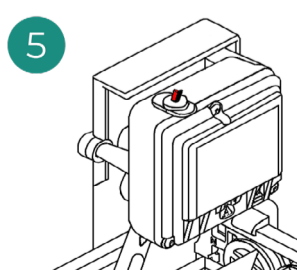
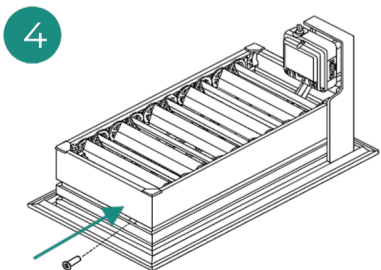
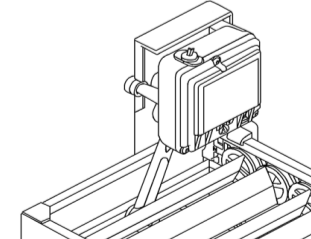
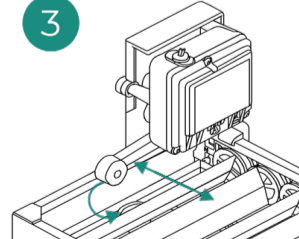
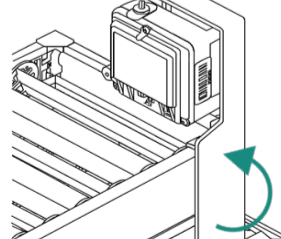
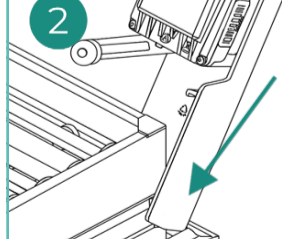
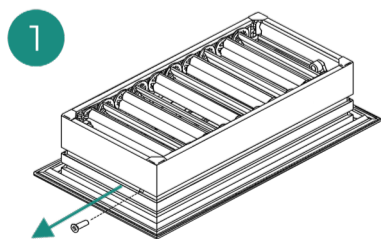

+ Rojo / + Red / + Vermelho / + Rouge / + Rosso / + Rot
- Negro / - Black / - Negro / - Noir / - Nero / - Schwarz

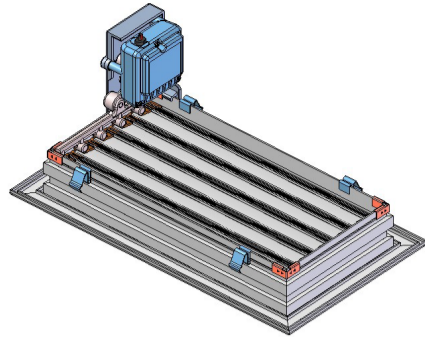
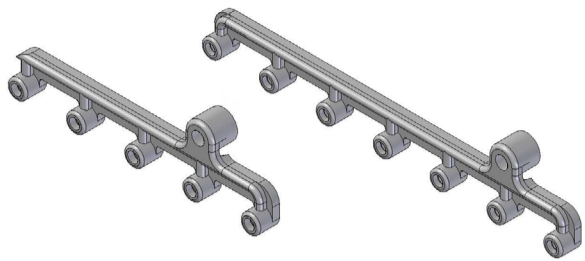

ES BIELA DE REEMPLAZO PARA REJILLA INTELIGENTE DOBLE / LAMA CURVA

Biela de reemplazo para las rejillas RINTMTE y RIC, hay tres modelos en función de la altura de la rejilla:

- AZPVOBIED100: Para rejillas de altura 100 mm
- AZPVOBIED150: Para rejillas de altura 150 mm
- AZPVOBIED200: Para rejillas de altura 200 mm

FR BIELLE DE RECHANGE POUR GRILLE INTELLIGENTE DOUBLE / LAME COURBÉE

Bielle de rechange pour les grilles RINTMTE et RIC. Trois modèles disponibles en fonction de la hauteur de la grille :

- AZPVOBIED100 : pour les grilles de 100 mm de hauteur
- AZPVOBIED150 : pour les grilles de 150 mm de hauteur
- AZPVOBIED200 : pour les grilles de 200 mm de hauteur

EN REPLACEMENT CONNECTING ROD FOR DOUBLE SMART GRILLE / CURVED SLATS

Replacement connecting rod for RINTMTE and RIC grilles. Three models available depending on the grille height:

- AZPVOBIED100: for grilles with a height of 100 mm
- AZPVOBIED150: for grilles with a height of 150 mm
- AZPVOBIED200: for grilles with a height of 200 mm

IT BIELLA DI RICAMBIO PER BOCCHETTA INTELLIGENTE DOPPIA / LAMA CURVA

Biella di ricambio per bocchette RINTMTE e RIC. Tre modelli disponibili a seconda dell'altezza della bocchetta:

- AZPVOBIED100: per bocchette con un'altezza di 100 mm
- AZPVOBIED150: per bocchette con un'altezza di 150 mm
- AZPVOBIED200: per bocchette con un'altezza di 200 mm

PT BIELA DE SUBSTITUIÇÃO PARA GRELHA INTELIGENTE DUPLA / LÂMINA CURVA

Biela de substituição para as grelhas RINTMTE e RIC. Três modelos disponíveis em função da altura da grelha:

- AZPVOBIED100: para grelhas com uma altura de 100 mm
- AZPVOBIED150: para grelhas com uma altura de 150 mm
- AZPVOBIED200: para grelhas com uma altura de 200 mm

DE ERSATZREGELSTAB FÜR INTELLIGENTES DOPPEL-AUSLASSGITTER / GEKRÜMMTE LAMELLEN

Ersatzregelstab für RINTMTE- und RIC-Gitter, dabei gibt es drei Modelle mit unterschiedlicher Höhe:

- AZPVOBIED100: 100 mm hohe Gitter
- AZPVOBIED150: 150 mm hohe Gitter
- AZPVOBIED200: 200 mm hohe Gitter

AZPVOBIED100

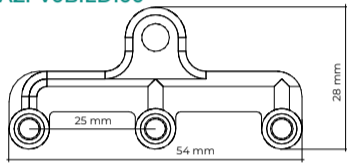

AZPVOBIED150

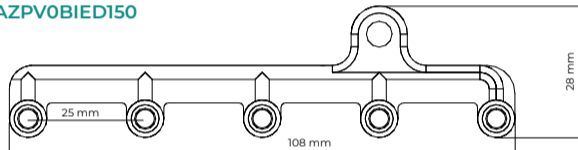

AZPVOBIED200

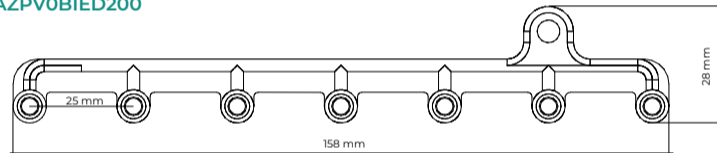

AZPVOP5BIED [XXX]



ES AZPVOP5BIET [100]

ES INSTALACIÓN

- 1 Retire la biela a reemplazar.
- 2 Coloque la nueva biela, tal y como se muestra en la imagen.

EN INSTALLATION

- 1 Remove the connecting rod to be replaced.
- 2 Insert the new connecting rod as shown in the picture.

PT INSTALAÇÃO

- 1 Retire a biela a ser substituída.
- 2 Coloque a nova biela como se mostra na imagem.

FR INSTALLATION

- 1 Retirez la bielle à remplacer.
- 2 Installez la nouvelle bielle comme indiqué sur l'image.

IT INSTALLAZIONE

- 1 Rimuovere la biella da sostituire.
- 2 Inserire la nuova biella come mostrato nell'immagine.

DE INSTALLATION

- 1 Bauen Sie den auszutauschenden Regelstab aus.
- 2 Setzen Sie den neuen Regelstab wie in der Abbildung gezeigt ein.

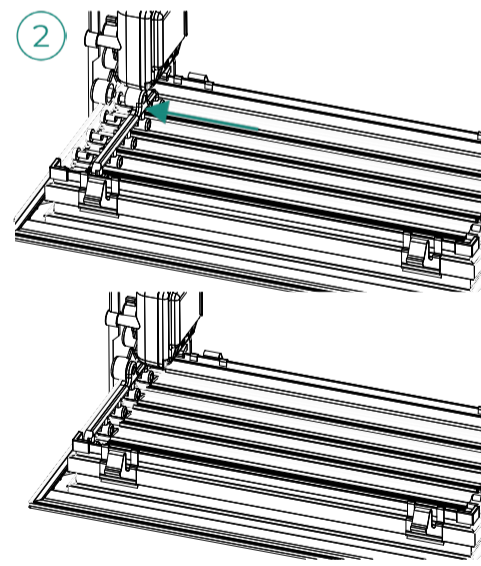
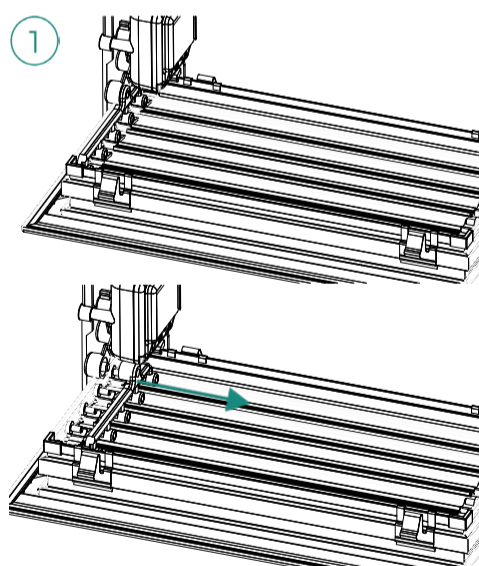

AIRZONE

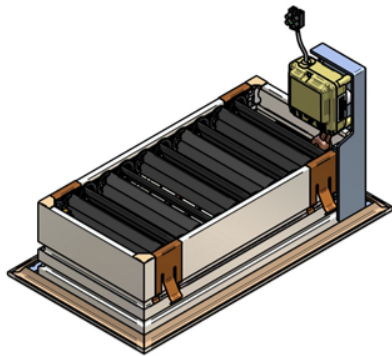
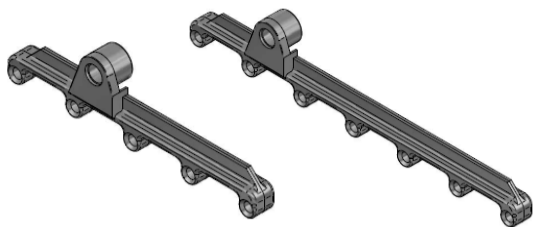

Difusión motorizada · Motorised diffusion
 Difusão motorizada · Diffusion motorisée
 Diffusione motorizzata · Motorisierte Diffusion
 V 1.0

ES EN PT FR IT DE

AZPVOBIET

ES BIELA DE REEMPLAZO PARA REJILLA INTELIGENTE TRIPLE

Biela de remplazo para las rejillas RINTMRE, hay tres modelos en función de la altura de la rejilla:

- AZPVOBIET100: Para rejillas de altura 100 mm
- AZPVOBIET150: Para rejillas de altura 150 mm
- AZPVOBIET200: Para rejillas de altura 200 mm

FR BIELLE DE RECHANGE POUR GRILLE INTELLIGENTE TRIPLE

Bielle de rechange pour les grilles RINTMRE. Trois modèles disponibles en fonction de la hauteur de la grille :

- AZPVOBIET100 : pour les grilles de 100 mm de hauteur
- AZPVOBIET150 : pour les grilles de 150 mm de hauteur
- AZPVOBIET200 : pour les grilles de 200 mm de hauteur

EN REPLACEMENT CONNECTING ROD FOR TRIPLE SMART GRILLE

Replacement connecting rod for RINTMTE grilles. Three models available depending on the grille height:

- AZPVOBIET100: for grilles with a height of 100 mm
- AZPVOBIET150: for grilles with a height of 150 mm
- AZPVOBIET200: for grilles with a height of 200 mm

IT BIELLA DI RICAMBIO PER BOCCHETTA INTELLIGENTE TRIPLA

Biella di ricambio per bocchette RINTMRE. Tre modelli disponibili a seconda dell'altezza della bocchetta:

- AZPVOBIET100: per bocchette con un'altezza di 100 mm
- AZPVOBIET150: per bocchette con un'altezza di 150 mm
- AZPVOBIET200: per bocchette con un'altezza di 200 mm

PT BIELA DE SUBSTITUIÇÃO PARA GRELHA INTELIGENTE TRIPLA

Biela de substituição para as grelhas RINTMRE. Três modelos disponíveis em função da altura da grelha:

- AZPVOBIET100: para grelhas com uma altura de 100 mm
- AZPVOBIET150: para grelhas com uma altura de 150 mm
- AZPVOBIET200: para grelhas com uma altura de 200 mm

DE ERSATZSTAB FÜR INTELLIGENTES DREIFACH-AUSLASSGITTER

Ersatzstab für RINTMTE-Gitter, dabei gibt es drei Modelle mit unterschiedlicher Höhe:

- AZPVOBIET100: 100 mm hohe Gitter
- AZPVOBIET150: 150 mm hohe Gitter
- AZPVOBIET200: 200 mm hohe Gitter

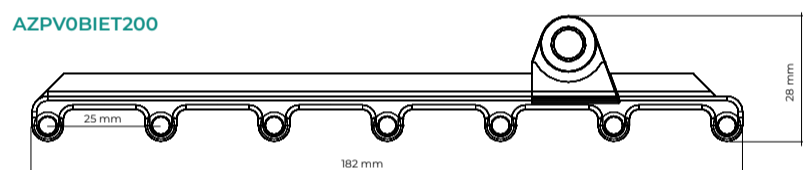
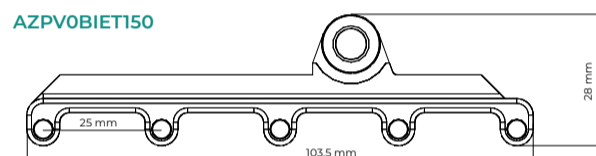
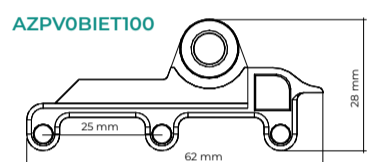

AZPVO5BIET [XXX]



ES. AZPVO5BIET [100]

ES INSTALACIÓN

- 1 Retire la biela a reemplazar.
- 2 Coloque la nueva biela, tal y como se muestra en la imagen.
- 3 Conecte el motor y la biela mediante el eje del motor.

EN INSTALLATION

- 1 Remove the connecting rod to be replaced.
- 2 Insert the new connecting rod as shown in the picture.
- 3 Connect the motor and the connecting rod using the motor shaft.

PT INSTALAÇÃO

- 1 Retire a biela a ser substituída.
- 2 Coloque a nova biela como se mostra na imagem.
- 3 Ligue o motor e a biela usando o eixo do motor.

FR INSTALLATION

- 1 Retirez la bielle à remplacer.
- 2 Installez la nouvelle bielle comme indiqué sur l'image.
- 3 Connectez le moteur et la bielle en utilisant l'axe du moteur.

IT INSTALLAZIONE

- 1 Rimuovere la biella da sostituire.
- 2 Inserire la nuova biella come mostrato nell'immagine.
- 3 Collegare il motore e la biella utilizzando l'albero motore.

DE INSTALLATION

- 1 Bauen Sie den auszutauschenden Regelstab aus.
- 2 Setzen Sie den neuen Regelstab wie in der Abbildung gezeigt ein.
- 3 Verbinden Sie den Motor und den Regelstab über die Motorwelle.

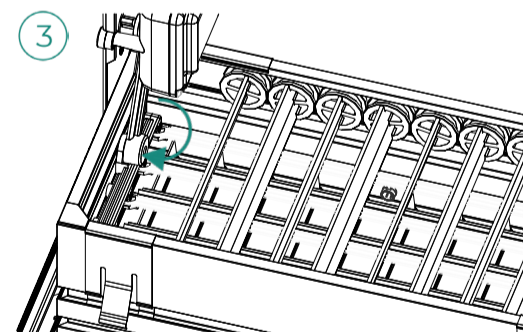
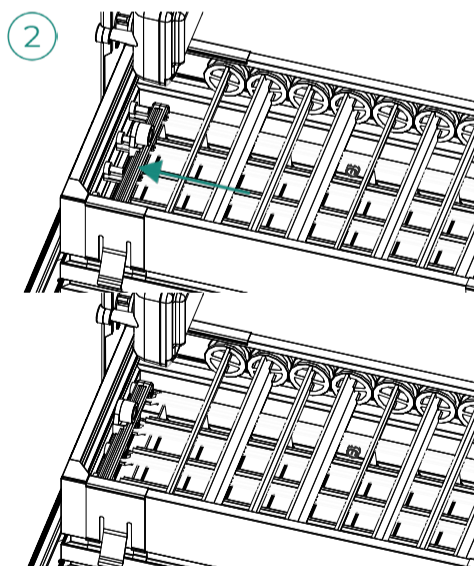
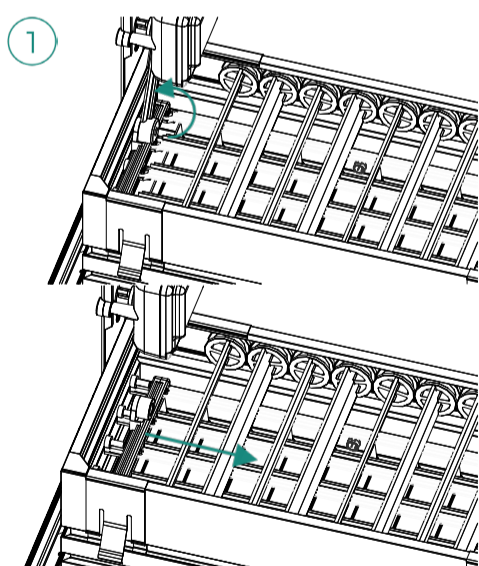

AIRZONE



Difusión motorizada · Motorised diffusion
Difusão motorizada · Diffusion motorisée
Diffusione motorizzata · Motorisierte Diffusion
V 1.0



ES COMPUERTA MOTORIZADA CIRCULAR DE CONDUCTO

Compuerta motorizada circular de conducto CPCC que, anexo a un conducto circular de distribución de aire, controla el paso de este a la zona a la que da servicio.

Fabricada en aluminio con aislante de espuma de caucho.

EN MOTORIZED CIRCULAR DUCT DAMPER

CPCC motorized circular duct damper which, attached to a circular air distribution duct, controls the airflow to the zone it serves.

Made of aluminum with foam rubber insulation.

PT REGISTO MOTORIZADO CIRCULAR DE CONDUTA

Registo motorizado circular de conduta CPCC que, anexo a uma conduta circular de distribuição de ar, controla a passagem deste até à zona servida.

Fabricado em alumínio com isolamento de espuma de borracha.

FR REGISTRE MOTORISÉ CIRCULAIRE DE GAINÉ

Registre motorisé circulaire de gainé CPCC qui, annexé à une gainé circulaire de distribution d'air, contrôle le passage de celui-ci dans la zone desservie.

Fabriqué en aluminium avec isolant en caoutchouc mousse.

IT SERRANDA MOTORIZZATA CIRCOLARE PER CONDOTTO

Serranda motorizzata circolare per condotto CPCC che, se si unisce a un condotto circolare di distribuzione dell'aria, ne controlla il passaggio nella zona in funzione.

Fabbricata in alluminio con isolante in gomma sintetica.

DE KANALMONTIERTE MOTORISCHE RUNDKLAPPE

Kanalmontierte motorische Rundklappe CPCC für den Einbau in Rundkanäle zur Regelung des Luftstroms in der jeweiligen Zone.

Hergestellt aus Aluminium mit Schaumstoffdämmung.

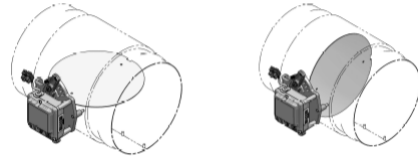
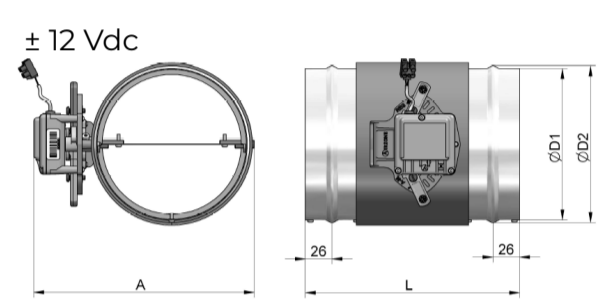

CPCC [XXX] MXE

MTE: Todo-nada / All-nothing / Tudo-nada / Tout-rien / Tutto-niente / Auf-Zu
MAE: Aire Mínimo / Minimum air / Ar mínimo / Air minimum / Aria minima / Minimaler Volumenstrom

ØN : 100, 125, 150, 160, 175, 200, 225, 250, 275, 300, 315, 325, 350, 355 mm

EJ. CPCC [030]

CPCC de 300 mm de diámetro nominal
CPCC measuring 300 mm in rated diameter
CPCC de 300 mm de diámetro nominal
CPCC de 300 mm de diámetro nominal
CPCC da 300 mm di diametro nominale
CPCC mit 300 mm Nenndurchmesser

ES ACCESORIOS COMPATIBLES / EN COMPATIBLE ACCESSORIES / PT ACESSÓRIOS COMPATÍVEIS / FR ACCESSOIRES COMPATIBLES / IT ACCESSORI COMPATIBILI / DE KOMPATIBLES ZUBEHÖR

• IFxx • AZPV0MOTCMC

ES DATOS TÉCNICOS / EN TECHNICAL DATA / PT DADOS TÉCNICOS / FR CARACTÉRISTIQUES TECHNIQUES / IT DATI TECNICI / DE TECHNISCHE DATEN

Ø N (mm)	v (m/s)					
	2.5		5.0		7.5	
	Q (m³/h)	ΔP (Pa)	Q (m³/h)	ΔP (Pa)	Q (m³/h)	ΔP (Pa)
100	70.69	2.67	141.37	10.69	212.06	24.04
125	110.45	1.99	220.89	7.95	331.34	17.90
150	159.04	1.63	318.09	6.51	477.13	14.65
160	180.96	1.52	361.91	6.07	542.87	13.65
200	282.74	1.24	565.49	4.96	848.23	11.17
250	441.80	0.87	883.60	3.46	1325.40	7.79
300	636.20	0.73	1272.30	2.91	1908.50	6.55
350	865.90	0.62	1731.80	2.49	2597.70	5.60

Motor / Motor
Motor / Moteur
Motore / Motor

• AZPV0MOTCMC

ES DIMENSIONES / EN DIMENSIONS / PT DIMENSÕES / FR DIMENSIONS / IT DIMENSIONI / DE ABMESSUNGEN

Ø N (mm)	A (mm)	Ø D1 (mm)	Ø D2 (mm)	L (mm)	Ak (dm²)
100	173	98	103	210	0.6
125	198	123	128	210	1.0
150	223	148	153	210	1.5
160	233	158	163	210	1.7
175	248	173	178	210	2.0
200	273	198	203	210	2.7
225	298	223	228	285	3.5
250	323	248	253	285	4.4
275	348	273	278	285	5.4
300	373	298	303	360	6.4
315	388	313	318	360	7.1
325	398	323	328	360	7.6
350	423	348	353	360	8.9
355	428	353	358	360	9.2

Ak : área efectiva
Ak : effective area
Ak : área efetiva
Ak : aire effective
Ak : area effettiva
Ak : effektive Fläche

ES REGULACIÓN

La compuerta circular de conducto incluye un sistema de regulación de caudal que permite configurar manualmente los valores máximo y mínimo de apertura de cada compuerta de acuerdo a las necesidades de cada instalación.

A-M (Aire mínimo)

Por defecto la compuerta está en posición "a". Existen 4 posiciones (a, b, c y d) donde "a" es completamente cerrada y "d" completamente abierta. Para modificar este valor la compuerta debe estar completamente abierta para ajustar su caudal.

REG (Regulación)

Por defecto la compuerta se encontrará en la posición "I". Existen 4 posiciones (I, II, III y IV) donde "I" es completamente abierta y "IV" apertura mínima. Para modificar este valor la compuerta debe estar completamente cerrada para ajustar su caudal.

Verifique con un anemómetro que el caudal de cada rejilla está dentro de los requisitos de la instalación.

EN REGULATION

The circular duct damper includes an airflow regulation system that allows you to manually set the maximum and minimum opening values of each damper according to the needs of each installation.

A-M (Minimum air)

The default position of the damper is "a". There are 4 positions (a, b, c and d) where "a" is completely closed and "d" completely open. To change this value, the damper must be fully open to adjust its flow rate.

REG (Regulation)

By default, the damper will be in position "I". There are 4 positions (I, II, III and IV) where "I" is fully open and "IV" is minimum opening. To change this value, the damper must be fully closed to adjust its flow rate.

Verify with an anemometer that the flow rate of each grille is within the requirements of the installation.

PT REGULAÇÃO

O registo circular de conduta inclui um sistema de regulação de caudal que permite configurar manualmente os valores máximo e mínimo de abertura de cada registo de acordo com as necessidades de cada instalação.

A-M (Ar mínimo)

Por padrão, o registo está na posição "a". Existem 4 posições (a, b, c e d), em que "a" significa completamente fechado e "d", completamente aberto. Para modificar este valor, o registo deve estar completamente aberto para o ajuste de caudal.

REG (Regulação)

Por padrão, o registo estará na posição "I". Existem 4 posições (I, II, III e IV), em que "I" significa completamente aberto e "IV" abertura mínima. Para modificar este valor, o registo deve estar completamente fechado para ajustar o caudal.

Verifique com um anemómetro se o caudal de cada grelha cumpre os requisitos da instalação.

FR RÉGULATION

Le registre circulaire de gainé comprend un système de régulation du débit qui permet de configurer manuellement les valeurs maximales et minimales d'ouverture de chaque registre, en fonction des besoins de chaque installation.

A-M (Air minimum)

Par défaut, le registre est en position « a ». Il existe 4 positions (a, b, c et d), où « a » équivaut à « complètement fermé » et « d » à « complètement ouvert ». Pour modifier cette valeur, le registre doit être complètement ouvert de manière à pouvoir régler son débit.

REG (Régulation)

Par défaut, le registre est en position « I ». Il existe 4 positions (I, II, III et IV), où « I » équivaut à « complètement ouvert » et « IV » à « ouverture minimale ». Pour modifier cette valeur, le registre doit être complètement fermé de manière à pouvoir régler son débit.

À l'aide d'un anémomètre, vérifiez que le débit de chaque grille soit conforme aux besoins de l'installation.

IT REGOLAZIONE

La serranda circolare per condotto include un sistema di regolazione della portata che permette di configurare manualmente il valore massimo e minimo di apertura di ogni serranda in base alla necessità di ogni impianto.

A-M (Aria minima)

La serranda si trova in posizione "a" per difetto. Esistono 4 posizioni (a, b, c e d), in cui "a" è completamente chiusa e "d" completamente aperta. Per modificare questo valore, la serranda deve essere completamente aperta per regolarne la portata.

REG (Regolazione)

La serranda si trova in posizione "I" per difetto. Esistono 4 posizioni (I, II, III e IV), in cui "I" è completamente aperta e "IV" è l'apertura minima. Per modificare questo valore, la serranda deve essere completamente chiusa per regolarne la portata.

Verificare con un anemometro che la portata di ogni bocchetta si trovi all'interno dei requisiti dell'impianto.

DE REGELUNG

Die kanalmontierte Rundklappe ist mit einer Volumenstromregelung ausgestattet, bei der die kleinste und größte Öffnungsweite der Luftklappen manuell nach Anlagenanforderung eingestellt werden können.

A-M (Mindestluftstrom)

Die Luftklappe ist standardmäßig auf „a“ gestellt. Es gibt 4 Stellungen (a, b, c y d), wobei „a“ vollständig geschlossen und „d“ vollständig geöffnet ist. Um den Wert zu ändern, muss die Luftklappe für die Regelung des Volumenstroms vollständig geöffnet sein.

REG (Regelung)

Die Luftklappe ist standardmäßig auf „I“ gestellt. Es gibt 4 Stellungen (I, II, III y IV), wobei „I“ vollständig geöffnet und „IV“ Mindestöffnung bedeutet. Um den Wert zu ändern, muss die Luftklappe für die Regelung des Volumenstroms vollständig geschlossen sein.

Prüfen Sie mit einem Anemometer, dass der Volumenstrom an allen Auslassgittern den Anlagenanforderungen entspricht.

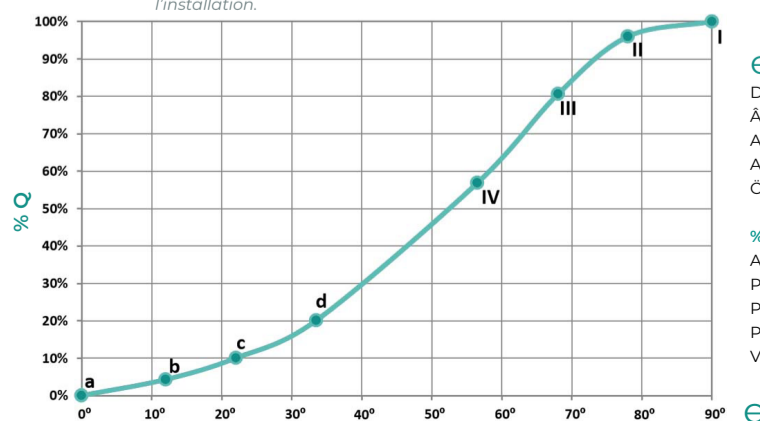
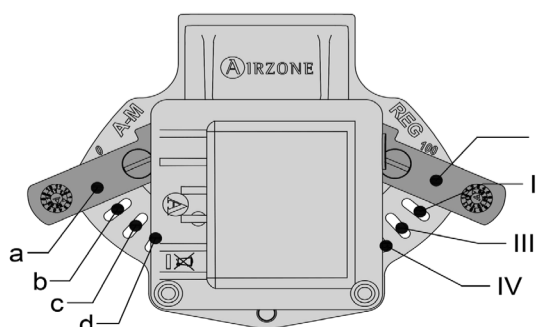

θ : ángulo de apertura de la compuerta
Damper opening angle
Ângulo de abertura do registo
Angle d'ouverture du registre
Angolo di apertura della serranda
Öffnungswinkel der Luftklappe

%Q : Porcentaje de caudal
Airflow percentage
Porcentagem de caudal
Pourcentage du débit
Percentuale della portata
Volumenstromanteil

AIRZONE



Difusión motorizada · Motorised diffusion
 Difusão motorizada · Diffusion motorisée
 Diffusione motorizzata · Motorisierte Diffusion
 V 1.0

ES EN PT FR IT DE
CPRC

ES COMPUERTA MOTORIZADA RECTANGULAR DE CONDUCTO

Este elemento motorizado de Airzone, intercalado en un conducto rectangular de distribución de aire, tiene como fin el control del paso de aire a la zona a la que da servicio, mediante la regulación de la apertura y cierre de su hilera de lamas motorizadas, dependiendo de la demanda térmica de la zona que se desea climatizar.

Fabricada en aluminio, dispone de goma de estanqueidad de PVC plastificado.

FR REGISTRE MOTORISÉ RECTANGULAIRE DE GAINÉ

Cet élément motorisé d'Airzone a pour objet, lorsqu'il est intercalé dans une gaine rectangulaire de distribution d'air, de contrôler le passage d'air dans la zone desservie, à travers le réglage de l'ouverture et de la fermeture de sa rangée de lames motorisées, en fonction de la demande thermique de la zone à chauffer et refroidir.

Fabriqué en aluminium, il est muni d'un joint d'étanchéité en PVC souple.

EN MOTORIZED RECTANGULAR DUCT DAMPER

This Airzone motorized element, when inserted in a rectangular air distribution duct, controls the airflow to the zone it serves, by regulating the opening and closing of its row of motorized slats, depending on the thermal demand of the zone to be heated or cooled.

Made of aluminum, it has a PVC sealing rubber.

IT SERRANDA MOTORIZZATA RETTANGOLARE PER CONDOTTO

Questo elemento motorizzato di Airzone, se collocato in un condotto di distribuzione d'aria rettangolare, ha lo scopo di controllare il passaggio dell'aria nella zona in funzione mediante la regolazione dell'apertura e della chiusura della sua fila di lame motorizzate, in base alla domanda termica della zona da climatizzare.

Fabbricata in alluminio, con guarnizione in gomma in PVC plastificato.

PT REGISTO MOTORIZADO RETANGULAR DE CONDUTA

Este elemento motorizado da Airzone, intercalado numa conduta rectangular de distribuição de ar, tem como objetivo o controlo da passagem de ar à zona servida através da regulação da abertura e do fechamento da fileira de lâminas motorizadas, dependendo da solicitação térmica da zona que pretende climatizar.

Fabricado em alumínio, tem uma borracha de vedação em PVC revestida de plástico.

DE KANALMONTIERTE MOTORISCHE RECHTECKIGE LUFTKLAPPE

Dieses motorische Airzone-Bauteil wird in rechteckige Luftkanäle eingebaut und dient zur Regelung des Luftstroms in der jeweils zu klimatisierenden Zone, indem die Lamellenreihen je nach thermischem Bedarf geöffnet oder geschlossen werden.

Hergestellt aus Aluminium und mit plastifizierter PVC-Dichtung ausgestattet.

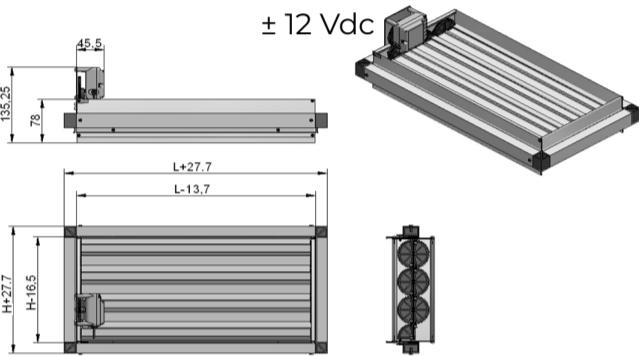

CPRC [XXX] [XXX] MTE

H : 75 mm - 400 mm

L (H = 75) : 200 mm - 1000* mm

L (100 < H < 200) : 200 mm - 700* mm

L (H = 250) : 250 mm - 700* mm

L (300 < H < 400) : 300 mm - 700* mm

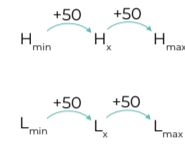

ES CPRC [010020] MTE

CPRC de 100 x 200 mm motorizado
 CPRC 100 x 200 mm motorized damper
 CPRC de 100 x 200 mm motorizado
 CPRC de 100 x 200 mm motorisé
 CPRC da 100 x 200 mm motorizzato
 CPRC mit 100 x 200 mm, motorisch

*Para medidas superiores (>700 mm) se suministrarán combinaciones de compuertas
 *For larger sizes (>700 mm), combinations of dampers will be supplied.
 *Para medidas superiores (>700 mm), serão fornecidas combinações de registros.
 *Des combinaisons de registres seront fournies pour les dimensions supérieures (>700 mm).
 *Per dimensioni superiori (>700 mm), verranno fornite combinazioni di serrande.
 *Für größere Abmessungen (>700 mm) werden Klappenkombinationen geliefert.

ES ACCESORIOS COMPATIBLES / (EN) COMPATIBLE ACCESSORIES (PT) ACESSÓRIOS COMPATÍVEIS / (FR) ACCESSOIRES COMPATIBLES (IT) ACCESSORI COMPATIBILI / (DE) KOMPATIBLES ZUBEHÖR

• [AZPV0MOTCMR](#)

ES DATOS TÉCNICOS / (EN) TECHNICAL DATA (PT) DADOS TÉCNICOS / (FR) CARACTÉRISTIQUES TECHNIQUES (IT) DATI TECNICI / (DE) TECHNISCHE DATEN

Motor / Motor
 Motor / Moteur
 Motore / Motor

• [AZPV0MOTCMR](#)

Ak (m ²)	L (mm)																
	200	250	300	350	400	450	500	550	600	650	700	750	800	850	900	950	1000
75	0.01	0.01	0.02	0.02	0.02	0.03	0.03	0.03	0.03	0.04	0.04	0.04	0.05	0.05	0.05	0.05	0.06
100	0.02	0.02	0.02	0.03	0.03	0.04	0.04	0.04	0.05	0.05	0.06	0.06	0.07	0.07	0.07	0.08	0.08
150	0.02	0.03	0.04	0.04	0.05	0.06	0.06	0.07	0.08	0.08	0.09	0.09	0.10	0.10	0.10	0.11	0.11
200	0.03	0.04	0.05	0.06	0.07	0.08	0.09	0.10	0.11	0.12	0.13	0.13	0.14	0.14	0.15	0.15	0.16
250		0.06	0.07	0.08	0.09	0.10	0.11	0.13	0.14	0.15	0.16	0.16	0.17	0.17	0.18	0.18	0.19
300			0.08	0.10	0.11	0.12	0.14	0.15	0.17	0.18	0.19	0.19	0.20	0.20	0.21	0.21	0.22
350			0.10	0.11	0.13	0.15	0.16	0.18	0.20	0.21	0.23	0.23	0.24	0.24	0.25	0.25	0.26
400			0.11	0.13	0.15	0.17	0.19	0.21	0.22	0.24	0.26	0.26	0.27	0.27	0.28	0.28	0.29

Ak : área efectiva
 Ak : effective area
 Ak : área efetiva
 Ak : aire effective
 Ak : area effettiva
 Ak : effektive Fläche

Ak (m ²)	v (m/s)					
	2.5		5.0		7.5	
	Q (m ³ /h)	ΔP (Pa)	Q (m ³ /h)	ΔP (Pa)	Q (m ³ /h)	ΔP (Pa)
0.01	90	5.62	180	22.49	270	50.60
0.02	180	3.76	360	15.04	540	33.85
0.03	270	2.97	540	11.89	810	26.76
0.04	360	2.52	720	10.07	1080	22.65
0.05	450	2.21	900	8.85	1350	19.90
0.06	540	1.99	1080	7.96	1620	17.91
0.07	630	1.82	1260	7.28	1890	16.38
0.08	720	1.69	1440	6.74	2160	15.17
0.09	810	1.57	1620	6.30	2430	14.17
0.10	900	1.48	1800	5.93	2700	13.34
0.11	990	1.40	1980	5.61	2970	12.63
0.12	1080	1.34	2160	5.34	3240	12.02
0.13	1170	1.28	2340	5.10	3510	11.48
0.14	1260	1.22	2520	4.89	3780	11.01
0.15	1350	1.18	2700	4.70	4050	10.58
0.16	1440	1.13	2880	4.54	4320	10.21
0.17	1530	1.10	3060	4.39	4590	9.87
0.18	1620	1.06	3240	4.25	4860	9.56
0.19	1710	1.03	3420	4.12	5130	9.28
0.20	1800	1.00	3600	4.01	5400	9.02
0.21	1890	0.98	3780	3.90	5670	8.78
0.22	1980	0.95	3960	3.81	5940	8.56
0.23	2070	0.93	4140	3.72	6210	8.36
0.24	2160	0.91	4320	3.63	6480	8.18
0.25	2250	0.89	4500	3.56	6750	8.00
0.26	2340	0.87	4680	3.49	7020	7.84

ES INSTALACIÓN

Inserte la compuerta entre dos tramos del conducto para regular el flujo de aire de la zona. Sitúe la compuerta como en la imagen teniendo en cuenta la dirección del flujo de aire.

EN INSTALLATION

Insert the damper between two duct sections to regulate the airflow to the zone. Position the damper as shown in the diagram taking into account the direction of airflow.

PT INSTALAÇÃO

Insira o registro entre duas secções de condutas para regular o fluxo de ar na zona. Coloque o registro como mostrado na imagem, tendo em conta a direção do fluxo de ar.

FR INSTALLATION

Insérez le registre entre deux tronçons de gaine pour régler le flux d'air de la zone. Placez le registre comme indiqué sur l'image, en tenant compte du sens du flux d'air.

IT INSTALLAZIONE

Inserire la serranda tra due tratti del condotto per regolare il flusso d'aria della zona. Collocare la serranda come mostrato nell'immagine, considerando la direzione del flusso d'aria.

DE INSTALLATION

Bauen Sie die Luftklappe zwischen zwei Kanalabschnitten ein, um den Luftstrom in der Zone zu regeln. Setzen Sie die Luftklappe wie abgebildet ein und beachten Sie dabei die Strömungsrichtung.

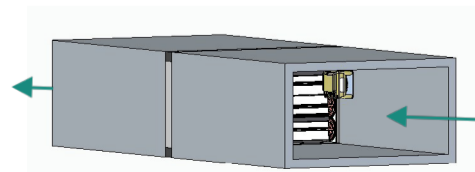
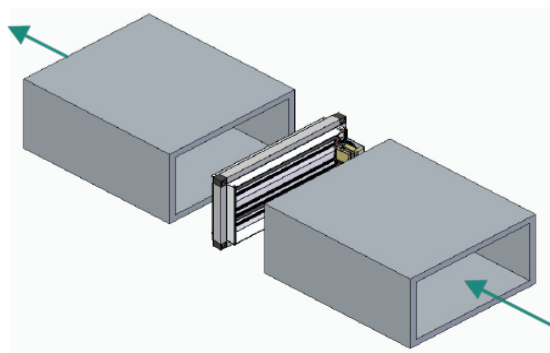

AIRZONE

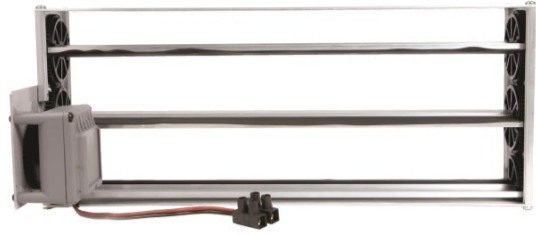

Difusión motorizada · Motorised diffusion
 Difusão motorizada · Diffusion motorisée
 Diffusione motorizzata · Motorisierte Diffusion
 V 1.0

ES EN PT FR IT DE
CPRR

(ES) COMPUERTA MOTORIZADA RECTANGULAR DE REJILLA

Este elemento motorizado de Airzone, anexo a cualquiera de las rejillas Airzone enumeradas a continuación, tiene como fin el control del paso de aire a la zona a la que da servicio, mediante la apertura y cierre de su hilera de lamas motorizadas, dependiendo de la demanda térmica de la zona a climatizar.
 Rejillas compatibles: RSDR, RSDV, RLC1/RLC2, RL00, RL0V, RLQV, RLQ1/RLQ2, RDHV.
 Este elemento se suministra instalado.

(EN) MOTORIZED RECTANGULAR GRILLE DAMPER

This Airzone motorized element, when inserted in any of the Airzone grilles listed below, controls the airflow to the zone it serves, by regulating the opening and closing of its row of motorized slats, depending on the thermal demand of the zone to be heated or cooled.
 Compatible grilles: RSDR, RSDV, RLC1/RLC2, RL00, RL0V, RLQV, RLQ1/RLQ2 and RDHV.

(PT) REGISTO MOTORIZADO RETANGULAR DE GRELHA

Este elemento motorizado da Airzone, anexo a qualquer das grelhas Airzone indicadas a seguir, tem como objetivo o controlo da passagem de ar à zona servida através da regulação da abertura e do fechamento da fileira de lâminas motorizadas, dependendo da solicitação térmica da zona que pretende climatizar.
 Grelhas compatíveis: RSDR, RSDV, RLC1/RLC2, RL00, RL0V, RLQV, RLQ1/RLQ2 e RDHV.

(FR) REGISTRE MOTORISÉ RECTANGULAIRE DE GRILLE

Cet élément motorisé d'Airzone a pour objet, lorsqu'il est annexé à l'une des grilles Airzone mentionnées ci-dessous, de contrôler le passage d'air dans la zone desservie, à travers le réglage de l'ouverture et de la fermeture de sa rangée de lames motorisées, en fonction de la demande thermique de la zone à chauffer et refroidir.
 Grilles compatibles : RSDR, RSDV, RLC1/RLC2, RL00, RL0V, RLQV, RLQ1/RLQ2 et RDHV.

(IT) SERRANDA MOTORIZZATA RETTANGOLARE PER GRIGLIA

Questo elemento motorizzato di Airzone, se aggiunto a una qualsiasi delle bocchette Airzone elencate di seguito, ha lo scopo di controllare il passaggio dell'aria nella zona in funzione mediante la regolazione dell'apertura e della chiusura della sua fila di lame motorizzate, in base alla domanda termica della zona da climatizzare.
 Bocchette compatibili: RSDR, RSDV, RLC1/RLC2, RL00, RL0V, RLQV, RLQ1/RLQ2 e RDHV.

(DE) KANALMONTIERTE MOTORISCHE RECHTECKIGE

Dieses motorische Airzone-Bauteil kann in alle nachfolgend aufgeführten Airzone-Auslassgitter eingebaut werden und dient zur Regelung des Luftstroms in der jeweils zu klimatisierenden Zone, indem die Lamellenreihen je nach thermischem Bedarf geöffnet oder geschlossen werden.
 Passende Auslassgitter: RSDR, RSDV, RLC1/RLC2, RL00, RL0V, RLQV, RLQ1/RLQ2 und RDHV.

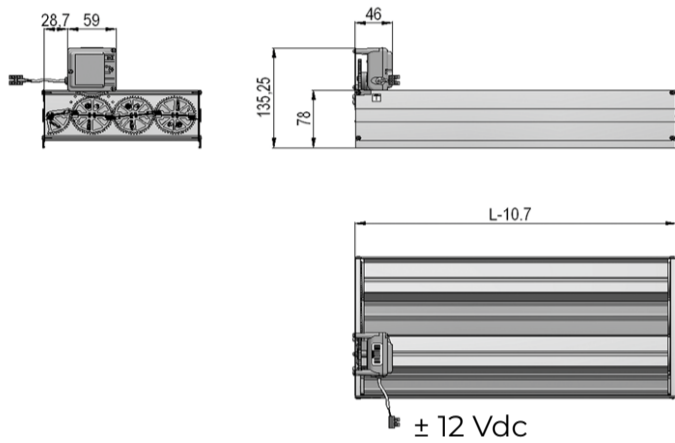

CPRR [XXX] [XXX] MTE

H : 75 mm - 400 mm

L (H = 200) : 200 mm - 700* mm

L (H = 250) : 250 mm - 700* mm

L (H = 300) : 300 mm - 700* mm

L (350 < H < 400) : 200 mm - 700* mm

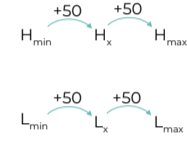

EJ. CPRR [010020] MTE

CPRR de 100 x 200 mm motorizado
 CPRR 100 x 200 mm motorized damper
 CPRR de 100 x 200 mm motorizado
 CPRR de 100 x 200 mm motorisé
 CPRC da 100 x 200 mm motorizzato
 CPRR mit 100 x 200 mm, motorisch

*Para medidas superiores (>700 mm) se suministrarán combinaciones de compuertas

*For larger sizes (>700 mm), combinations of dampers will be supplied.

*Para medidas superiores (>700 mm), serão fornecidas combinações de registos.

*Des combinaisons de registres seront fournies pour les dimensions supérieures (>700 mm).

*Per dimensioni superiori (>700 mm), verranno fornite combinazioni di serrande.

*Für größere Abmessungen (>700 mm) werden Klappenkombinationen geliefert.

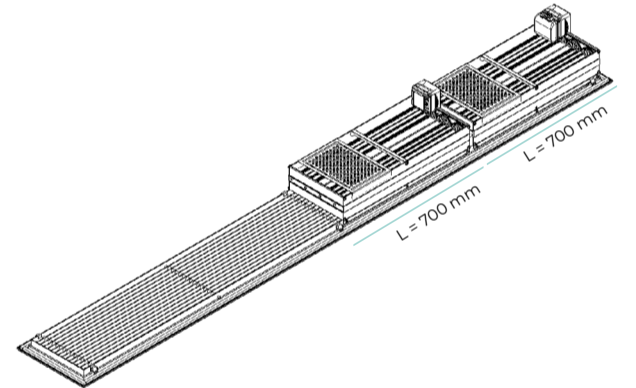

(ES) ACCESORIOS COMPATIBLES / (EN) COMPATIBLE ACCESSORIES (PT) ACESSÓRIOS COMPATÍVEIS / (FR) ACCESSOIRES COMPATIBLES (IT) ACCESSORI COMPATIBILI / (DE) KOMPATIBLES ZUBEHÖR

• AZPV0MOTCMR

(ES) DATOS TÉCNICOS / (EN) TECHNICAL DATA (PT) DADOS TÉCNICOS / (FR) CARACTÉRISTIQUES TECHNIQUES (IT) DATI TECNICI / (DE) TECHNISCHE DATEN

Motor / Motor
 Motor / Moteur
 Motore / Motor

• AZPV0MOTCMR

(ES) INSTALACIÓN

(EN) INSTALLATION

(PT) INSTALAÇÃO

(FR) INSTALLATION

(IT) INSTALLAZIONE

(DE) INSTALLATION

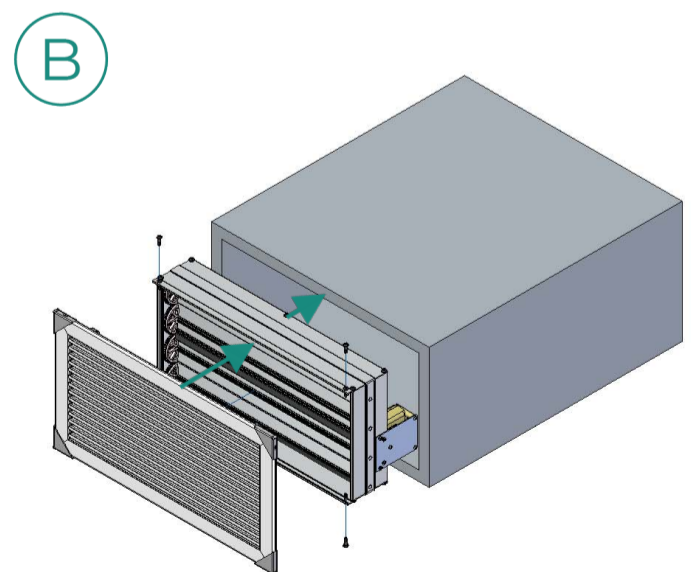
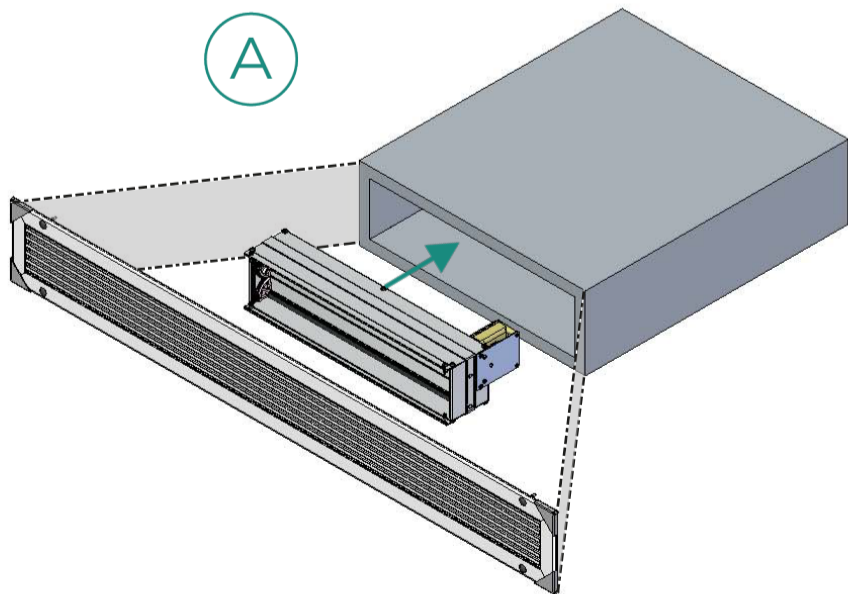

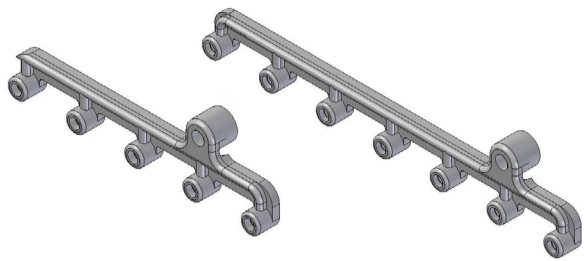

ES BIELA DE REEMPLAZO PARA REJILLA INTELIGENTE DOBLE / LAMA CURVA

Biela de reemplazo para las rejillas RINTMTE y RIC, hay tres modelos en función de la altura de la rejilla:
 - AZPVOBIED100: Para rejillas de altura 100 mm
 - AZPVOBIED150: Para rejillas de altura 150 mm
 - AZPVOBIED200: Para rejillas de altura 200 mm

FR BIELLE DE RECHANGE POUR GRILLE INTELLIGENTE DOUBLE / LAME COURBÉE

Bielle de rechange pour les grilles RINTMTE et RIC. Trois modèles disponibles en fonction de la hauteur de la grille:
 - AZPVOBIED100: pour les grilles de 100 mm de hauteur
 - AZPVOBIED150: pour les grilles de 150 mm de hauteur
 - AZPVOBIED200: pour les grilles de 200 mm de hauteur

EN REPLACEMENT CONNECTING ROD FOR DOUBLE SMART GRILLE / CURVED SLATS

Replacement connecting rod for RINTMTE and RIC grilles. Three models available depending on the grille height:
 - AZPVOBIED100: for grilles with a height of 100 mm
 - AZPVOBIED150: for grilles with a height of 150 mm
 - AZPVOBIED200: for grilles with a height of 200 mm

IT BIELLA DI RICAMBIO PER BOCCHETTA INTELLIGENTE DOPPIA / LAMA CURVA

Biella di ricambio per bocchette RINTMTE e RIC. Tre modelli disponibili a seconda dell'altezza della bocchetta:
 - AZPVOBIED100: per bocchette con un'altezza di 100 mm
 - AZPVOBIED150: per bocchette con un'altezza di 150 mm
 - AZPVOBIED200: per bocchette con un'altezza di 200 mm

PT BIELA DE SUBSTITUIÇÃO PARA GRELHA INTELIGENTE DUPLA / LÂMINA CURVA

Biela de substituição para as grelhas RINTMTE e RIC. Três modelos disponíveis em função da altura da grelha:
 - AZPVOBIED100: para grelhas com uma altura de 100 mm
 - AZPVOBIED150: para grelhas com uma altura de 150 mm
 - AZPVOBIED200: para grelhas com uma altura de 200 mm

DE ERSATZREGELSTAB FÜR INTELLIGENTES DOPPEL-AUSLASSGITTER / GEKRÜMMTE LAMELLEN

Ersatzregelstab für RINTMTE- und RIC-Gitter, dabei gibt es drei Modelle mit unterschiedlicher Höhe:
 - AZPVOBIED100: 100 mm hohe Gitter
 - AZPVOBIED150: 150 mm hohe Gitter
 - AZPVOBIED200: 200 mm hohe Gitter

AZPVOBIED100

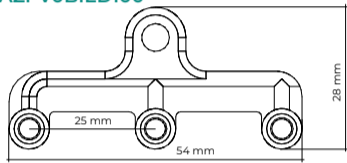

AZPVOBIED150

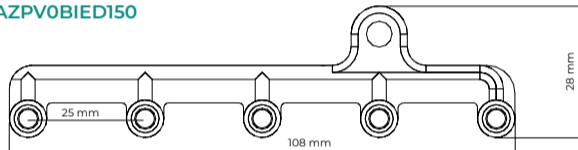

AZPVOBIED200

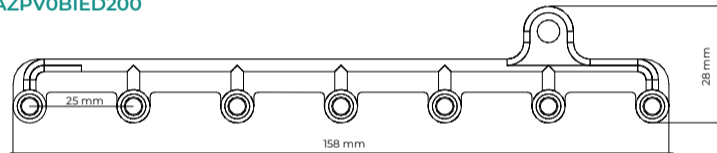

AZPVOBIED [XXX]

ES. AZPVOBIED [100]

100 - 150 - 200 mm

ES INSTALACIÓN

- 1 Retire la biela a reemplazar.
- 2 Coloque la nueva biela, tal y como se muestra en la imagen.

EN INSTALLATION

- 1 Remove the connecting rod to be replaced.
- 2 Insert the new connecting rod as shown in the picture.

PT INSTALAÇÃO

- 1 Retire a biela a ser substituída.
- 2 Coloque a nova biela como se mostra na imagem.

FR INSTALLATION

- 1 Retirez la bielle à remplacer.
- 2 Installez la nouvelle bielle comme indiqué sur l'image.

IT INSTALLAZIONE

- 1 Rimuovere la biella da sostituire.
- 2 Inserire la nuova biella come mostrato nell'immagine.

DE INSTALLATION

- 1 Bauen Sie den auszutauschenden Regelstab aus.
- 2 Setzen Sie den neuen Regelstab wie in der Abbildung gezeigt ein.

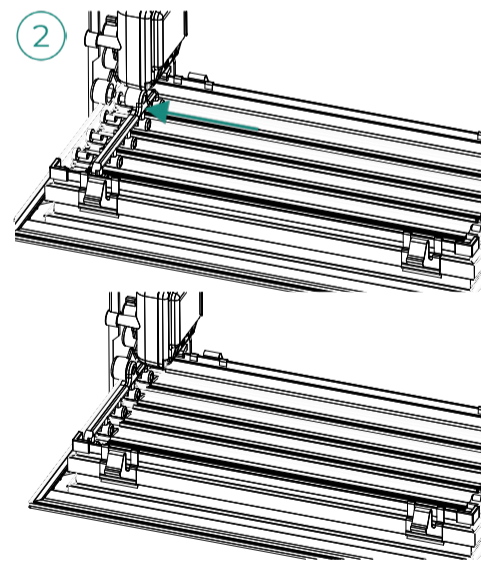
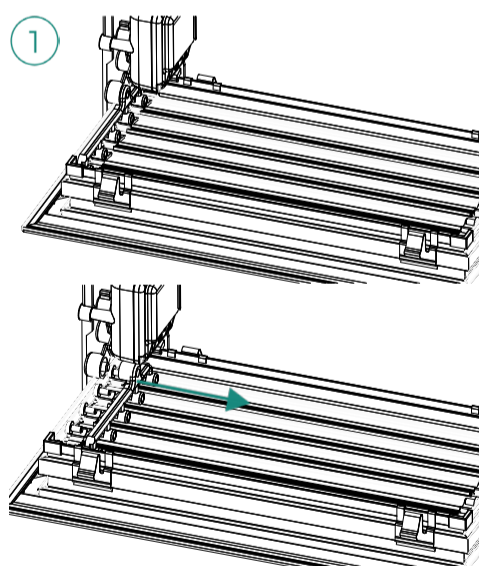

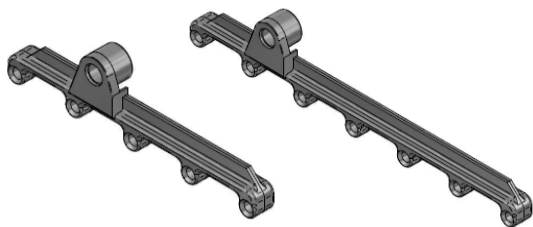

ES BIELA DE REEMPLAZO PARA REJILLA INTELIGENTE TRIPLE

Biela de remplazo para las rejillas RINTMRE, hay tres modelos en función de la altura de la rejilla:

- AZPVOBIET100: Para rejillas de altura 100 mm
- AZPVOBIET150: Para rejillas de altura 150 mm
- AZPVOBIET200: Para rejillas de altura 200 mm

FR BIELLE DE RECHANGE POUR GRILLE INTELLIGENTE TRIPLE

Bielle de rechange pour les grilles RINTMRE. Trois modèles disponibles en fonction de la hauteur de la grille :

- AZPVOBIET100 : pour les grilles de 100 mm de hauteur
- AZPVOBIET150 : pour les grilles de 150 mm de hauteur
- AZPVOBIET200 : pour les grilles de 200 mm de hauteur

EN REPLACEMENT CONNECTING ROD FOR TRIPLE SMART GRILLE

Replacement connecting rod for RINTMTE grilles. Three models available depending on the grille height:

- AZPVOBIET100: for grilles with a height of 100 mm
- AZPVOBIET150: for grilles with a height of 150 mm
- AZPVOBIET200: for grilles with a height of 200 mm

IT BIELLA DI RICAMBIO PER BOCCHETTA INTELLIGENTE TRIPLA

Biella di ricambio per bocchette RINTMRE. Tre modelli disponibili a seconda dell'altezza della bocchetta:

- AZPVOBIET100: per bocchette con un'altezza di 100 mm
- AZPVOBIET150: per bocchette con un'altezza di 150 mm
- AZPVOBIET200: per bocchette con un'altezza di 200 mm

PT BIELA DE SUBSTITUIÇÃO PARA GRELHA INTELIGENTE TRIPLA

Biela de substituição para as grelhas RINTMRE. Três modelos disponíveis em função da altura da grelha:

- AZPVOBIET100: para grelhas com uma altura de 100 mm
- AZPVOBIET150: para grelhas com uma altura de 150 mm
- AZPVOBIET200: para grelhas com uma altura de 200 mm

DE ERSATZSTAB FÜR INTELLIGENTES DREIFACH-AUSLASSGITTER

Ersatzstab für RINTMTE-Gitter, dabei gibt es drei Modelle mit unterschiedlicher Höhe:

- AZPVOBIET100: 100 mm hohe Gitter
- AZPVOBIET150: 150 mm hohe Gitter
- AZPVOBIET200: 200 mm hohe Gitter

AZPVOBIET100

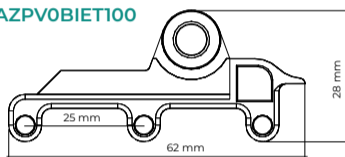

AZPVOBIET150

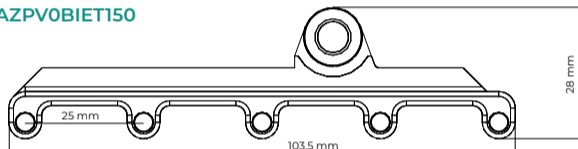

AZPVOBIET200



AZPVOBIET [XXX]

ES. AZPVOBIET [100]

100 - 150 - 200 mm

ES INSTALACIÓN

- 1 Retire la biela a reemplazar.
- 2 Coloque la nueva biela, tal y como se muestra en la imagen.
- 3 Conecte el motor y la biela mediante el eje del motor.

EN INSTALLATION

- 1 Remove the connecting rod to be replaced.
- 2 Insert the new connecting rod as shown in the picture.
- 3 Connect the motor and the connecting rod using the motor shaft.

PT INSTALAÇÃO

- 1 Retire a biela a ser substituída.
- 2 Coloque a nova biela como se mostra na imagem.
- 3 Ligue o motor e a biela usando o eixo do motor.

FR INSTALLATION

- 1 Retirez la bielle à remplacer.
- 2 Installez la nouvelle bielle comme indiqué sur l'image.
- 3 Connectez le moteur et la bielle en utilisant l'axe du moteur.

IT INSTALLAZIONE

- 1 Rimuovere la biella da sostituire.
- 2 Inserire la nuova biella come mostrato nell'immagine.
- 3 Collegare il motore e la biella utilizzando l'albero motore.

DE INSTALLATION

- 1 Bauen Sie den auszutauschenden Regelstab aus.
- 2 Setzen Sie den neuen Regelstab wie in der Abbildung gezeigt ein.
- 3 Verbinden Sie den Motor und den Regelstab über die Motorwelle.

